

Guía del usuario de la impresora láser Dell™ Workgroup W5300

Haga clic en los enlaces de la izquierda para obtener información sobre las características, las opciones y el funcionamiento de la impresora. Para obtener información sobre el resto de la documentación incluida con la impresora, consulte [Búsqueda de información](#).

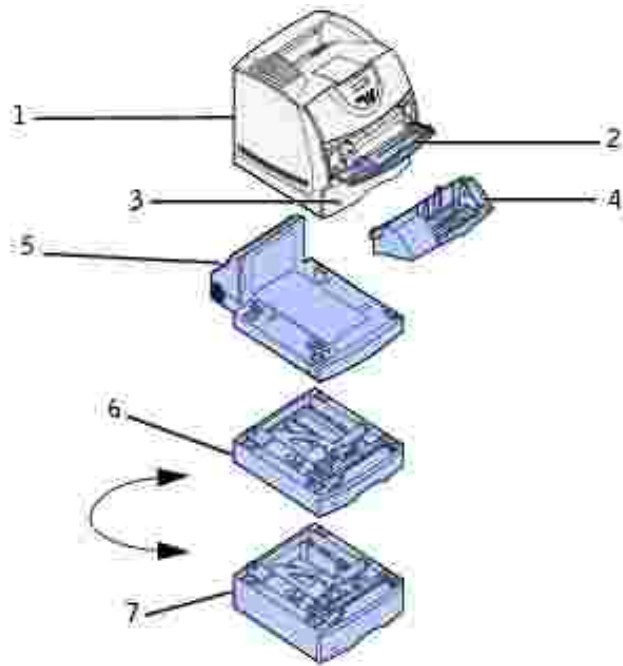

1	Impresora
2	Alimentador multiusado
3	Bandeja de 500 hojas estándar
4	Alimentador de sobres opcional
5	Unidad dúplex opcional
6	Alimentador de 250 hojas opcional con bandeja
7	Alimentador de 500 hojas opcional con bandeja

Para solicitar cartuchos de tóner de respuesta o suministros a Dell:

1. Haga doble clic en el icono en el escritorio.





2. Visite el sitio Web de Dell o solicite suministros de impresora Dell por teléfono.

www.dell.com/supplies

Para obtener un mejor servicio, tenga disponible la etiqueta de servicio de impresora Dell.

Para obtener ayuda para encontrar el número de etiqueta de servicio, consulte [Código de servicio rápido y número de etiqueta de servicio](#).

Notas, avisos y precauciones

-  **NOTA:** una NOTA indica información importante que le ayudará a usar mejor la impresora.
-  **AVISO:** un AVISO indica un posible daño en el hardware o la pérdida de datos e informa de cómo evitar el problema.
-  **PRECAUCIÓN:** un mensaje de PRECAUCIÓN indica la posibilidad de que el equipo resulte averiado, de sufrir lesiones personales o incluso la muerte.

La información incluida en este documento está sujeta a cambio sin previo aviso.
© 2003 Dell Computer Corporation. Reservados todos los derechos.

Queda totalmente prohibido cualquier tipo de reproducción sin el permiso por escrito de Dell Computer Corporation.

Marcas comerciales utilizadas en este texto: *Dell* y el logotipo de *DELL* son marcas comerciales de Dell Computer Corporation; *Microsoft*, *Windows* y *Windows NT* son marcas registradas de Microsoft Corporation; ENERGY STAR es una marca registrada de la Agencia de protección medioambiental de EE.UU. Como miembro del programa ENERGY STAR, Dell Computer Corporation decidió que este producto cumple las directrices ENERGY STAR para la eficiencia energética.

Es posible que se utilicen otras marcas y nombres comerciales en este documento para hacer referencia a las entidades propietarias de dichas marcas y nombres o a sus productos. Dell Computer Corporation renuncia a cualquier interés de propiedad en las marcas comerciales y los nombres comerciales que no sean los suyos propios.

DERECHOS RESTRINGIDOS DEL GOBIERNO DE LOS ESTADOS UNIDOS

Este software y documentación se suministran con DERECHOS RESTRINGIDOS. El uso, copia o divulgación por el gobierno está sujeto a ciertas restricciones tal y como se expresa en el apartado (c)(1)(ii) de la cláusula sobre derechos de datos técnicos y de software de ordenador del DFARS 252.227-7013 y en las normas aplicables del FAR: Dell Computer Corporation, One Dell Way, Round Rock, Texas, 78682, EE.UU.

Información sobre emisiones FCC

Este equipo se ha probado y cumple con los límites de los dispositivos digitales de Clase B, según el apartado 15 de la normativa FCC.



Para obtener información detallada, consulte el *CD Controladores y utilidades*.

Julio de 2003 Rev. A00

Búsqueda de información

• [Descripción general del software](#)

• [Fuentes](#)

¿Qué busca?	Encuéntrelo aquí
<ul style="list-style-type: none">• Controladores para la impresora• <i>Guía del usuario</i>	<p>CD <i>Controladores y utilidades</i></p>  <p>La documentación y los controladores ya están instalados en la impresora cuando la distribuye Dell. Puede utilizar el CD para desinstalar/reinstalar los controladores o acceder a la documentación.</p> <p>Es posible que se incluyan archivos Readme en el CD para proporcionar actualizaciones recientes sobre cambios técnicos en la impresora o material de referencia técnica avanzada para usuarios expertos o técnicos.</p>
<ul style="list-style-type: none">• Información de seguridad• Información sobre el uso de la impresora• Información de garantía	<p><i>Manual del propietario</i></p>  <p> PRECAUCIÓN: siga todas las instrucciones de seguridad del <i>Manual del propietario</i> antes de configurar y utilizar la impresora.</p>
Información sobre la configuración de la impresora	Diagrama de configuración

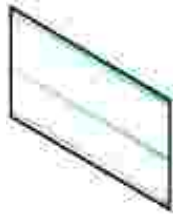

- Menús del panel del operador
- Mensajes de la impresora más habituales
- Carga de papel en una bandeja o un alimentador multiuso
- Acceso a las zonas de atascos

Referencia rápida

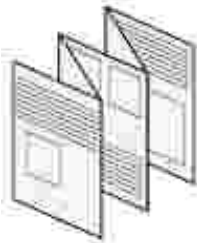

Código de servicio rápido y número de etiqueta de servicio

Código de servicio rápido y número de etiqueta de servicio.



El código de servicio rápido y los números de etiqueta de servicio se encuentran en la puerta frontal de la impresora.

- Controladores más recientes para la impresora
- Respuestas a preguntas de servicio y asistencia técnica
- Documentación de la impresora

Sitio Web de asistencia de Dell

El sitio Web de asistencia de Dell proporciona varias herramientas en línea, entre las que se incluyen:

- Soluciones: consejos y sugerencias para solucionar problemas, artículos de técnicos y cursos en línea
- Actualizaciones: información de actualización de componentes, como la memoria
- Atención al cliente: información de contacto, estado de pedidos, garantía e información de reparación
- Descargas: controladores
- Referencia: documentación de la impresora y especificaciones de producto

Puede acceder al servicio de asistencia de Dell en support.dell.com. Seleccione su región en la página WELCOME TO DELL SUPPORT y proporcione la información solicitada para acceder a las herramientas de

Descripción general del software

Utilice el CD *Controladores y utilidades* incluido con la impresora para instalar una combinación de aplicaciones de software, según el sistema operativo.

Sistema operativo	Monitor de estado	Centro de monitor de estado	Ventana de nueva solicitud de tóner de Dell	Desinstalación del software de impresora de Dell	Programa de configuración del controlador
Windows 2000, Windows XP	S	S	S	S	S
Windows NT	S	S	N	S	S
Windows 95, Windows 98, Windows Me	S	N	N	S	S

 **NOTA:** si ha adquirido la impresora y el ordenador por separado, debe utilizar el CD *Controladores y utilidades* para instalar estas aplicaciones de software.

Monitor de estado

El Monitor de estado avisa cuando se produce un error o una advertencia, por ejemplo, cuando la cubierta superior está abierta o cuando queda poco tóner.

El Monitor de estado se inicia cuando se envía un trabajo de impresión a la impresora y sólo aparece en la pantalla del ordenador cuando se produce un error o una advertencia.

Centro de monitor de estado

Utilice el Centro de monitor de estado para administrar varios monitores de estado.

- Seleccione una impresora de la lista desplegable y, a continuación, seleccione Ejecutar para abrir el monitor de estado de una impresora concreta.
- Seleccione Actualizar para cambiar el aspecto de la lista de impresoras.
- Seleccione Ayuda para leer la Ayuda en línea.

Ventana de nueva solicitud de tóner de Dell

El cuadro de diálogo Solicitar cartuchos de tóner se puede iniciar desde la ventana Estado de impresión, la ventana Programas o el icono del escritorio.

Puede solicitar tóner por teléfono o desde la Web.

1. Haga clic en Inicio → Programas o Todos los programas → Impresoras Dell → Impresora láser Dell W5300 → Suministros para la impresora láser Dell.

Aparece la ventana Solicitar cartuchos de tóner.

2. Si se solicita desde la Web:
 - a. Seleccione el modelo de impresora en la lista desplegable de la pantalla.
 - b. Introduzca el número de la etiqueta de servicio de impresora Dell en el campo proporcionado.

El número de etiqueta de servicio está en la puerta frontal de la impresora.

- c. Haga clic en Visite el sitio Web de solicitud de cartuchos de Dell.
3. Si lo solicita por teléfono, llame al número que aparece en el encabezado Por teléfono.

Configuración TCP/IP del servidor de impresión

Consulte el *Manual del propietario* para obtener información sobre cómo establecer una dirección IP para la impresora.

Desinstalación del software de impresora de Dell

Utilice la utilidad Desinstalar software para eliminar cualquier software de impresora u objetos de impresora instalados actualmente. Puede acceder a la utilidad Desinstalar software de las siguientes formas:

1. Sólo para Windows XP: Haga clic en Inicio → Panel de control → Impresoras y otro hardware → Impresoras y faxes.

Para el resto: Haga clic en Inicio → Configuración → Impresoras.

- a. Seleccione el objeto de impresora que desea desinstalar y, a continuación, haga clic en él con el botón derecho del ratón.
- b. Seleccione Desinstalación de software de Dell.
- c. Seleccione los componentes que desea desinstalar y, a continuación, haga clic en Siguiente.
- d. Haga clic en Desinstalar ahora.

- e. Haga clic en Aceptar cuando termine la desinstalación.
2. Haga clic en Inicio → Programas o Todos los programas → Impresoras Dell → Impresora láser Dell W5300 → Desinstalación del software de impresora de Dell.
 - a. Seleccione los componentes que desea desinstalar y, a continuación, haga clic en Siguiente.
 - b. Haga clic en Desinstalar ahora.
 - c. Haga clic en Aceptar cuando termine la desinstalación.

Programa de configuración del controlador

El programa de configuración del controlador y los controladores de impresora que están en el CD *Controladores y utilidades* se utilizan para crear perfiles de controlador que contienen valores de controlador personalizados. Un perfil de controlador puede contener un grupo guardado de valores del controlador de impresora y otros datos como:

- Orientación de impresión y N en una (configuración del documento)
- Estado de instalación de una bandeja de salida (opciones de impresora)
- Tamaños de papel definidos por el usuario (papeles personalizados)
- Texto y marcas de agua
- Referencias de plantilla
- Referencias de fuente
- Asociaciones de papeles

Los perfiles se almacenan en archivos de configuración del controlador (DCF). Los perfiles individuales dentro del DCF se identifican mediante una descripción breve. Durante la instalación, el usuario puede señalar al archivo DCF que contiene los perfiles que desea utilizar al crear un objeto de impresora personalizado.

Un DCF puede tener perfiles para cualquier número de modelos de impresora y de controladores diferentes (PostScript o PCL, Windows 95, Windows 98, Windows Me, Windows 2000, Windows NT® 4.0 o Windows XP). Los perfiles se pueden agregar a un DCF existente. Para ello, especifique un archivo de configuración existente en el Programa de configuración del controlador al crear un perfil. Los nuevos perfiles se agregan siempre a un archivo de configuración existente. Los perfiles del mismo DCF no pueden tener la misma descripción breve.

Fuentes

Las fuentes de pantalla son fuentes que se instalan en Windows para que se correspondan con las fuentes

escalables residentes en la impresora. Al seleccionar fuentes residentes en la impresora se mejora el rendimiento de la impresión. Estas fuentes permiten que los documentos que aparecen en la pantalla del ordenador coincidan con la salida de la impresora. Al instalar las fuentes de pantalla, tendrá acceso al conjunto completo de fuentes residentes de la impresora mediante las aplicaciones de Windows para la emulación PCL. Seleccione el modelo de impresora cuando se le solicite y el programa instalará de forma automática las fuentes de pantalla TrueType® para la impresora en Windows.

La impresora también dispone de cinco fuentes de código de barras:

- OCR-A
- OCR-B
- C39 Narrow (3 de 9)
- C39 Regular (3 de 9)
- C39 Wide (3 de 9)

Herramienta Web de configuración de impresora Dell

¿Alguna vez ha enviado un trabajo de impresión a la impresora de red del piso de abajo sólo para descubrir que no se ha imprimido debido a un atasco de papel o a una bandeja de papel vacía? Una de las características de la herramienta Web de configuración de impresora Dell es la Configuración de la alerta de e-mail, que le envía a usted, o a la persona encargada, un e-mail cuando la impresora necesita suministros o la intervención del usuario.

Si rellena informes de inventario de impresoras que requieren el número de etiqueta de activo de todas las impresoras de su área, la herramienta Web de configuración de impresora Dell dispone de una función de información de impresora que facilita esta tarea. Sólo tiene que escribir la dirección IP de cada impresora de la red para mostrar su número de etiqueta de activo.

La herramienta Web de configuración de impresora Dell también le permite cambiar valores de la impresora y realizar un seguimiento de las tendencias de impresión. Si es administrador de red, puede copiar fácilmente los valores de la impresora en otra o en todas las impresoras de la red, directamente desde el navegador Web.

Para iniciar la Herramienta Web de configuración de impresora Dell, escriba la dirección IP de la impresora de red en el navegador Web.

Si no conoce la dirección IP de la impresora, imprima una página de configuración de red, donde se muestra la dirección IP:

1. Pulse Menú hasta que aparezca Menú Utilidades y, a continuación, pulse Seleccionar.
2. Pulse Menú hasta que aparezca Impri conf red y, a continuación, pulse Seleccionar para imprimir una página de configuración de red.

Si la dirección IP que se muestra es 0.0.0.0. (el valor predeterminado de fábrica), significa que no se ha asignado una dirección IP. Para asignar una a la impresora, consulte [Asignación de una dirección IP](#).

Utilice la herramienta Web de configuración de impresora Dell para:

Estado de la impresora

Obtenga información inmediata sobre el estado de los suministros de la impresora. Cuando quede poco tóner, haga clic en el enlace de suministros de tóner en la primera pantalla para solicitar cartuchos de tóner adicionales.

Valores de la impresora

Cambie los valores de la impresora, vea el panel del operador de forma remota y actualice el firmware del servidor de impresión.

Copia de los valores de la impresora

Clone los valores de la impresora en otra o en las impresoras de la red escribiendo la dirección IP de cada impresora.

 **NOTA:** debe ser administrador de red para utilizar esta característica.

Estadísticas de impresión

Realice un seguimiento de las tendencias de impresión, como, por ejemplo, el uso de papel y los tipos de los trabajos que se imprimen.

Información de la impresora

Obtenga la información que necesita para ponerse en contacto con el servicio de asistencia técnica o el estado de la memoria actual y los niveles de código de motor.

Configuración de la alerta de e-mail

Reciba un e-mail cuando la impresora necesite suministros o la intervención del usuario. Escriba su nombre o el de la persona encargada en el cuadro de lista de e-mail para recibir notificaciones.

Definir contraseña

Bloquee el panel del operador con una contraseña para que los demás usuarios no cambien accidentalmente los valores de impresora que ha seleccionado.

 **NOTA:** debe ser administrador de red para utilizar esta característica.

Ayuda en línea

Haga clic en Ayuda para visitar el sitio Web de Dell y obtener información para solucionar problemas de la impresora.

Acerca de la impresora

En las siguientes ilustraciones se muestra la impresora láser Dell Workgroup W5300 estándar y con un alimentador de sobres, una opción de unidad dúplex y una opción de bandeja 2 y bandeja 3 (250 o 500 hojas) instaladas.

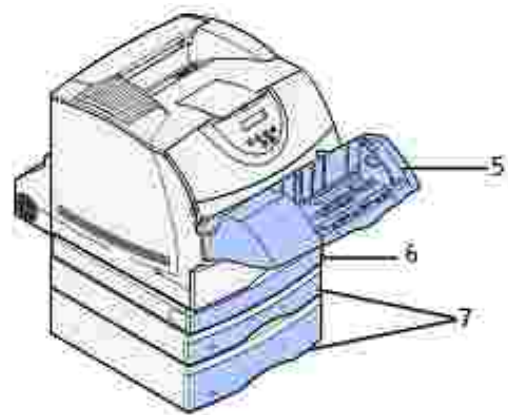
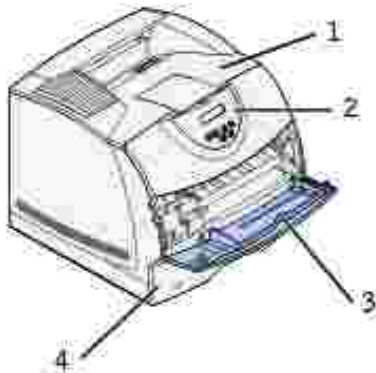

Impresora de red estándar		Impresora de red con opciones	
1	Bandeja de salida estándar	5	Alimentador de sobres opcional
2	Panel del operador	6	Unidad dúplex opcional
3	Alimentador multiusuario	7	Bandejas opcionales (250 o 500 hojas). La impresora admite hasta cuatro bandejas opcionales.
4	Bandeja estándar (500 hojas)		

Desembalaje de la impresora

1. Seleccione una ubicación para la impresora.



PRECAUCIÓN: hacen falta al menos dos personas para levantar la impresora de forma segura.

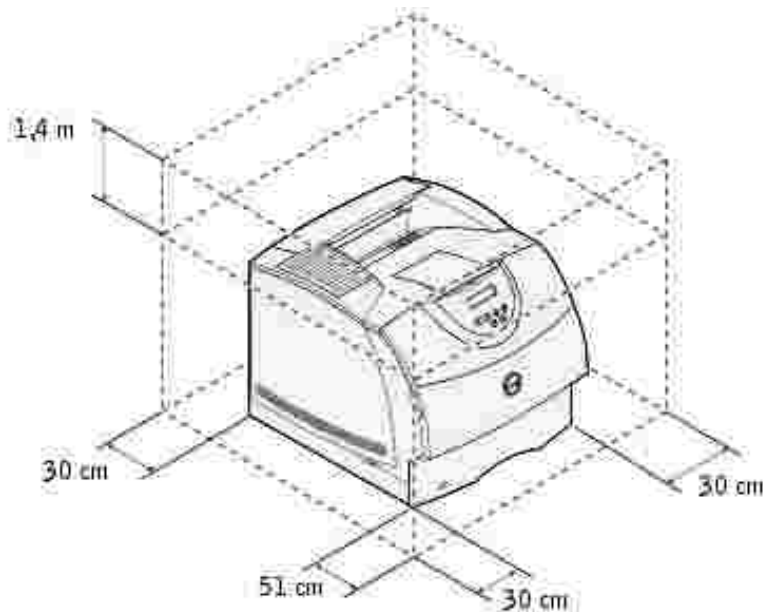

- Deje suficiente espacio para abrir las bandejas, las cubiertas, las puertas y las opciones de la impresora. También es importante dejar suficiente espacio alrededor de la impresora para que haya una ventilación adecuada.
- Asegúrese de que el entorno es adecuado:
 - Una superficie firme y nivelada
 - Alejada de corrientes de aire directas que procedan de equipos de aire acondicionado, calefactores o ventiladores
 - No está sometido a la luz del sol, humedad extrema o fluctuaciones de temperatura
 - Está limpio, seco y libre de polvo



NOTA: deje la impresora en la caja hasta su instalación.

2. Extraiga todos los elementos de la caja excepto la impresora. Asegúrese de que dispone de los elementos siguientes:

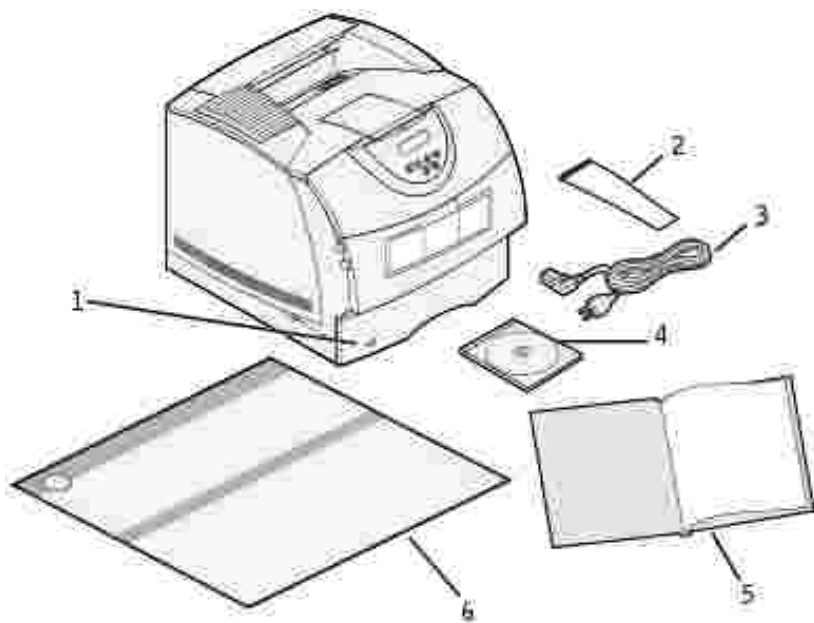

1	Impresora con bandeja estándar	4	CD <i>Controladores y utilidades</i>
2	Varilla	5	<i>Manual del propietario</i>
3	Cable de alimentación	6	Diagrama de configuración

No tire la caja ni los materiales de embalaje por si necesita volver a embalar la impresora.

Instalación del cartucho de tóner

1. Presione el pestillo 1 para abrir la puerta inferior. Presione el pestillo 2 para abrir la puerta superior.

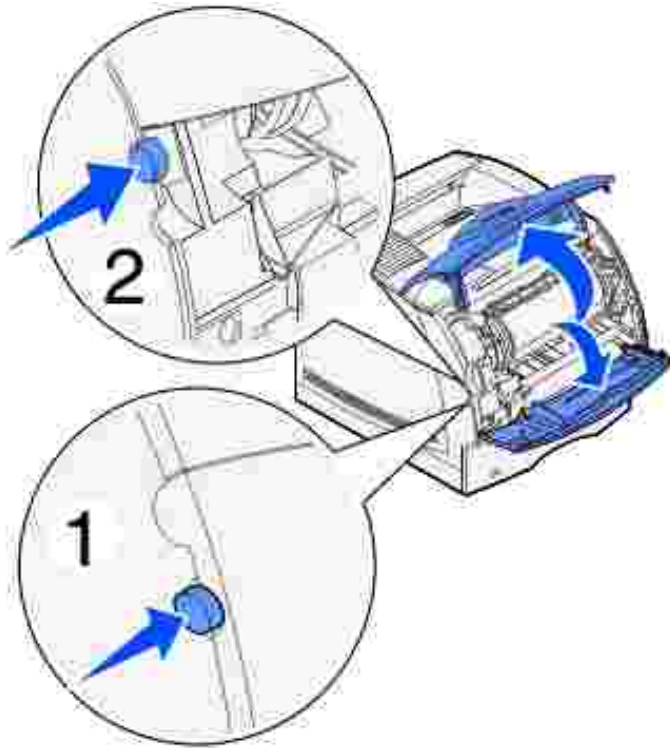

2. Sujete el cartucho de tóner por la palanca y tire hacia arriba y hacia fuera.

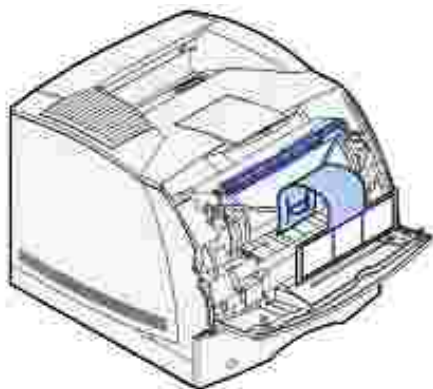

3. Tire de las lengüetas que hay a cada lado del plástico rojo para extraer el embalaje del cartucho de tóner.

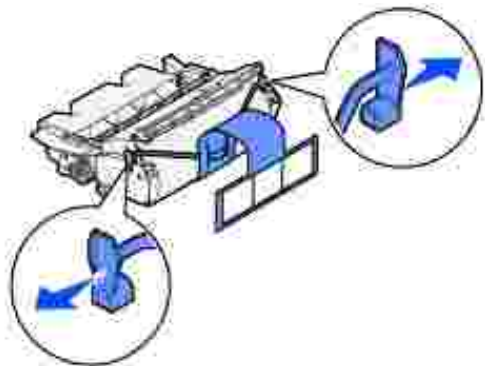

- ➡ **AVISO:** no toque el tambor del fotoconductor de la parte inferior del cartucho de tóner.

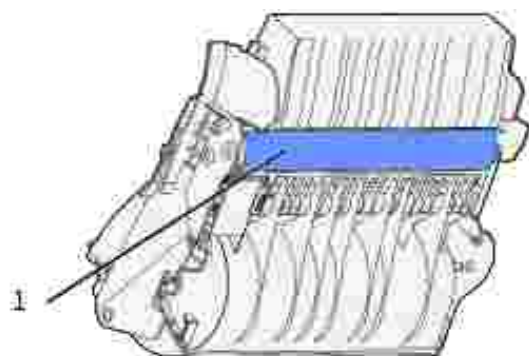

1 Tambor del fotoconductor

4. Agite el cartucho suavemente para distribuir el tóner.

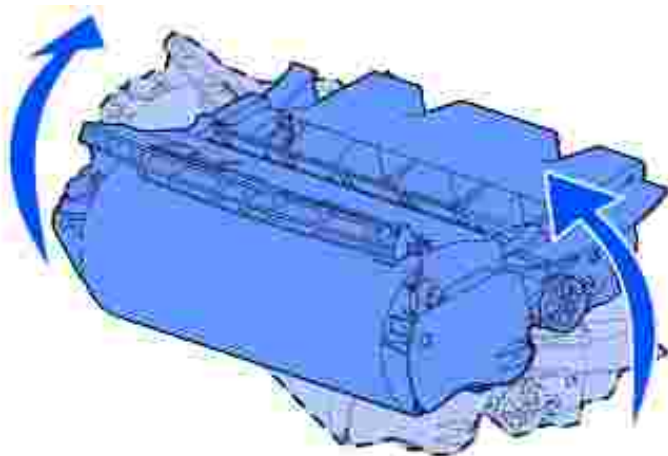

5. Alinee las lengüetas de cada lateral del cartucho de tóner con las ranuras de los laterales del soporte del cartucho. Utilice las flechas del interior de la impresora como referencia.

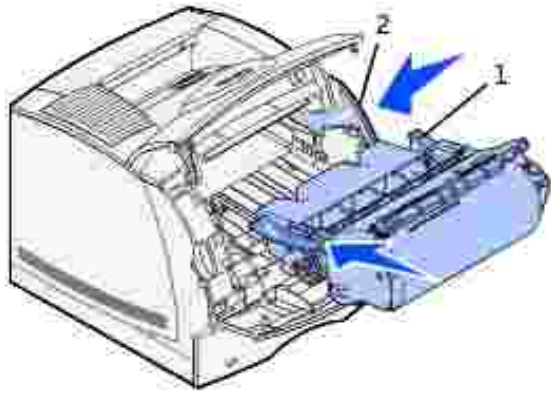

1	Lengüeta
2	Ranura

6. Introduzca el cartucho hasta que *encaje*.
7. Cierre la puerta superior y, a continuación, la puerta inferior.

Conexión de cables

- [Selección del cable adecuado](#)
 - [Conexión de la impresora localmente](#)
 - [Conexión de la impresora a la red](#)
-

Selección del cable adecuado

El cable de interconexión de la impresora láser Dell Workgroup W5300 debe cumplir los siguientes requisitos:

Conexión	Certificación de cable
USB	USB 2.0
10/100BaseT Ethernet	CAT-5E

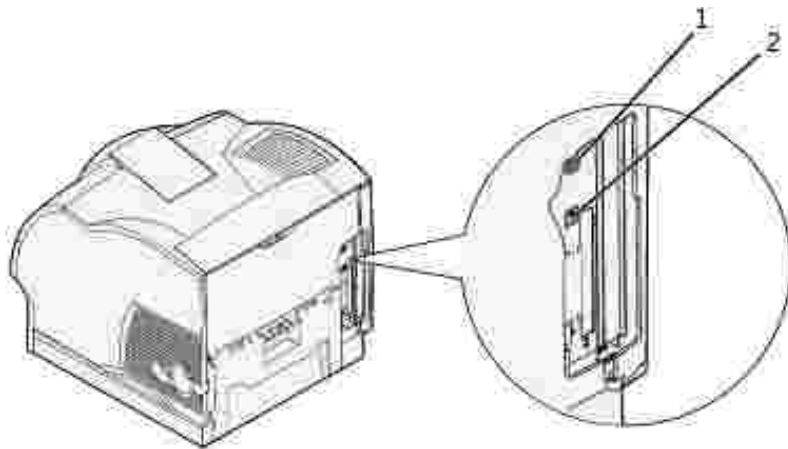

1	Puerto USB	
2	Puerto Ethernet	

Conexión de la impresora localmente

Una impresora local es una impresora conectada al ordenador mediante un cable USB. *Si la impresora está conectada a una red en lugar de al ordenador, omita este paso y vaya a [Conexión de la impresora a la red](#).*

Los sistemas operativos Microsoft® Windows® 98 SE, Windows Me, Windows 2000 y Windows XP admiten conexiones USB. Algunos ordenadores UNIX® y Linux también admiten conexiones USB. Para saber si el sistema que está utilizando admite USB, consulte la documentación del sistema operativo del ordenador.

Para conectar la impresora a un ordenador:

1. Asegúrese de que la impresora, el ordenador y cualquier otro dispositivo conectado están apagados y desenchufados.
2. Conecte la impresora al ordenador mediante un cable USB.

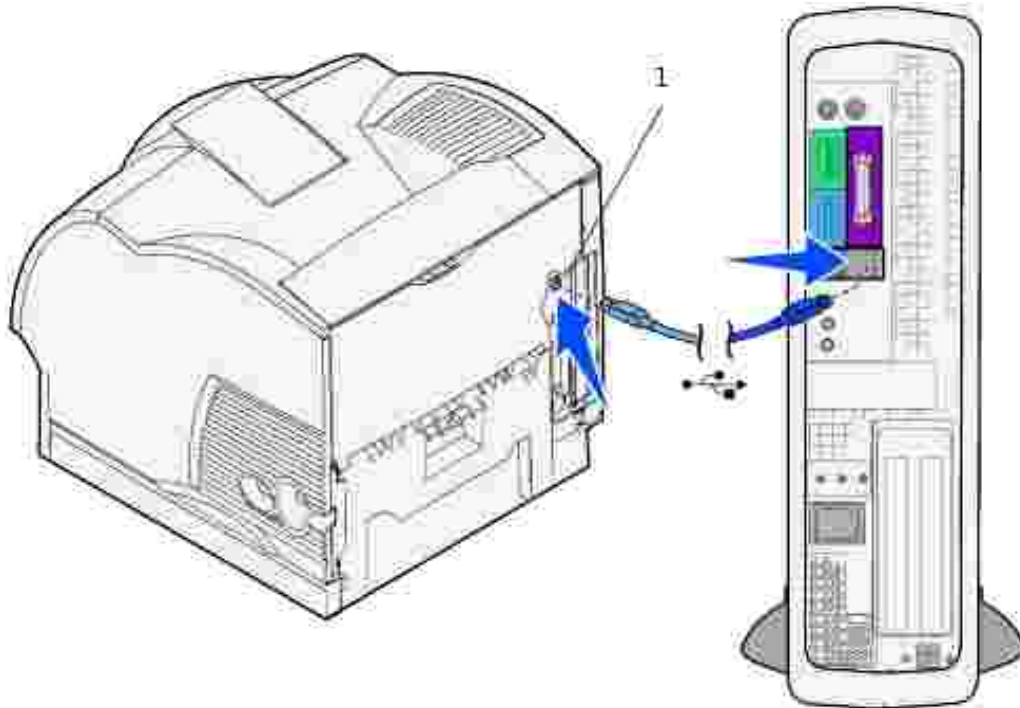

1	Puerto USB
---	------------

Un puerto USB necesita un cable USB. Asegúrese de que coincida el símbolo USB del cable con el mismo símbolo de la impresora.

Conecte el otro extremo del cable en un puerto USB de la parte posterior del *ordenador*, no en el teclado USB.

Encendido de la impresora

1. Enchufe un extremo del cable de alimentación de la impresora en el zócalo que hay en la parte posterior de ésta y el otro extremo en un enchufe con toma de tierra.

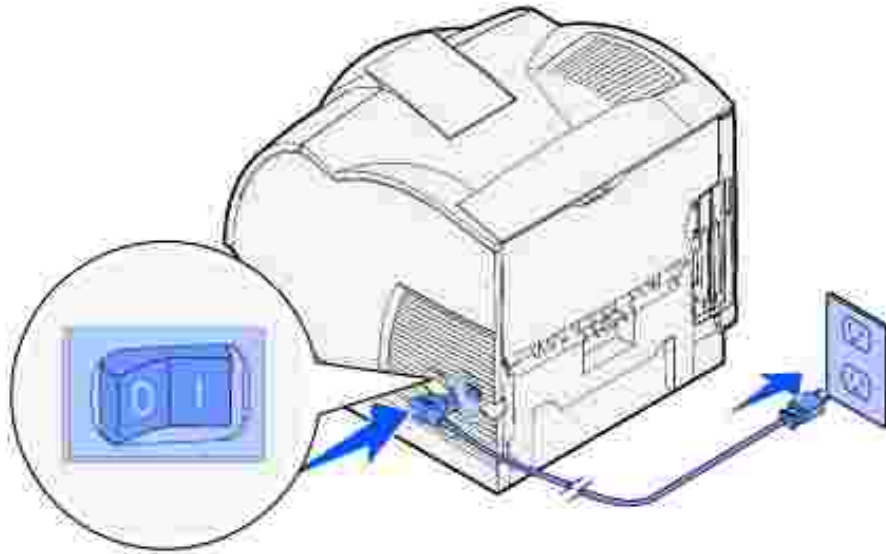

2. Encienda el ordenador y la impresora.

Impresión y comprobación de la página de valores de menú

La página de valores de menú enumera todas las opciones que ha adquirido o instalado. Si una característica u opción no aparece en la lista, debe comprobar la instalación.

1. Pulse Menú hasta que aparezca Menú Utilidades y, a continuación, pulse Seleccionar.
2. Pulse Menú hasta que aparezca Imprimir menús y, a continuación, pulse Seleccionar para imprimir la página. El mensaje Imprimiendo menús aparece en la pantalla.
3. Compruebe que las opciones instaladas aparecen correctamente en "Caract. instaladas".
4. Si en la página no aparece una opción que haya instalado, apague la impresora, desenchufe el cable de alimentación y vuelva a instalar la opción.
5. Compruebe que la cantidad de memoria instalada aparece correctamente en "Inform. impresora".
6. Compruebe que las bandejas opcionales instaladas están configuradas para los tamaños y tipos de material de impresión cargados.

Cuando agregue o retire una opción, recuerde actualizar la configuración de la impresora mediante el controlador de impresora. Las instrucciones siguientes pueden variar según el sistema operativo.

1. Sólo para Windows XP: haga clic en Inicio →Panel de control →Impresoras y otro hardware →Impresoras y faxes.

Para el resto: haga clic en Inicio →Configuración→Impresoras.

2. Haga clic con el botón derecho del ratón en el icono Impresora láser Dell W5300 y seleccione Propiedades.
3. Seleccione la ficha Dispositivo y, a continuación, seleccione la opción.
4. Haga clic en Actualizar y, a continuación, en Aplicar.

Conexión de la impresora a la red

Para conectar la impresora a un ordenador:

1. Asegúrese de que la impresora, el ordenador y cualquier otro dispositivo conectado están apagados y desenchufados.
2. Desconecte el enchufe rojo del puerto Ethernet de la parte posterior de la impresora.
3. Enchufe un extremo de un cable estándar de categoría 5 en una interconexión o concentrador de LAN y el otro extremo en el puerto Ethernet de la parte posterior de la impresora. La impresora se ajusta de forma automática a la velocidad de red.

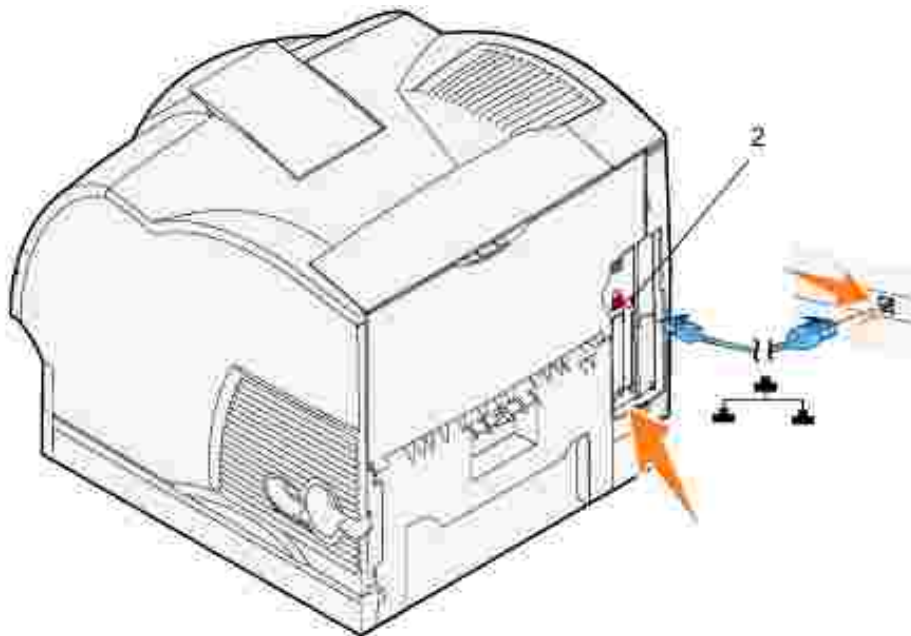

2	Puerto Ethernet
---	-----------------

Encendido de la impresora

1. Enchufe un extremo del cable de alimentación de la impresora en el zócalo que hay en la parte posterior de ésta y el otro extremo en un enchufe con toma de tierra.

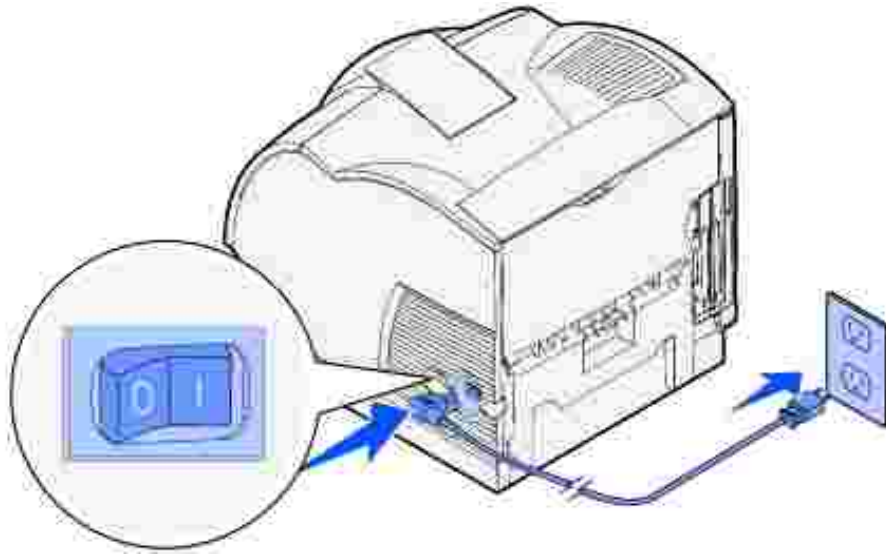

2. Encienda el ordenador y la impresora.

Impresión y comprobación de la página de configuración de la red

Imprima una página de configuración de la red para verificar la conexión de red. Esta página también proporciona información importante que facilita la configuración de la impresión en red.

1. Pulse Menú hasta que aparezca Menú Utilidades y, a continuación, pulse Seleccionar.
2. Pulse Menú hasta que aparezca Impri conf red y, a continuación, pulse Seleccionar para imprimir una página de configuración de red.
3. En el encabezado Tarjeta de red estándar en la página de configuración de la red, asegúrese de que el estado es "Conectado".

Si el estado es "No conectado":

- o Asegúrese de que el cable Ethernet está conectado correctamente a la parte posterior de la impresora
 - o Conecte el cable Ethernet a otro enchufe de pared
4. Si la dirección IP que se muestra es distinta de 0.0.0.0. (el valor predeterminado de fábrica), significa que la impresora tiene una dirección IP asignada y almacenada. Vaya a [Verificación de los valores IP](#).

Asignación de una dirección IP

Configuración TCP/IP del servidor de impresión

Si la dirección IP no se asignó de forma automática, consulte el *Manual del propietario* para obtener información sobre cómo establecer una dirección IP para la impresora.

También puede asignar una dirección IP mediante: BOOTP, un servidor RARP y telnet o entrada ARP estática y telnet.

Uso de BOOTP

BOOTP (Protocolo Bootstrap) es un protocolo estándar de Internet que permite a los usuarios de una red de área local buscar su dirección IP. El servidor BOOTP, o un agente de reenvío, se debe conectar a la misma subred IP que la nueva impresora.

El método BOOTP funciona de la siguiente manera: primero, la impresora difunde su presencia en la red. El servidor BOOTP advierte su presencia y reconoce la dirección de hardware de la impresora. El servidor BOOTP contesta, definiendo la dirección IP, la máscara de red y el gateway en la impresora. Para definir los parámetros IP mediante BOOTP:

1. Determine la dirección del hardware de la impresora. Se trata de una entrada alfanumérica de 12 dígitos que se muestra como UAA en la página de configuración de la red. Utilice el número de la columna derecha.
2. Configure el servidor BOOTP. Edite el archivo de configuración BOOTP (normalmente `/etc/bootptab`). Este archivo es un conjunto de entradas para cada cliente BOOTP servido mediante este servidor.

Una entrada para una determinada dirección de hardware define distintos parámetros IP. Lo que aparece a continuación es un ejemplo de una entrada habitual:

```
net_printer:\  
ht=ether:\  
ha=000400123ABC:\  
ip=192.168.2.0:\  
sm=255.255.255.128:\  
gw=192.168.0.0:\  
hn:
```

Parámetro	Descripción
net_printer=	Nombre del host
ht=ether	Tipo de hardware (Ethernet)
ha=00400123ABC	Dirección del hardware
ip=192.168.2.0	Dirección IP
sm=255.255.255.0	Máscara de red
gw=192.168.0.0	Gateway

3. Asegúrese de que BOOTP está activado. Compruebe la página de configuración de la red.
4. Defina el nombre del host de la impresora en el ordenador. Para ello, defina el nombre y la dirección IP de la impresora en el archivo /etc/hosts o en el servidor de nombres. Esta dirección debe coincidir con la dirección IP. Puede que desee utilizar un nombre del host que tenga significado en su entorno (por ejemplo, un nombre que identifique la ubicación de la impresora).

Uso del servidor RARP dinámico y telnet

RARP (Protocolo de resolución inversa de direcciones) es otro protocolo de Internet que permite definir la dirección IP de la impresora.

Para definir la dirección IP, la máscara de red y el gateway mediante un servidor RARP y telnet:

1. Determine la dirección del hardware de la impresora. Consulte el elemento denominado UAA en la página de configuración de red. Utilice el número de la columna derecha.
2. Asegúrese de que RARP está activado. Compruebe la página de configuración de la red.
3. Configure el servidor RARP. Siga las instrucciones proporcionadas por el sistema operativo del host. Utilice la dirección de hardware del paso 1.
4. Restablezca la impresora. La impresora envía una solicitud RARP y el servidor contesta.
5. Apague la impresora y, a continuación, vuelva a encenderla.
6. Desde un indicador de comandos, utilice el comando telnet para acceder a la impresora.
7. Siga las instrucciones que aparecen en pantalla después de introducir el comando para definir la máscara de red y el gateway.

Uso de entrada ARP estática y telnet

ARP (Protocolo de resolución de direcciones) es un estándar de Internet que asigna direcciones IP a las tarjetas de interfaz de red de las estaciones de trabajo de una red de área local. Para definir la dirección IP, la máscara de red y el gateway utilizando una entrada ARP estática y telnet:

1. Determine la dirección del hardware de la impresora. Consulte el elemento denominado UAA en la página de configuración de red. Utilice el número de la columna derecha.
2. Agregue una entrada ARP estática para la dirección IP utilizando:
 - o El formato decimal con puntos de la dirección IP, como 192.168.2.0.
 - o Los comandos adecuados al sistema operativo del host.
3. Utilice el comando telnet para acceder a la impresora.
4. Siga las instrucciones que aparecen en pantalla después de introducir el comando para definir la dirección IP, la máscara de red y el gateway de la impresora.

Verificación de los valores IP

1. Imprima otra página de configuración de la red.
2. Busque bajo el encabezado "TCP/IP" en la página de configuración de la red y asegúrese de que la dirección IP, la máscara de red y el gateway son los correctos.

o

Envíe un comando ping a la impresora y verifique que responde. Por ejemplo, en un indicador de comandos de un ordenador de red, escriba `ping` seguido de la dirección IP de la nueva impresora (por ejemplo, 192.168.0.11):

```
ping xxx.xxx.xxx.xxx
```

Si la impresora está activa en la red, recibirá una respuesta.

Instalación de alimentadores opcionales

 **PRECAUCIÓN:** si va a agregar un alimentador opcional después de configurar la impresora, asegúrese de apagarla, desenchufar el cable de alimentación y desconectar todos los cables de la parte posterior de la impresora antes de realizar estas tareas.

 **PRECAUCIÓN:** Utilice un soporte de impresora con mueble si necesita que la impresora esté a la altura de la mesa o si desea que esté más alta para facilitar el acceso a la opción de entrada. No exceda la configuración máxima recomendada de cuatro alimentadores de 250 o 500 hojas.

Para aumentar la capacidad de papel, puede adquirir alimentadores de 250 y/o 500 hojas opcionales. Los alimentadores opcionales se instalan debajo de la impresora y la unidad dúplex opcional. La impresora reconoce automáticamente cualquier alimentador que se instale.

El alimentador consta de una bandeja y de una unidad de soporte. Los alimentadores de 250 y 500 hojas se instalan de la misma forma.

1. Extraiga la bandeja de la unidad de soporte. Retire todo el material de embalaje, la cinta y las pegatinas.

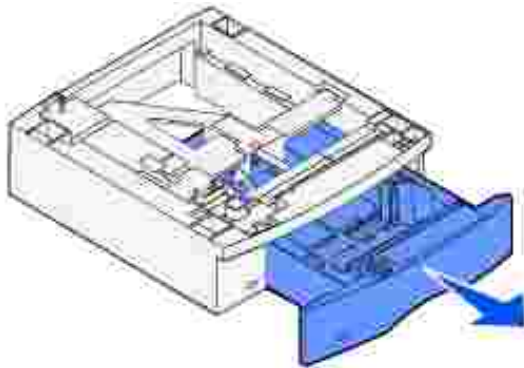

2. Coloque la unidad de soporte encima de la mesa o del mueble para la impresora donde desea utilizar la impresora.

La lengüeta, el vástago redondo y los orificios cuadrados de la parte superior del alimentador sirven de ayuda para colocar la unidad de soporte de modo que los bordes estén alineados correctamente. Asegúrese de que la unidad de soporte está colocada firmemente en su sitio.

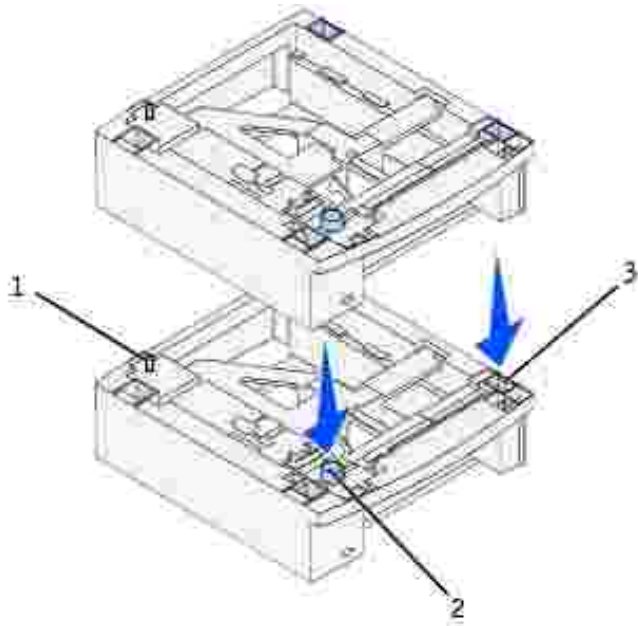

1	Lengüeta
2	Vástago redondo
3	Orificio cuadrado

3. Pegue las pegatinas en las bandejas.

Las pegatinas con el número "1" están en la impresora y en la bandeja estándar. Estas pegatinas mantienen emparejada la bandeja estándar con la impresora.

Utilice las pegatinas incluidas con un alimentador opcional para marcarlo adecuadamente. Despegue las pegatinas de la hoja y péguelas en las áreas hundidas de los alimentadores opcionales y las bandejas correspondientes.



4. Imprima una página de valores de menús para verificar que la bandeja opcional está instalada correctamente.

- a. Encienda la impresora.
 - b. Pulse el botón Menú de la impresora hasta que aparezca Menú Utilidades y, a continuación, pulse Seleccionar
 - c. Pulse Menú hasta que aparezca Imprimir menús y, a continuación, pulse Seleccionar para imprimir la página. El mensaje Imprimiendo menús aparece en la pantalla.
 - d. Verifique que la bandeja de 250 o 500 hojas opcional se muestra en "Caract. instaladas".
 - e. Si en la página no aparece, apague la impresora, desenchufe el cable de alimentación y vuelva a instalar la bandeja.
5. Para actualizar el controlador, siga las instrucciones de la tabla. Si la impresora se encuentra en una red, actualice el controlador para cada uno de los clientes.

Windows XP	<ol style="list-style-type: none"> 1. Haga clic en Inicio → Panel de control → Impresoras y otro hardware → Impresoras y faxes. 2. Haga clic con el botón derecho del ratón en el icono Impresora láser Dell W5300. 3. Haga clic en Propiedades → Dispositivo (u Opciones) → Actualizar (o Actualizar ahora). 4. Haga clic en Aceptar → Aceptar. Cierre la carpeta Impresoras.
Windows 2000 Windows NT 4.0	<ol style="list-style-type: none"> 1. Haga clic en Inicio → Configuración → Impresoras. 2. Haga clic con el botón derecho del ratón en el icono Impresora láser Dell W5300. 3. Haga clic en Propiedades → Dispositivo (u Opciones) → Actualizar (o Actualizar ahora). 4. Haga clic en Aceptar → Aceptar. Cierre la carpeta Impresoras.
Windows Me Windows 95/98	<ol style="list-style-type: none"> 1. Haga clic en Inicio → Configuración → Impresoras. 2. Haga clic con el botón derecho del ratón en el icono Impresora láser Dell W5300. 3. Haga clic en Propiedades → Dispositivo (o Características) → Actualizar (o Actualizar ahora). 4. Haga clic en Aceptar → Aceptar. Cierre la carpeta Impresoras.

Si Actualizar no está disponible, siga estos pasos:

- a. En la lista Opciones disponibles, haga clic en Bandeja de 250 hojas o en Bandeja de 500 hojas.
- b. Haga clic en Agregar.
- c. Haga clic en Aceptar y, a continuación, cierre la carpeta Impresoras.

Si Actualizar ahora no está disponible, siga estos pasos:

- a. En la lista Opciones, busque Bandeja de 250 hojas o Bandeja de 500 hojas.
- b. Cambie el valor de Sin instalar a Instalada.
- c. Haga clic en Aceptar y, a continuación, cierre la carpeta Impresoras.

6. Tras cargar papel en el alimentador instalado, especifique el tipo de papel desde el panel del operador de la impresora.
 - a. Pulse el botón Menú de la impresora hasta que aparezca Menú Papel y, a continuación, pulse Seleccionar.
 - b. Pulse Menú hasta que aparezca Tipo de papel y, a continuación, pulse Seleccionar.
 - c. Pulse Menú hasta que aparezca Bandeja <x> Tipo y, a continuación, pulse Seleccionar.
 - d. Pulse Menú hasta que aparezca el tipo de papel que cargó en la bandeja y, a continuación, pulse Seleccionar.
 - e. Haga la misma operación con cada bandeja instalada.

La impresora ya está configurada para usar el papel correcto en cada alimentador instalado. Al imprimir sólo tendrá que indicar el tipo de papel mediante la aplicación de software.

Colocación de la varilla

La varilla impide que el papel se deslice fuera de la bandeja de salida.

1. Extraiga la cubierta superior de la impresora y deslice la abrazadera de plástico en el soporte para cepillo estático. Ajuste la abrazadera de modo que quede centrada sobre el área por donde sale el material de impresión.

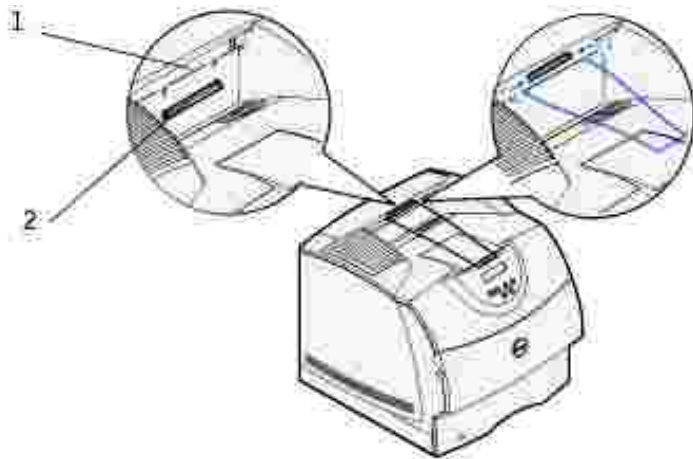

1	Soporte para cepillo estático
2	Abrazadera de plástico

2. Coloque las puntas de la varilla en los extremos de la abrazadera de plástico de modo que la varilla se curve hacia abajo.
3. Vuelva a colocar la cubierta superior.

Instalación de una unidad dúplex opcional

 **PRECAUCIÓN:** Utilice un soporte de impresora con mueble si necesita que la impresora esté a la altura de la mesa o si desea que esté más alta para facilitar el acceso a la opción de entrada. No exceda la configuración máxima recomendada de cuatro alimentadores de 250 o 500 hojas.

La unidad dúplex se instala bajo la impresora, debajo de la bandeja estándar y sobre los alimentadores de papel opcionales.

1. Coloque la unidad dúplex encima de los alimentadores instalados o bien encima de la mesa o del mueble para la impresora donde desea utilizar la impresora.

La lengüeta, el vástago redondo y los orificios cuadrados de la parte superior del alimentador sirven de ayuda para colocar la unidad dúplex de modo que los bordes estén alineados correctamente. Asegúrese de que está colocada firmemente en su sitio.

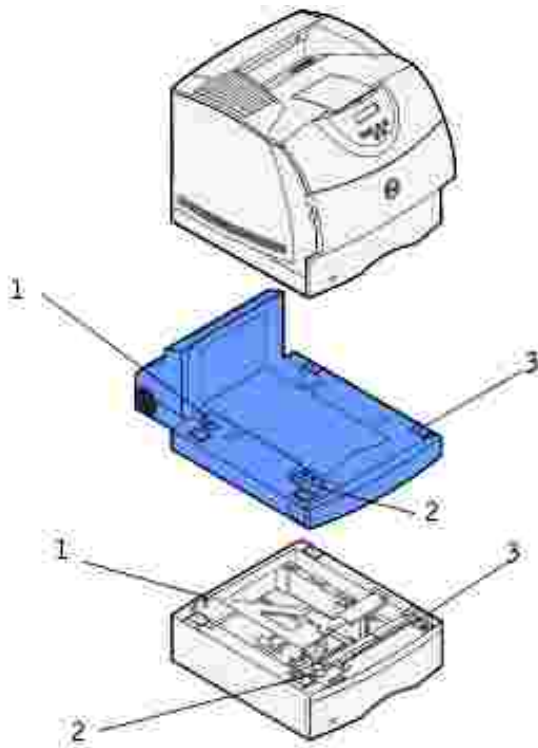

1	Lengüeta
2	Vástago redondo
3	Orificio cuadrado

2. Imprima una página de valores de menús para verificar que la unidad dúplex está instalada correctamente.
 - a. Encienda la impresora.
 - b. Pulse el botón Menú de la impresora hasta que aparezca Menú Utilidades y, a continuación, pulse Seleccionar
 - c. Pulse Menú hasta que aparezca Imprimir menús y, a continuación, pulse Seleccionar para imprimir la página. El mensaje Imprimiendo menús aparece en la pantalla.
 - d. Verifique que la unidad dúplex aparece en "Caract. instaladas".
 - e. Si en la página no aparece, apague la impresora, desenchufe el cable de alimentación y vuelva a instalar la unidad dúplex.
3. Para actualizar el controlador, siga las instrucciones de la tabla. Si la impresora se encuentra en una red, actualice el controlador para cada uno de los clientes.

Windows XP	<ol style="list-style-type: none"> 1. Haga clic en Inicio → Panel de control → Impresoras y otro hardware → Impresoras y faxes. 2. Haga clic con el botón derecho del ratón en el icono Impresora láser Dell W5300. 3. Haga clic en Propiedades → Dispositivo (u Opciones) → Actualizar (o Actualizar ahora). 4. Haga clic en Aceptar → Aceptar. Cierre la carpeta Impresoras.
Windows 2000 Windows NT 4.0	<ol style="list-style-type: none"> 1. Haga clic en Inicio → Configuración → Impresoras. 2. Haga clic con el botón derecho del ratón en el icono Impresora láser Dell W5300. 3. Haga clic en Propiedades → Dispositivo (u Opciones) → Actualizar (o Actualizar ahora). 4. Haga clic en Aceptar → Aceptar. Cierre la carpeta Impresoras.
Windows Me Windows 95/98	<ol style="list-style-type: none"> 1. Haga clic en Inicio → Configuración → Impresoras. 2. Haga clic con el botón derecho del ratón en el icono Impresora láser Dell W5300. 3. Haga clic en Propiedades → Dispositivo (o Características) → Actualizar (o Actualizar ahora). 4. Haga clic en Aceptar → Aceptar. Cierre la carpeta Impresoras.

Si Actualizar no está disponible, siga estos pasos:

- a. En la lista Opciones disponibles, haga clic en Opción dúplex.
- b. Haga clic en Agregar.
- c. Haga clic en Aceptar y, a continuación, cierre la carpeta Impresoras.

Si Actualizar ahora no está disponible, siga estos pasos:

- a. En la lista Opciones, busque Opción Dúplex.
- b. Cambie el valor de Sin instalar a Instalada.

c. Haga clic en Aceptar y, a continuación, cierre la carpeta Impresoras.

Para definir el dúplex como valor predeterminado para todos los trabajos de impresión:

Puede configurar el controlador para que la impresora siempre imprima por las dos caras, a menos que especifique lo contrario para un trabajo concreto. Esto resulta útil si suele imprimir en ambas caras de la página (por ejemplo, para ahorrar papel).

Para definir el dúplex como valor predeterminado, siga estos pasos.

1. Sólo para Windows XP: Haga clic en Inicio → Panel de control → Impresoras y otro hardware → Impresoras y faxes.

Para el resto: Haga clic en Inicio → Configuración → Impresoras.

2. Haga clic con el botón derecho del ratón en el icono Impresora láser Dell W5300.
3. Para Windows XP y Windows 2000: Haga clic en Preferencias de impresión.

Para Windows NT 4.0: Haga clic en Configuración predeterminada de documento.

Para Windows Me y 95/98: Haga clic en Propiedades.

4. Haga clic en Configuración (o Papel).
5. En la sección Dúplex, seleccione Borde largo o Borde corto.
6. Haga clic en Aceptar.
7. Cierre la carpeta Impresoras.

Instalación de un alimentador de sobres opcional

El alimentador de sobres se coloca en la parte frontal de la impresora, detrás de la puerta frontal inferior. Cuando no lo utilice, puede extraerlo para que la impresora sea más compacta.

 **NOTA:** es normal que se oigan golpeteos fuertes en el alimentador de sobres mientras se está imprimiendo. Consulte [Mejora de sobres](#) para obtener más información.

1. Presione el pestillo de liberación y abra la puerta frontal inferior de la impresora.
2. Levante para abrir la puerta del conector del alimentador de sobres.

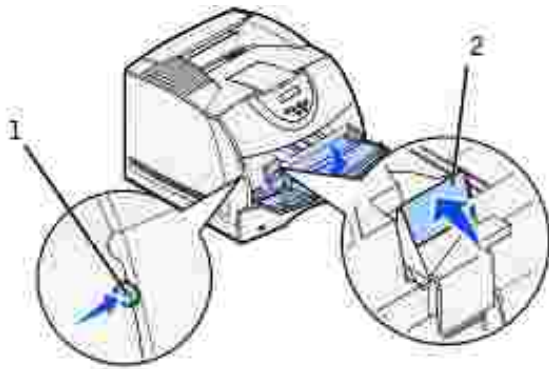

1	Pestillo de liberación
2	Puerta del conector del alimentador de sobres

3. Alinee las lengüetas del alimentador de sobres con las ranuras situadas a ambos lados de la impresora y, a continuación, introduzca suavemente el alimentador de sobres en la abertura hasta que *encaje*.

Si el alimentador de sobres está instalado correctamente, tendrá una ligera inclinación hacia abajo.

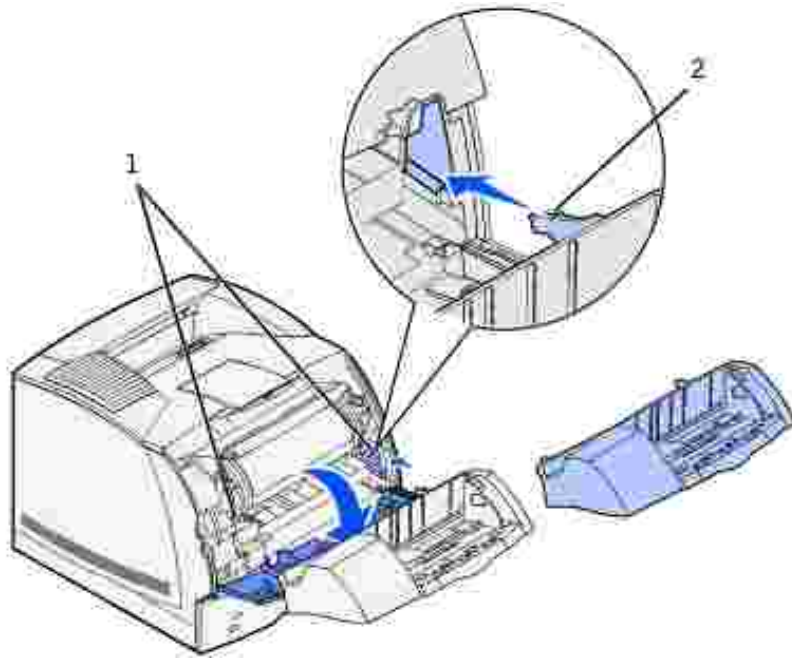

1	Ranuras
2	Lengüeta

4. Imprima una página de valores de menús para verificar que el alimentador de sobres está instalado correctamente.
 - a. Encienda la impresora.
 - b. Pulse el botón Menú de la impresora hasta que aparezca Menú Utilidades y, a continuación, pulse Seleccionar
 - c. Pulse Menú hasta que aparezca Imprimir menús y, a continuación, pulse Seleccionar para imprimir la página. El mensaje Imprimiendo menús aparece en la pantalla.
 - d. Verifique que el alimentador de sobres aparece en "Caract. instaladas".
 - e. Si no aparece, apague la impresora, desenchufe el cable de alimentación y vuelva a instalar el alimentador de sobres.
5. Para actualizar el controlador, siga las instrucciones de la tabla. Si la impresora se encuentra en una red, actualice el controlador para cada uno de los clientes.

Windows XP	<ol style="list-style-type: none"> 1. Haga clic en Inicio → Panel de control → Impresoras y otro hardware → Impresoras y faxes. 2. Haga clic con el botón derecho del ratón en el icono Impresora láser Dell W5300. 3. Haga clic en Propiedades → Dispositivo (u Opciones) → Actualizar (o Actualizar ahora). 4. Haga clic en Aceptar → Aceptar. Cierre la carpeta Impresoras.
Windows 2000 Windows NT 4.0	<ol style="list-style-type: none"> 1. Haga clic en Inicio → Configuración → Impresoras. 2. Haga clic con el botón derecho del ratón en el icono Impresora láser Dell W5300. 3. Haga clic en Propiedades → Dispositivo (u Opciones) → Actualizar (o Actualizar ahora). 4. Haga clic en Aceptar → Aceptar. Cierre la carpeta Impresoras.
Windows Me Windows 95/98	<ol style="list-style-type: none"> 1. Haga clic en Inicio → Configuración → Impresoras. 2. Haga clic con el botón derecho del ratón en el icono Impresora láser Dell W5300. 3. Haga clic en Propiedades → Dispositivo (o Características) → Actualizar (o Actualizar ahora). 4. Haga clic en Aceptar → Aceptar. Cierre la carpeta Impresoras.

Si Actualizar no está disponible, siga estos pasos:

- a. En la lista Opciones disponibles, haga clic en Alimentador de sobres.
- b. Haga clic en Agregar.
- c. Haga clic en Aceptar y, a continuación, cierre la carpeta Impresoras.

Si Actualizar ahora no está disponible, siga estos pasos:

- a. En la lista Opciones, busque Alimentador de sobres.
- b. Cambie el valor de Sin instalar a Instalada.
- c. Haga clic en Aceptar y, a continuación, cierre la carpeta Impresoras.

6. Tras cargar los sobres en el alimentador, especifique el tipo de sobre desde el panel del operador de la impresora.
 - a. Pulse el botón Menú de la impresora hasta que aparezca Menú Papel y, a continuación, pulse Seleccionar.
 - b. Pulse Menú hasta que aparezca Tipo de papel y, a continuación, pulse Seleccionar.
 - c. Pulse Menú hasta que aparezca Tipo alim sobres y, a continuación, pulse Seleccionar.
 - d. Pulse Menú hasta que aparezca el tipo de sobre que cargó en la bandeja y, a continuación, pulse Seleccionar.

La impresora ya está configurada para usar el sobre correcto en el alimentador de sobres. Al imprimir sólo tendrá que indicar el tipo de sobre mediante la aplicación de software.

Instrucciones para el material de impresión

- Almacenamiento del material de impresión
- Identificación de los orígenes y especificaciones del material de impresión

Material de impresión se considera papel, cartulina, transparencias, etiquetas y sobres. La impresora proporciona una alta calidad de impresión en muchos materiales de impresión. Seleccionar el material de impresión adecuado para la impresora le ayudará a evitar problemas de impresión. En este capítulo se proporciona información que le ayudará a realizar selecciones de material de impresión, a saber cómo conservarlo y cómo cargarlo en la bandeja estándar o en las bandejas opcionales.

Papel

Para obtener la mejor calidad de impresión, utilice papel de 75 g/m² (20 libras) xerográfico de fibra larga. Haga una prueba en la impresora con una muestra del papel que piense utilizar antes de adquirirlo en grandes cantidades.

Al cargar el papel, busque la cara de impresión recomendada en el paquete y cárguelo correctamente. Consulte Carga del material de impresión en bandejas estándar y opcionales y Uso y carga del alimentador multiuso para obtener instrucciones detalladas sobre la carga del papel.

Características del papel

Las características de papel definidas a continuación afectan a la calidad y fiabilidad de la impresión. Es aconsejable tener presentes estas instrucciones al planificar la adquisición de grandes cantidades de papel.

Peso

La impresora puede cargar automáticamente papel cuyo peso oscile entre 60 y 135 g/m² (entre 16 y 36 libras de alta calidad) de fibra larga. Es posible que el papel de peso inferior a 60 g/m² (16 libras) no sea lo bastante rígido para una correcta alimentación, lo que provocaría atascos. Para obtener los mejores resultados, utilice papel de 75 g/m² (20 libras de alta calidad) de fibra larga. Para utilizar papel con una anchura inferior a 182 x 257 mm (7,2 x 10,1 pulg.), se recomienda que el peso sea superior o igual a 90 g/m² (24 libras de alta calidad).

Curvatura

La curvatura es la tendencia del material de impresión a curvarse por los bordes. La curvatura excesiva puede provocar problemas de alimentación del papel. La curvatura suele producirse después de que el papel pase por la impresora, donde resulta expuesto a altas temperaturas. Asimismo, almacenar el papel sin empaquetar en ambientes húmedos, incluso en la bandeja de papel, puede causar curvaturas en el papel antes de su impresión y provocar problemas de alimentación.

Suavidad

El grado de suavidad del papel afecta directamente a la calidad de impresión. Si el papel es demasiado áspero, el tóner no impregna el papel de forma adecuada, lo que tiene como resultado una mala calidad de impresión. Si el papel es demasiado suave, puede provocar problemas de alimentación. La suavidad debe estar comprendida entre 100 y 300 puntos Sheffield; no obstante, la suavidad que proporciona la mejor calidad de impresión oscila entre los 150 y 250 puntos Sheffield.

Nivel de humedad

La cantidad de humedad del papel afecta tanto a la calidad de impresión como a la capacidad que tiene la impresora para cargar el papel correctamente. Deje el papel en el envoltorio original hasta que vaya a utilizarlo. De este modo, se evitarán problemas de impresión derivados de una exposición innecesaria del papel a la humedad.

Dirección de la fibra

Fibra hace referencia a la alineación de las fibras del papel en una hoja. La fibra puede ser del tipo *fibra larga*, en el sentido de la longitud del papel, o *fibra corta*, en el sentido de la anchura del papel.

Para el papel de 60 a 135 g/m² (de 16 a 36 libras de alta calidad), se recomienda la fibra larga. Para el papel con un peso superior a 135 g/m² (36 libras de alta calidad) es aconsejable la fibra corta. Para el alimentador multiuso, con papel de 60 a 135 g/m² (de 16 a 36 libras de alta calidad), se recomienda la fibra larga. Para el alimentador multiuso, con papel cuyo peso sea superior a 135 g/m² (36 libras de alta calidad) es aconsejable la fibra corta.

Contenido de fibra

La mayoría del papel xerográfico de alta calidad está fabricado con pulpa de madera 100% química, lo que proporciona un alto grado de estabilidad, provoca menos problemas de alimentación y produce una mejor calidad de impresión. El papel que contiene fibras como el algodón posee características que pueden dificultar el manejo del papel.

Papel recomendado

Para garantizar la mejor calidad y fiabilidad de impresión, utilice papel xerográfico de 75 g/m² (20 libras). Los tipos de papel comercial diseñados de forma genérica también proporcionan una calidad de impresión aceptable.

Imprima siempre varias muestras antes de comprar grandes cantidades de cualquier tipo de material de impresión. Cuando seleccione un material de impresión, tenga en cuenta el peso, el contenido en fibra y el color.

El proceso de impresión láser calienta el papel hasta temperaturas de 225° C (437° F) para aplicaciones de reconocimiento magnético de caracteres de tinta (MICR) y hasta 205° C (401° F) para aplicaciones que no sean MICR. Utilice únicamente papel que pueda soportar estas temperaturas sin perder el color, provocar manchas de tinta o liberar emisiones peligrosas. Consulte con el fabricante o distribuidor si el papel elegido es aceptable para impresoras láser.

Papel no recomendado

No es aconsejable utilizar con la impresora los tipos de papel siguientes:

- Papel tratado químicamente, utilizado para hacer copias sin papel carbón, también denominado papel sin carbón, papel sin copia carbón (CCP) o papel que no necesita carbón (NCR).
- Papel preimpreso con productos químicos que puedan contaminar la impresora.
- Papel preimpreso que se pueda ver afectado por la temperatura del fusor de la impresora.
- Papel preimpreso que necesite un *registro* (ubicación exacta de la impresión en la página) mayor que ±2,3 mm (± 0,09 pulg.), como los formularios de reconocimiento óptico de caracteres (OCR).

En algunos casos se puede ajustar el registro con la aplicación de software para imprimir

correctamente en estos formularios.

- Papel tratado (borrable de alta calidad), papel sintético, térmico
- Papel con bordes ásperos, con superficie de textura áspera o gruesa o con curvaturas
- Papel reciclado que contenga más de un 25% de material de desecho que no cumpla con los requisitos de
DIN 19 309
- Papel reciclado con un peso inferior a 60 g/m² (16 libras)
- Formularios o documentos multicopia

Selección del papel

La carga correcta del papel evita atascos y asegura una impresión sin problemas.

Para evitar atascos o una baja calidad de impresión:

- Utilice *siempre* papel nuevo, sin dañar.
- Antes de cargar el papel, es preciso conocer la cara de impresión recomendada del papel que utiliza. Esta información suele venir indicada en el embalaje del papel.
- *No* utilice papel que haya cortado o recortado.
- *No* mezcle tamaños, pesos o tipos de material de impresión en el mismo origen, ya que se pueden producir atascos.
- *No* utilice papel tratado.
- *No* olvide cambiar el valor Tamaño del papel cuando utilice un origen que no detecte el tamaño de forma automática.
- *No* extraiga las bandejas mientras se esté imprimiendo o aparezca Ocupada en el panel del operador.
- Asegúrese de que los valores Tipo de papel, Textura del papel y Peso del papel son correctos. (Consulte Menú Papel para obtener información detallada sobre estos valores.)
- Asegúrese de que el papel se carga correctamente en el origen.
- Airee el papel hacia atrás y hacia delante. No doble ni arrugue el papel. Alinee los bordes sobre una superficie nivelada.

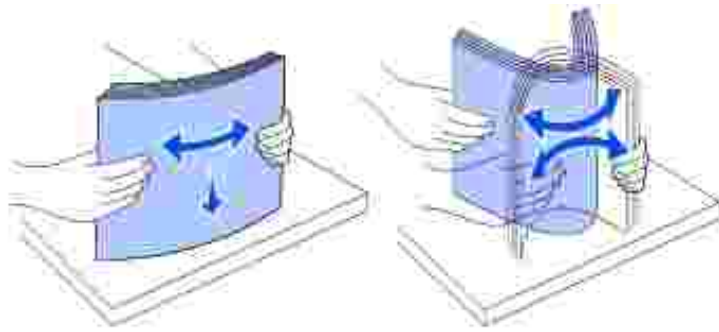

Selección de formularios preimpresos y papel con cabecera

Siga estas instrucciones cuando seleccione formularios preimpresos y papel con cabecera para la impresora:

- Para obtener el mejor resultado, utilice papel de fibra larga.
- Utilice únicamente formularios y cabeceras impresos mediante un proceso de impresión con desviación litográfica o de grabado.
- Elija tipos de papel que absorban la tinta sin provocar manchas.
- Evite utilizar papel con superficie de textura áspera o gruesa.



Utilice papel impreso con tintas resistentes al calor, diseñados para su uso en copadoras xerográficas. La tinta debe soportar temperaturas de 225° C (437° F) sin derretirse ni liberar emisiones peligrosas. Utilice tintas que no se vean afectadas por la resina del tóner ni la silicona del fusor. Las tintas que se imprimen mediante un proceso de oxidación o tintas oleosas deben cumplir estos requisitos, las de látex puede que no. Si tiene alguna duda, póngase en contacto con el proveedor de papel.

El papel preimpreso, como el papel con cabecera, debe poder soportar temperaturas de hasta 225° C (437° F) sin derretirse o producir emisiones peligrosas.

Impresión con cabecera

Consulte con el fabricante o distribuidor si la cabecera preimpresa elegida es aceptable para impresoras láser.

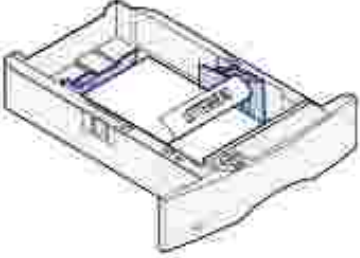
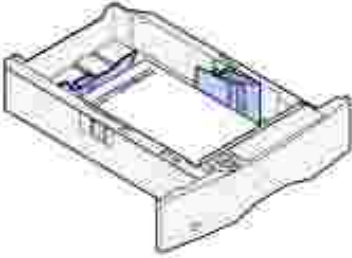
La orientación de página es importante al imprimir con cabecera. Utilice la siguiente tabla para obtener ayuda sobre la carga de papel con cabecera en los orígenes del material de impresión.

Origen de material de impresión	Parte superior de la página		
	Cara de impresión	Vertical	Horizontal
<p>Bandeja 1 (bandeja estándar)</p> <p>Bandeja 2 (alimentador de 250 o 500 hojas opcional)</p>	<p>Boca abajo</p> 	Parte frontal de la bandeja	Lateral izquierdo de la bandeja
<p>Impresión dúplex utilizando la bandeja 1 o 2</p>	<p>Boca arriba</p> 	El logotipo mira hacia la parte posterior de la bandeja	No aplicable
<p>Alimentador multiusos (incluida la alimentación de hojas individuales)</p>	<p>Boca arriba</p> 	El logotipo se introduce en primer lugar	Lateral izquierdo de la bandeja
<p>Impresión dúplex mediante el alimentador multiusos</p>	<p>Boca abajo</p> 	El logotipo se introduce en último lugar	No aplicable

Selección de papel con perforaciones

La cantidad y ubicación de los orificios y las técnicas de fabricación pueden variar en las distintas marcas de

papel con perforaciones.

Tenga en cuenta las siguientes instrucciones para seleccionar y utilizar papel con perforaciones:

- Pruebe papel de distintos fabricantes antes de solicitar y utilizar grandes cantidades de papel con perforaciones.
- El papel se debe perforar durante el proceso de fabricación y no agujerear cuando ya están las pilas empaquetadas. El papel agujereado puede provocar atascos cuando se cargan varias hojas en la impresora.
- El papel con perforaciones puede contener más partículas de polvo que el papel normal. Es posible que la impresora necesite más memoria y que la fiabilidad de alimentación no sea tan buena como con el papel normal.
- Para el papel con perforaciones se deben tener en cuenta las mismas instrucciones de peso que para el papel sin perforaciones.

Transparencias

Haga una prueba en la impresora con una muestra de las transparencias que piense utilizar antes de adquirirlas en grandes cantidades.

Al imprimir en transparencias:

- Asegúrese de definir Tipo de papel en Transparencia en el controlador de impresora para evitar dañar la impresora.
- Utilice transparencias diseñadas específicamente para impresoras láser. Las transparencias deben soportar temperaturas de 205° C (401° F) sin derretirse, perder el color, desviarse o liberar emisiones peligrosas.
- Evite dejar huellas en las transparencias, ya que pueden causar una baja calidad de impresión.
- Antes de cargar transparencias, airee la pila para evitar que las hojas se peguen entre sí.

Selección de transparencias

La impresora puede imprimir directamente en transparencias diseñadas para su uso en impresoras láser. La calidad de impresión y durabilidad dependen de la transparencia utilizada. Imprima siempre muestras en transparencias que piensa utilizar antes de adquirirlas en grandes cantidades.

El valor Tipo de papel debe estar definido en Transparencia para evitar atascos. (Consulte Tipo de papel para obtener información detallada sobre este valor.) Para determinar si se pueden utilizar las transparencias con impresoras láser que las calienten hasta temperaturas de 205° C (401° F), consulte con el fabricante o el distribuidor. Utilice únicamente transparencias que puedan soportar estas temperaturas sin derretirse, perder el color, desviarse ni liberar emisiones peligrosas.

Sobres

Puede cargar un máximo de 10 sobres en el alimentador multiuso y 85 sobres en el alimentador de sobres opcional. Haga una prueba en la impresora con una muestra de los sobres que piense utilizar antes de adquirirlos en grandes cantidades. Consulte Uso y carga del alimentador multiuso y Uso y carga del

alimentador de sobres opcional para obtener instrucciones sobre la carga de sobres.

Al imprimir en sobres:

- Para lograr la mejor calidad de impresión posible, utilice sólo sobres de alta calidad para impresoras láser.
- Defina la opción Origen del papel en el menú Papel como Alim. multiuso, Sobre manual o Alim. sobres dependiendo del origen que utilice, el tipo de papel como Sobre y seleccione el tamaño de sobre correcto en el panel del operador o en el controlador de impresora.
- Para obtener el mejor rendimiento, utilice sobres fabricados con papel de 75 g/m² (20 libras de alta calidad). Puede utilizar un peso de hasta 105 g/m² (28 libras de alta calidad) para el alimentador multiuso o de 105 g/m² (28 libras de alta calidad) para el alimentador de sobres, siempre que el contenido de algodón sea de un 25% o inferior. Los sobres con un contenido de algodón del 100% no deben exceder los 90 g/m² (24 libras de alta calidad).
- Utilice únicamente sobres nuevos, sin daños.
- Para obtener los mejores resultados y minimizar los atascos, no utilice sobres que:
 - Tengan excesivos dobleces o curvaturas.
 - Estén pegados o dañados de cualquier forma.
 - Contengan ventanas, agujeros, perforaciones, recortes o repujados.
 - Utilicen cierres metálicos, nudos con hilos o barras de doblez metálicas.
 - Tengan un diseño de interbloqueo.
 - Tengan pegados sellos de correo.
 - Tengan algún adhesivo visible cuando la solapa está en posición de sellado o cerrado.
 - Tengan bordes con muescas o esquinas dobladas.
 - Tengan terminaciones ásperas, arrugadas o dobladas.
- Utilice sobres que puedan soportar temperaturas de 205° C (401° F) sin sellarse, curvarse de forma excesiva, arrugarse ni liberar emisiones peligrosas. Si tiene alguna duda acerca de los sobres que piensa utilizar, consulte con el proveedor de sobres.
- Ajuste la guía de anchura a la anchura de los sobres.
- Cargue los sobres con la solapa hacia abajo y ponga el borde corto más cercano a la dirección del remitente para que se introduzca en el alimentador multiuso en primer lugar.

Consulte Uso y carga del alimentador multiuso para obtener instrucciones sobre la carga de sobres. Asimismo, consulte Uso y carga del alimentador de sobres opcional para cargar sobres en esta opción.

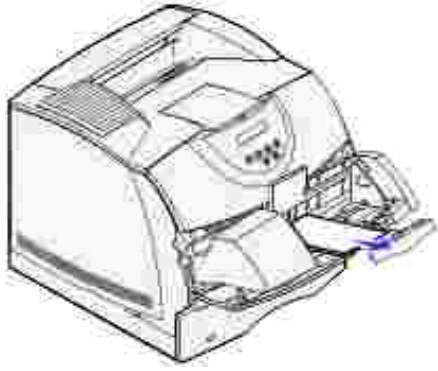

- Cargue sólo un tamaño de sobre a la vez en el alimentador de sobres.
- La combinación de una alta humedad (más del 60%) y las altas temperaturas de impresión puede sellar los sobres.

Etiquetas

La impresora puede imprimir en muchas etiquetas diseñadas para las impresoras láser. Estas etiquetas se proporcionan en hojas de tamaño Carta, A4 y Legal. El adhesivo de la etiqueta, la cara recomendada del paquete de impresión y las capas de protección deben poder soportar una temperatura de 205° C (401° F) y una presión de 25 libras por pulgada cuadrada (psi).

Haga una prueba en la impresora con una muestra de las etiquetas que piense utilizar antes de adquirirlas en grandes cantidades.

Al imprimir en etiquetas:

- Defina el elemento de menú Tipo de papel del menú Papel como Etiquetas. Defina Tipo de papel en el panel del operador de la impresora o en el controlador de impresora.
- Puede cargar etiquetas de vinilo en la bandeja de 500 hojas estándar o en los alimentadores de 250 o 500 hojas opcionales. Para las etiquetas de vinilo, debe definir Tipo de papel en Etiquetas, Textura etiqueta en Suave y Peso etiquetas en Pesado.
- No cargue etiquetas junto con papel o transparencias en el mismo origen; la mezcla de material de impresión puede causar problemas de alimentación.
- No utilice hojas de etiquetas con un material de soporte liso.
- No imprima dentro del margen de separación de 1 mm (0,04 pulg.).
- Utilice hojas con etiquetas completas. Las hojas incompletas pueden provocar que las etiquetas se despeguen durante la impresión, causando un atasco. Las hojas incompletas dañan también la impresora y el cartucho con material adhesivo, lo que podría anular la garantía de los mismos.
- Utilice etiquetas que puedan soportar temperaturas de 205° C (401° F) sin sellarse, curvarse de forma excesiva, arrugarse ni liberar emisiones peligrosas.
- No imprima dentro del borde de la etiqueta de 1 mm (0,04 pulg.), de las perforaciones o entre márgenes de separación de la etiqueta.
- No utilice hojas de etiquetas que tengan adhesivo hasta el borde de la hoja. Es aconsejable la aplicación por zonas del adhesivo con una separación de al menos 1 mm (0,04 pulg.) de los bordes. El

material adhesivo contamina la impresora y podría anular la garantía.

- Si no es posible la aplicación por zonas del adhesivo, debe eliminarse una franja de 3 mm (0,13 pulg.) del borde inicial y lateral, así como utilizar un adhesivo que no gotee.
- Elimine una franja de 3 mm (0,13 pulg.) del borde inicial para evitar que las etiquetas se despeguen dentro de la impresora.
- Es preferible utilizar la orientación vertical, en especial al imprimir códigos de barras.
- No utilice etiquetas que tengan el adhesivo visible.

Cartulina

La cartulina tiene una sola capa y un gran conjunto de propiedades, como el nivel de humedad, el grosor y la textura, que puede afectar de forma significativa a la calidad de impresión. Para obtener más información sobre el peso más adecuado para la dirección de la fibra del material de impresión, consulte Identificación de los orígenes y especificaciones del material de impresión .

Haga una prueba en la impresora con una muestra de las cartulinas que piense utilizar antes de adquirirlas en grandes cantidades.

Consulte Tipos y pesos del material de impresión para obtener información sobre el peso más adecuado del material de impresión.

Al imprimir en cartulinas:

- Defina el elemento de menú Tipo de papel del menú Papel en Cartulina desde el panel del operador o desde el controlador de impresora.
- Tenga en cuenta que las preimpresiones, perforaciones y arrugas pueden afectar de forma significativa a la calidad de impresión y provocar problemas de manejo del material de impresión o atascos de éste.
- Procure no utilizar cartulina que pueda liberar emisiones peligrosas al calentarse.
- No utilice cartulinas preimpresas fabricadas con productos químicos que puedan contaminar la impresora. Las preimpresiones introducen componentes semilíquidos y volátiles en la impresora.
- Es aconsejable el uso de cartulinas de fibra corta.

Almacenamiento del material de impresión

Tenga en cuenta las siguientes instrucciones para almacenar correctamente el material de impresión. De esta forma evitará los problemas de carga del material de impresión y la calidad de impresión desigual:

- Para obtener los mejores resultados, almacene el material de impresión en un entorno en el que la temperatura sea aproximadamente de 21° C (70° F) y la humedad relativa sea del 40%.
- Es preferible guardar las cajas de material de impresión en una estantería o palé que en el suelo directamente.
- Si guarda paquetes individuales de material de impresión fuera de su caja original, compruebe que estén sobre una superficie plana y que los bordes y esquinas no se arruquen.

- No coloque nada sobre los paquetes de material de impresión.

Identificación de los orígenes y especificaciones del material de impresión

En las siguientes tablas se proporciona información sobre los orígenes estándar y opcionales, incluidos los tamaños de material de impresión que puede seleccionar en el menú Tamaño del papel y los pesos admitidos.

 **NOTA:** si utiliza un tamaño de material de impresión que no aparece en la lista, seleccione el tamaño que le sigue.

Tamaños y compatibilidad del material de impresión

Legenda S: indica admitido Tamaño del material de impresión	Dimensiones	Bandeja de 500 hojas	Alimentador de 250 hojas (opcional)	Alimentador de 500 hojas (opcional)	Alimentador multiuso	Alimentador de sobres (opcional)	Unidad dúplex (opcional)
A4	210 x 297 mm (8,27 x 11,7 pulg.)	S	S	S	S		S
A5	148 x 210 mm (5,83 x 8,27 pulg.)	S	S	S	S		S
JIS B5	182 x 257 mm (7,17 x 10,1 pulg.)	S	S	S	S		S
Carta	215,9 x 279,4 mm (8,5 x 11 pulg.)	S	S	S	S		S
Legal	215,9 x 355,6 mm (8,5 x 14 pulg.)	S	S	S	S		S

Ejecutivo	184,2 x 266,7 mm (7,25 x 10,5 pulg.)	S	S	S	S		S
Folio 1	216 x 330 mm (8,5 x 13 pulg.)	S	S	S	S		S
Media carta 1	139,7 x 215,9 mm (5,5 x 8,5 pulg.)	S	S	S	S		
Universal ₂	de 139,7 x 210 mm a 215,9 x 355,6 mm (de 5,5 x 8,27 pulg. a 8,5 x 14 pulg.)	S	S	S	S		
	de 69,85 x 127 mm a 215,9 x 355,6 mm (de 2,75 x 5 pulg. a 8,5 x 14 pulg.)				S		
	de 69,85 x 127 mm a 229 x 355,6 mm (de 2,75 x 5 pulg. a 9,01 x 14 pulg.)				S		
	de 148 x 182 mm a 215,9 x 355,6 mm (de 5,83 x 7,17 pulg. a 8,5 x 14 pulg.)	S	S	S	S		S
Sobre 7 ^¾	98,4 x 190,5 mm (3,875 x 7,5 pulg.)				S	S	
Sobre 9	98,4 x 225,4 mm (3,875 x 8,9 pulg.)				S	S	

Sobre 10	104,8 x 241,3 mm (4,12 x 9,5 pulg.)				S	S	
Sobre DL	110 x 220 mm (4,33 x 8,66 pulg.)				S	S	
Sobre C5	162 x 229 mm (6,38 x 9,01 pulg.)				S	S	
Sobre B5	176 x 250 mm (6,93 x 9,84 pulg.)				S	S	
Otro sobre ¹	de 98,4 x 162 mm a 176 x 250 mm (de 3,87 x 6,38 pulg. a 6,93 x 9,84 pulg.)				S	S	
	de 98,4 x 162 mm a 229 x 342 mm (de 3,87 x 6,38 pulg. a 9,01x 12,76 pulg.)				S	S	

¹ Este tamaño no aparece en el menú Tamaño del papel hasta que se desactiva Sensor de tamaño de bandeja. Impresión de los tamaños Folio y Media carta para obtener más información.

² Con este valor de tamaño se formatea la página para 215,9 x 355,6 mm (8,5 x 14 pulg.), a menos que sea la de software la que especifique el tamaño.

Materiales de impresión admitidos

Material de impresión	Alimentador de 250 hojas	Alimentador de 500 hojas	Alimentador multiuso	Alimentador de sobres	Unidad dúplex	Bandeja de salida estándar
Papel	S	S	S		S	S
Cartulina	S	S	S		S	S
Transparencias	S	S	S			S
Etiquetas de vinilo	S	S				S
Etiquetas de papel	S	S				S
Etiquetas de poliéster	S	S				S
Etiquetas autoadhesivas y de doble hoja	S	S				S

Tipos y pesos del material de impresión

Material de impresión	Tipo	Peso del material de impresión		
		Bandeja de 500 hojas estándar y alimentador de 500 hojas opcional	Alimentador multiuso y alimentador de 250 hojas opcional	Alimentador de sobres
Papel	Papel xerográfico o comercial	De 60 a 135 g/m ² de fibra larga (de 16 a 36 libras de alta calidad)	De 60 a 135 g/m ² de fibra larga (de 16 a 36 libras de alta calidad)	No recomendado
Cartulina- máximo (fibra larga) ¹	Index Bristol	163 g/m ² (90 libras)	120 g/m ² (67 libras)	No recomendado
	Etiqueta	163 g/m ² (100 libras)	120 g/m ² (74 libras)	
	Portada	176 g/m ² (65 libras)	135 g/m ² (50 libras)	
Cartulina- máximo (fibra corta) ¹	Index Bristol	199 g/m ² (110 libras)	163 g/m ² (90 libras)	No recomendado
	Etiqueta	203 g/m ² (125 libras)	163 g/m ² (100 libras)	
	Portada	216 g/m ² (80 libras)	176 g/m ² (65 libras)	
Transparencias	Impresora láser	De 138 a 146 g/m ² (de 37 a 39 libras de alta calidad)	De 138 a 146 g/m ² (de 37 a 39 libras de alta calidad)	
Etiquetas-máximo	Papel	180 g/m ²	163 g/m ²	

		(48 libras de alta calidad)	(43 libras de alta calidad)	
	Papel de doble hoja	180 g/m ² (48 libras de alta calidad)	163 g/m ² (43 libras de alta calidad)	
	Poliéster	220 g/m ² (59 libras de alta calidad)	220 g/m ² (59 libras de alta calidad)	
	Vinilo	300 g/m ² (92 libras de soporte para etiquetas)	260 g/m ² (78 libras de soporte para etiquetas)	
Papel integrado	Área sensible a la presión (debe entrar primero en la impresora)	De 140 a 135 g/m ²	De 140 a 135 g/m ²	
	Base del papel (fibra larga)	De 138 a 135 g/m ² (de 20 a 36 libras de alta calidad)	De 138 a 135 g/m ² (de 20 a 36 libras de alta calidad)	
Sobres Contenido de algodón del 100% peso máximo— 24 libras	Sulfito, sin madera o hasta el 100% algodón de alta calidad	No recomendado	De 60 a 105 g/m ² (de 16 a 28 libras de alta calidad) ^{2,3}	De 60 a 105 g/m ² (de 16 a 28 libras de alta calidad) ²

¹ Para papel cuyo peso sea superior a 135 g/m² es aconsejable la fibra corta.

² Los sobres de 28 libras tienen un límite de contenido en algodón del 25%.

³ Incluye sobres cargados sólo desde el alimentador multiuso.

Carga del material de impresión

- [Carga del material de impresión en bandejas estándar y opcionales](#)
- [Uso y carga del alimentador multiuso](#)
- [Uso y carga del alimentador de sobres opcional](#)
- [Enlace de bandejas](#)
- [Uso de la función dúplex](#)
- [Uso de las bandejas de salida](#)
- [Uso de la extensión de soporte](#)

En esta sección se proporciona información sobre la carga de distintas opciones y orígenes de entrada. La carga correcta del material de impresión evita atascos y asegura una impresión sin problemas.

Antes de cargar el material de impresión, debe conocer la cara de impresión recomendada del material que utiliza. Esta información suele venir en el embalaje del material de impresión.

Haga clic en los siguientes temas para obtener información sobre la carga de una opción o un elemento concreto:

- [Carga del material de impresión en bandejas estándar y opcionales](#)
- [Carga del alimentador multiuso](#)
- [Uso y carga del alimentador de sobres opcional](#)

Carga del material de impresión en bandejas estándar y opcionales

Cargue el material de impresión que utilice para la mayoría de sus trabajos en la bandeja de 500 hojas estándar. La carga correcta del material de impresión evita atascos y asegura una impresión sin problemas.

Para evitar atascos de papel, no extraiga las bandejas mientras se imprime un trabajo.

Siga estas instrucciones para cargar el material de impresión en las bandejas opcionales o estándar. Todas las bandejas se cargan de la misma forma.

1. Tire de la bandeja. Extráigala completamente.



2. Presione la lengüeta de la guía de anchura y el lateral de la guía como se muestra. Deslice la guía hacia el extremo derecho de la bandeja.

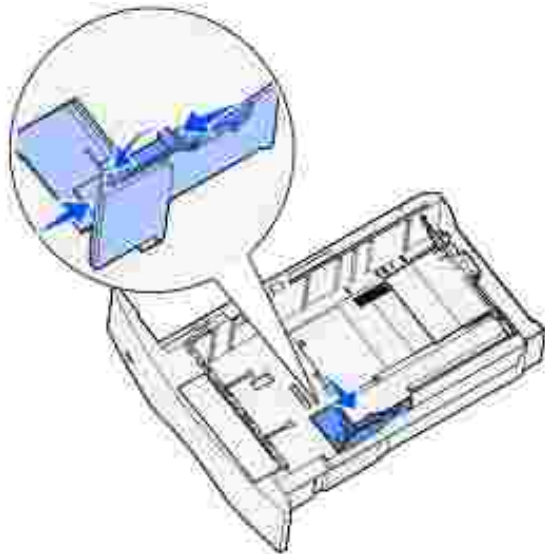

3. Presione la palanca de la guía de longitud y deslice la guía de longitud hasta la posición correcta para el tamaño de material de impresión que está cargando. Tenga en cuenta los indicadores de tamaño de la parte izquierda de la bandeja.

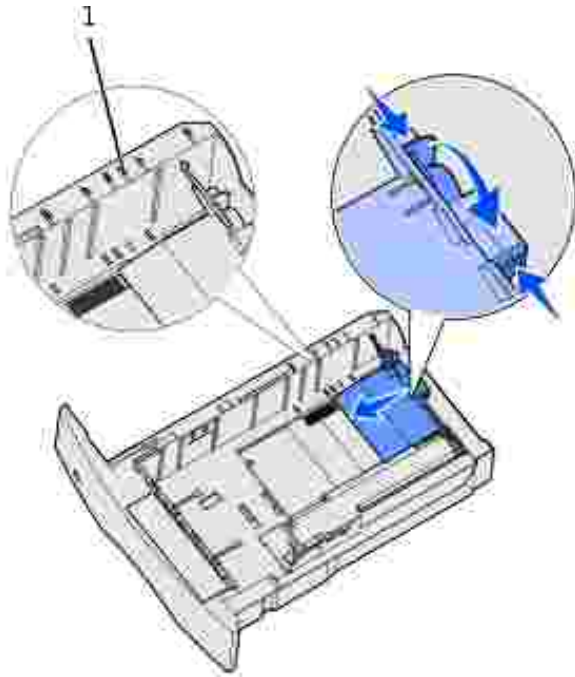

1 Indicadores del tamaño

4. Airee las hojas para evitar que se peguen entre sí. No doble ni arrugue el material de impresión. Alinee los bordes sobre una superficie nivelada.

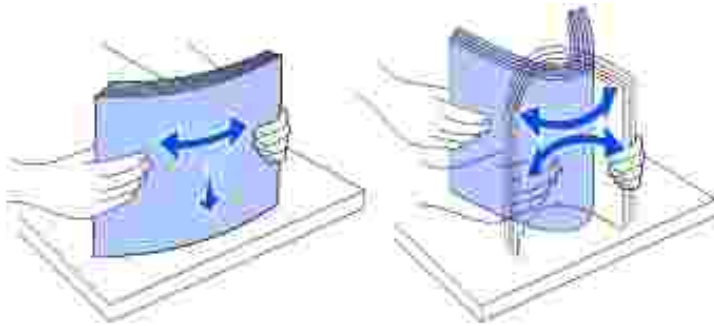

5. Coloque el material de impresión en la bandeja con la cara de impresión recomendada boca abajo para impresión por una cara y boca arriba para impresión dúplex. No exceda la línea de carga al cargar el material de impresión. Si lo hace, puede provocar atascos en la bandeja.

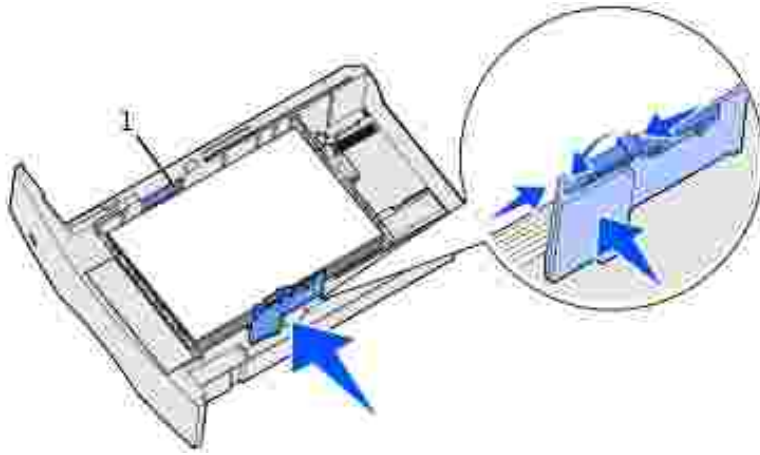

1 Línea de carga

6. Presione la lengüeta de la guía de anchura y el lateral de la guía a la vez. Deslice hacia la izquierda la guía de anchura hasta que toque ligeramente el borde de la pila.
7. Sólo para bandejas opcionales, ajuste el mando para ver el tamaño del material de impresión cargado actualmente.

 **NOTA:** esto sirve sólo como referencia visual; no tiene ningún efecto en el funcionamiento de la impresora.

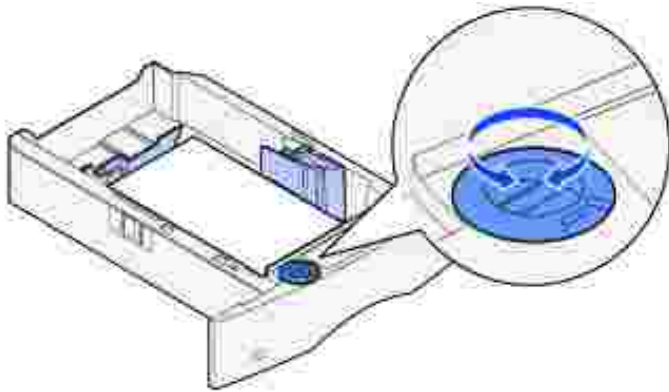

8. Inserte la bandeja.

Carga de papel con cabecera

El papel con cabecera se debe cargar de forma distinta según las opciones que haya instalado.

Para la impresión *simplex* (por una cara) en papel con cabecera, coloque la cara impresa *boca abajo* como se muestra.

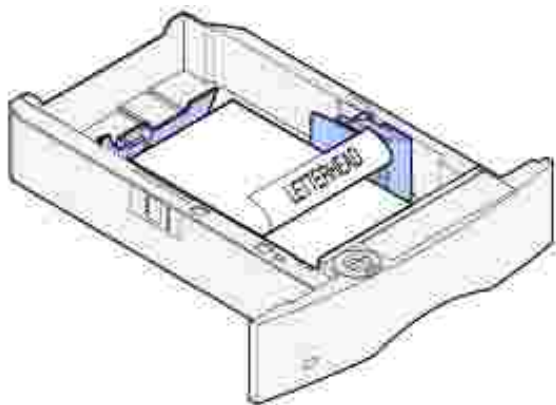

Para la impresión *dúplex* en papel con cabecera, coloque la cara impresa *boca arriba* como se muestra.

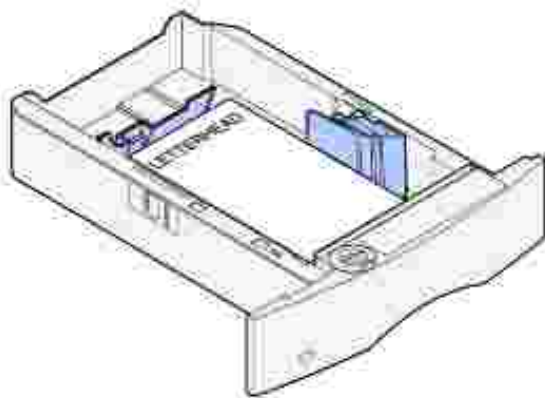

 **NOTA:** el elemento de menú Carga de papel permite imprimir trabajos simplex en papel con cabecera (u otro material preimpreso) que se haya *cargado específicamente para la impresión dúplex*. Consulte [Carga de papel](#) para obtener más información.

Uso y carga del alimentador multiuso

El alimentador multiuso puede admitir varios tamaños y tipos de material de impresión como, por ejemplo, transparencias, postales, fichas y sobres. Resulta útil para la impresión de una sola página en papel con cabecera o de color.

Tenga en cuenta las siguientes capacidades, dimensiones y sugerencias de utilización al cargar el alimentador multiuso.

Capacidad

La altura de pila máxima es de 10 mm (0,4 pulg.). El alimentador multiuso puede admitir aproximadamente:

- 100 hojas de papel de 75 g/m² (20 libras de alta calidad)
- 10 sobres
- 75 transparencias

Dimensiones del material de impresión

El alimentador multiuso acepta material de impresión con las siguientes dimensiones:

- Anchura: de 69,85 mm (2,75 pulg.) a 229 mm (9,01 pulg.)
- Longitud: de 127 mm (5 pulg.) a 355,6 mm (14 pulg.)

Impresión sin problemas

- Cargue sólo un tamaño y tipo de material de impresión a la vez en el alimentador multiuso.
- Para lograr la mejor calidad de impresión posible, utilice sólo material de impresión de alta calidad para impresoras láser. Para obtener más instrucciones sobre el material de impresión, consulte [Instrucciones para el material de impresión](#).
- Para evitar atascos, no agregue ni extraiga material de impresión cuando aún haya material en el alimentador multiuso o cuando la impresora esté imprimiendo desde el mismo.
- El material de impresión se debe cargar con la cara de impresión recomendada hacia arriba y de manera que el borde superior entre primero en el alimentador multiuso.
- *No* coloque objetos sobre el alimentador multiuso. Asimismo, evite presionarlo o empujarlo con demasiada fuerza.
- *No* extraiga ninguna bandeja mientras se esté imprimiendo un trabajo desde el alimentador multiuso o aparezca ocupada en el panel del operador. Si lo hace, se puede producir un atasco.

 **NOTA:** el alimentador multiuso se puede utilizar con el alimentador de sobres opcional instalado.

Los iconos del alimentador multiuso muestran la forma de cargar papel en el mismo, de girar un sobre para imprimir y de cargar papel con cabecera para la impresión simplex y dúplex. Consulte [Carga de papel con cabecera](#) para obtener instrucciones detalladas sobre la carga de documentos impresos en papel con cabecera.

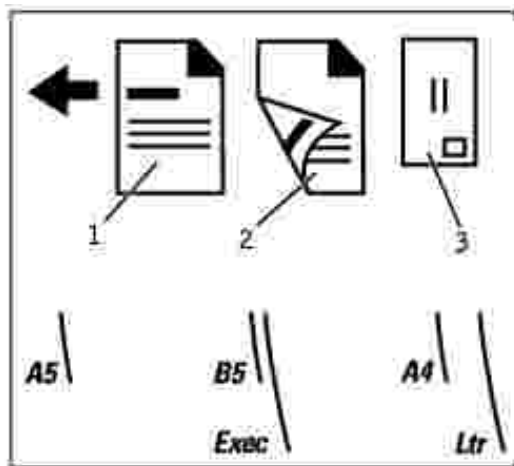

1	Cabecera símplex
2	Cabecera dúplex
3	Sobre

 **NOTA:** el elemento de menú Carga de papel del menú Papel permite imprimir trabajos símplex en papel con cabecera (u otro material preimpreso) que se haya *cargado específicamente para la impresión dúplex*. Para obtener más información, consulte [Carga de papel](#).

Carga del alimentador multiuso

Para cargar el alimentador multiuso:

1. Presione el pestillo de liberación inferior. La puerta del alimentador multiuso se abre.

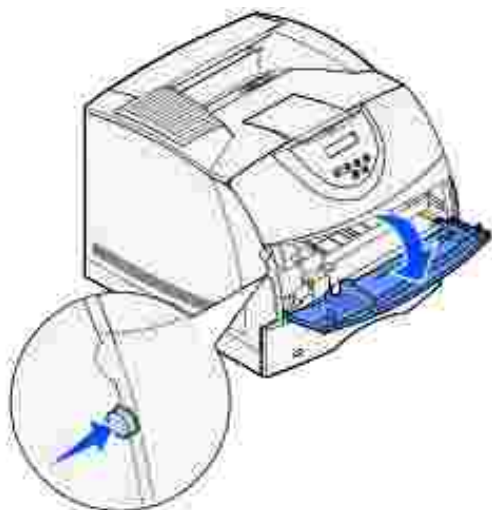

2. Busque la barra metálica en el área hundida del alimentador multiuso. Extraiga la barra lo suficiente como para que admita el material de impresión que vaya a utilizar.

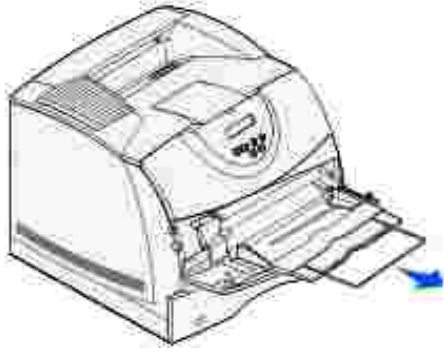

3. Deslice la guía de anchura hasta el lado derecho.



4. Prepare el material de impresión para cargarlo.

- o Airee el papel o los sobres. No doble ni arrugue el papel. Alinee los bordes sobre una superficie nivelada.

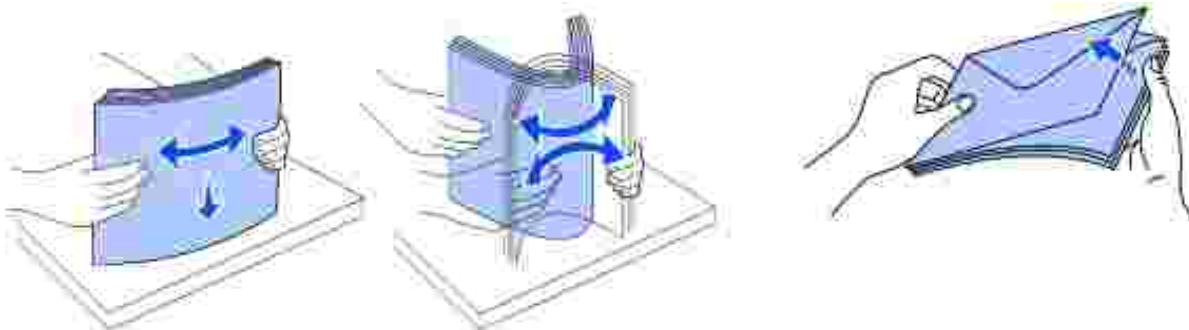

- o Sujete las transparencias por los bordes y evite tocar la cara de impresión. Airee la pila de transparencias para evitar atascos. Procure no rayar ni dejar huellas en las transparencias.

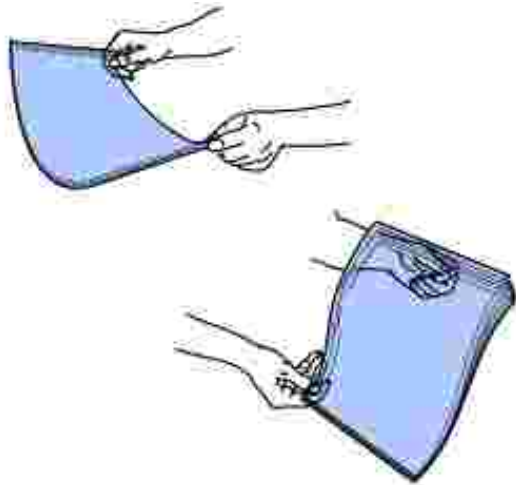

5. Utilice el limitador de altura de pila como guía para la altura de pila al cargar material de impresión.



1 Limitador de altura de pila

6. Cargue un tipo de material de impresión en el alimentador multiuso. *No* mezcle distintos tipos. Haga clic en un tema para obtener instrucciones de carga:

- o [Carga de papel y transparencias](#)
- o [Carga de sobres](#)
- o [Carga de papel con cabecera](#)

Carga de papel y transparencias

- o Cargue el papel o las transparencias con el borde izquierdo de la pila hacia el limitador de altura de pila y con la cara de impresión recomendada boca arriba.



- o Continúe con el [paso 2](#).

Carga de sobres

- o Cargue los sobres con la cara de la solapa hacia abajo y la zona del sello y la solapa hacia la izquierda. El extremo del sobre con la zona del sello se introduce en el alimentador multiusos en primer lugar.

AVISO: no utilice nunca sobres con sellos, cierres, broches, ventanas, revestimientos oleosos o autoadhesivos. Este tipo de sobres puede dañar gravemente la impresora. El sello que aparece en la ilustración se muestra sólo como referencia.



NOTA: si se producen atascos de sobres durante la impresión, reduzca el número de sobres del alimentador multiusos.

- o Continúe con el [paso 2](#).

Carga de papel con cabecera

1. Cargue el papel con cabecera en el alimentador multiusos como se muestra.



1



2

1	Sin unidad dúplex instalada
2	Con unidad dúplex instalada

2. Introduzca con cuidado el material de impresión en el interior del alimentador multiuso tanto como sea posible. Si lo fuerza, el material de impresión se podría combar.



3. Deslice hacia la izquierda la guía de anchura hasta que toque ligeramente la pila del material de impresión. *No* doble el material de impresión.



4. Seleccione el origen, el tamaño y el tipo desde la aplicación de software y, a continuación, elija el tipo y tamaño del material de impresión desde el panel del operador de la impresora.

- o Asegúrese de que las opciones Tamaño del papel y Tipo de papel para el alimentador multiuso (Tamaño de alimentador multiuso y Tipo de alimentador multiuso) están definidas con el valor correcto para el material de impresión que vaya a cargar. (Consulte [Tamaño del papel](#) y [Tipo de papel](#) para obtener información detallada sobre estos valores.)
- o Pulse Continuar para volver a Lista.

 **NOTA:** los valores del software puede anular los del panel del operador.

Cierre del alimentador multiuso

1. Extraiga el material de impresión del alimentador multiuso.



2. Empuje hacia adentro la barra metálica para introducir completamente el alimentador multiuso.



3. Cierre la puerta del alimentador multiuso.

Uso y carga del alimentador de sobres opcional

1. Ajuste suavemente el soporte de sobres según el tamaño que vaya a cargar.
 - o Totalmente cerrado (introducido en la impresora) para sobres pequeños

- o Extendido hasta la posición intermedia para sobres medianos
- o Totalmente abierto (extendido por completo) para sobres grandes

 **AVISO:** no coloque objetos sobre el alimentador de sobres. Evite presionarlo o empujarlo con demasiada fuerza.

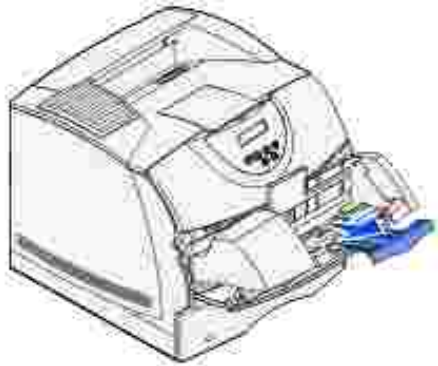

2. Levante el peso de sobres hacia atrás, hacia la impresora. Permanece en su lugar.



3. Deslice la guía de anchura hasta el lado derecho.



4. Airee una pila de sobres y, a continuación, alinee los bordes en una superficie nivelada. Presione hacia abajo las esquinas para alisarlas.

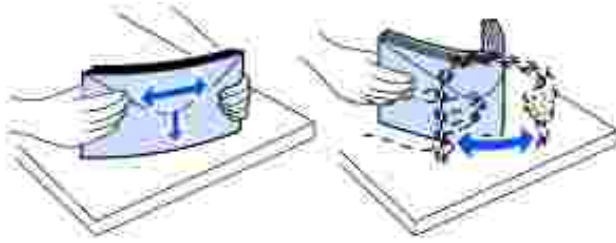

Airee los sobres. De esta forma se evita que se peguen y se consigue una alimentación correcta.

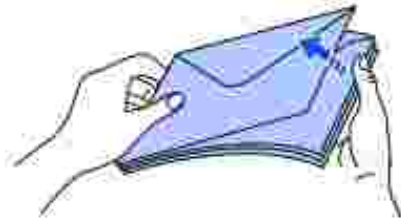

 **NOTA:** al cargar sobres, no exceda la altura máxima de pila de 64,7 mm (2,55 pulg.). El alimentador de sobres admite un máximo de 85 sobres (75 g/m², 20 libras de alta calidad).

5. Cargue la pila de sobres con la cara de la solapa hacia abajo y la zona del sello y la solapa hacia la izquierda. El extremo de los sobres con la zona del sello se introduce en el alimentador de sobres en primer lugar. Asegúrese de que los sobres de la parte inferior de la pila están ligeramente más introducidos en el alimentador de sobres que los de la parte superior de la pila.

 **AVISO:** no utilice nunca sobres con sellos, cierres, broches, ventanas, revestimientos oleosos o autoadhesivos. Este tipo de sobres puede dañar gravemente la impresora. Consulte [Sobres](#) para obtener más información.

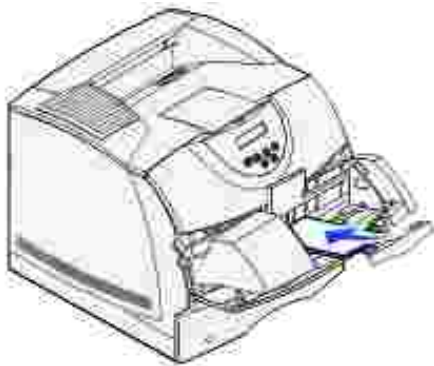

 **NOTA:** no fuerce los sobres bajo el peso de sobres para cargar más, ya que puede causar atascos.

6. Deslice hacia la izquierda la guía de anchura hasta que toque ligeramente la pila. Procure no doblar los sobres.



7. Baje el peso de sobres para que toque la pila.



8. Seleccione el origen, el tamaño y el tipo desde la aplicación de software.
9. Seleccione el tamaño y tipo de sobre desde el panel del operador de la impresora:
 - o Asegúrese de que el valor Tamaño del papel para el alimentador de sobres (Tamaño alim. sob) está definido en el tamaño correcto del sobre que vaya a cargar. (Consulte [Tamaño del papel](#) para obtener información detallada sobre este valor.)
 - o Pulse Continuar para volver a Lista.

 **NOTA:** los valores del software puede anular los del panel del operador.

Si los sobres se atascan, consulte [Eliminación de atascos](#).

Enlace de bandejas

El enlace de bandejas activa la característica de enlace automático de bandejas al cargar el mismo tipo y tamaño de material de impresión en varios orígenes. La impresora enlaza las bandejas automáticamente; cuando una de las bandejas está vacía, carga el material de la siguiente bandeja enlazada.

Por ejemplo, si tiene el mismo tipo y tamaño de material de impresión cargado en las bandejas 2 y 3, la impresora selecciona el material de la bandeja 2 hasta que se vacía, momento en el que carga el material de impresión de la siguiente bandeja enlazada (bandeja 3).

Si carga material de impresión del mismo tamaño en todas las bandejas, asegúrese de que también es del mismo tipo para poder enlazar las bandejas.

Una vez cargadas las bandejas seleccionadas con el mismo tamaño y tipo de material de impresión, seleccione el mismo valor de Tipo de papel en el menú Papel para estos orígenes.

Para desactivar el enlace de bandejas, defina Tipo de papel con un valor único para cada una de las bandejas. Si al enlazar las bandejas, no tienen todas el mismo tipo de material de impresión, podría imprimir por error un trabajo en el tipo de papel incorrecto.

Uso de la función dúplex

La impresión dúplex (o *impresión a doble cara*) permite imprimir en ambas caras de una hoja de papel. Para ver qué tamaños admiten la impresión dúplex, consulte [Tamaños y compatibilidad del material de impresión](#).

Seleccione Dúplex en el controlador de impresora para imprimir trabajos dúplex individuales.

Impresión dúplex en papel con cabecera

Cuando se realiza una impresión dúplex en papel con cabecera desde el alimentador multiuso, cargue el papel con el logotipo boca abajo y de manera que éste entre en la impresora en último lugar.

Cuando se realiza una impresión dúplex en papel con cabecera desde las bandejas, cargue el papel con el logotipo boca arriba y de manera que éste entre en la impresora en primer lugar.

Uso de Encuadernación dúplex

Cuando se selecciona la impresión con encuadernación dúplex en el controlador de impresora, debe seleccionar el borde largo o corto de encuadernación, que son los valores para esta configuración. La finalidad de Encuadernación dúplex es definir la forma en que se encuadernan las páginas dúplex y la orientación de la impresión en la parte posterior de la hoja (páginas pares) en relación con la impresión en la parte frontal (páginas impares).

Los dos valores para Encuadernación dúplex son:

Borde largo*

El asterisco (*) indica que éste es el valor predeterminado de fábrica

La encuadernación se realiza en el extremo largo de la página (borde izquierdo para la orientación vertical y borde superior para la orientación horizontal). La ilustración siguiente muestra una encuadernación por el borde largo para páginas verticales y horizontales:

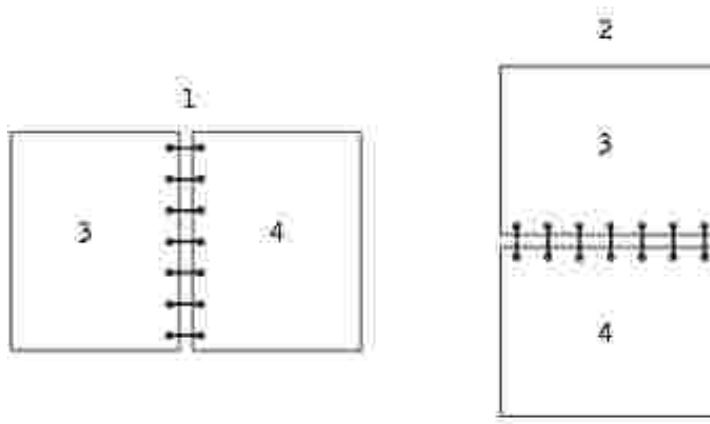

1 Vertical

2 Horizontal

3 Parte posterior de la hoja

4 Parte frontal de la hoja siguiente

Borde corto

La encuadernación se realiza en el extremo corto de la página (borde superior para la orientación vertical y borde izquierdo para la orientación horizontal). La ilustración siguiente muestra una encuadernación por el borde corto para páginas verticales y horizontales:

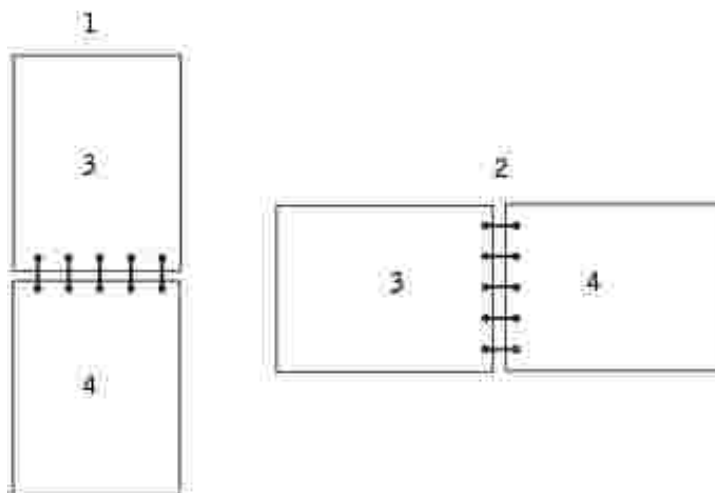

1	Vertical
2	Horizontal
3	Parte posterior de la hoja
4	Parte frontal de la hoja

Uso de las bandejas de salida

La bandeja de salida estándar contiene hasta:

- 250 hojas de papel normal (75 g/m²) o
 - 300 transparencias o
 - 200 etiquetas o
 - 50 sobres (75 g/m²)
-

Uso de la extensión de soporte

La bandeja de salida estándar tiene un soporte de material de impresión que evita que éste caiga en el hueco que queda entre la bandeja de salida estándar y la puerta frontal superior cuando esta última se abre. Debajo del soporte hay una extensión que se utiliza al imprimir en papel de tamaño Legal. Para utilizar la extensión de soporte:

1. Levante con cuidado el soporte.
2. Empuje la extensión del soporte hacia abajo y hacia delante.

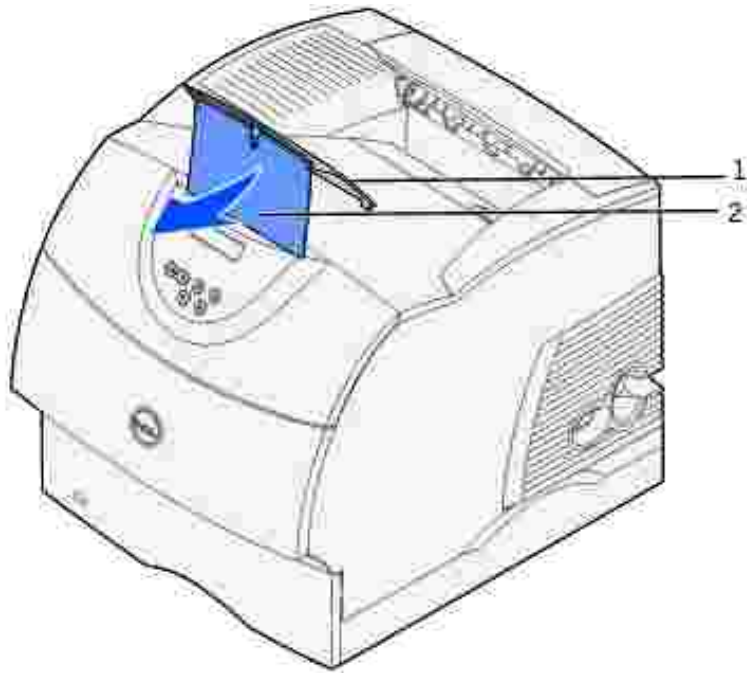

1	Soporte
2	Extensión de soporte

3. Suelte con cuidado la extensión de soporte hasta que baje a su posición de apertura.

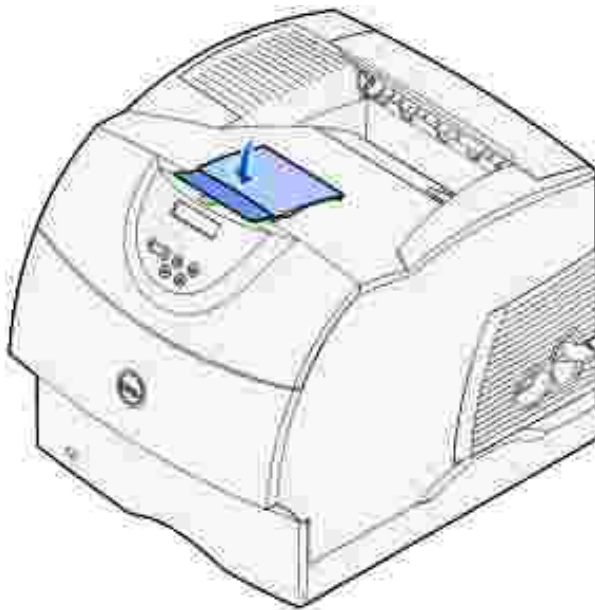

Descripción del panel del operador

- [Uso de los botones del panel del operador](#)
 - [Impresión de una página de valores de menús](#)
 - [Impresión de una página de configuración de red de la impresora](#)
 - [Uso del panel del operador para cambiar los valores de la impresora](#)
 - [Uso de la herramienta Web de configuración de impresora Dell para cambiar los valores de la impresora](#)
 - [Restauración de los valores predeterminados de fábrica](#)
-

Uso de los botones del panel del operador

La mayoría de los valores de la impresora se pueden cambiar desde la aplicación de software o el controlador de impresora. Si la impresora está conectada a la red, puede cambiar los valores desde la herramienta Web de configuración de impresora Dell. Para iniciar la herramienta Web de configuración de impresora Dell, escriba la dirección IP de la impresora en el navegador Web. Imprima una página de configuración de red para averiguar la dirección IP de la impresora (consulte [Impresión y comprobación de la página de configuración de red](#)).

Los valores que se cambian desde la aplicación o el controlador se refieren solamente al trabajo que se está preparando para enviar a la impresora.

Los cambios realizados en los valores de la impresora desde una aplicación de software anulan los realizados desde el panel del operador de la impresora.

Si no puede cambiar un valor desde la aplicación, utilice el panel del operador de la impresora o la herramienta Web de configuración de impresora de Dell. Si cambia un valor de la impresora desde el panel del operador o desde la herramienta Web de configuración de impresora de Dell, ese valor se convierte en el valor predeterminado del usuario.

El panel del operador de la impresora consta de una pantalla de cristal líquido (LCD) de 2 líneas por 16 caracteres, cinco botones y un indicador que parpadea cuando la impresora está procesando un trabajo indicado por el mensaje Ocupada.

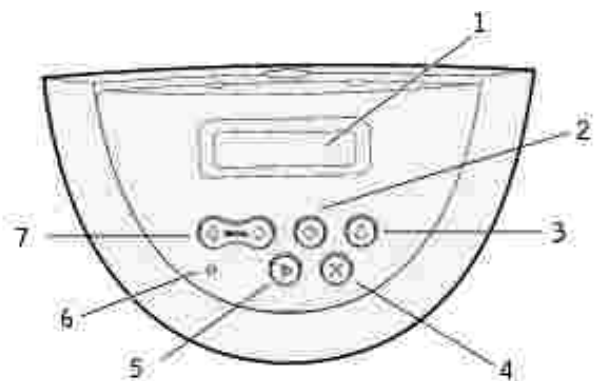

1	Pantalla LCD	5	Botón Continuar
2	Botón Seleccionar	6	Indicador
3	Botón Volver	7	Botón Menú
4	Botón Parar		

Pulse Menú para:

- Entrar y desplazarse por los menús.

Pulse Seleccionar para:

- Seleccionar el elemento de la segunda línea de la pantalla.
- Guardar la selección como nuevo valor predeterminado.

Pulse Volver para:

- Volver al menú anterior.

Pulse Continuar para:

- Salir de los menús y volver al estado Lista
- Borrar los mensajes.

Pulse Parar para:

- Poner la impresora fuera de línea.

Indicador

El indicador proporciona información sobre el estado de la impresora. Si la luz está:

- Apagada, la impresora está desconectada.
 - Encendida, la impresora está conectada, pero inactiva.
 - Parpadeando, la impresora está conectada y ocupada.
-

Impresión de una página de valores de menús

La página de valores de menús enumera todas las opciones que ha adquirido o instalado. Si una característica u opción no aparece en la lista, debe comprobar la instalación.

1. Asegúrese de que la impresora está encendida.
2. Pulse Menú hasta que aparezca Menú Utilidades y, a continuación, pulse Seleccionar.
3. Pulse Menú hasta que aparezca Imprimir menús y, a continuación, pulse Seleccionar para imprimir la página. El mensaje Imprimiendo menús aparece en la pantalla.
4. Compruebe que las opciones instaladas aparecen correctamente en "Caract. instaladas".
5. Si en la página no aparece una opción que haya instalado, apague la impresora, desenchufe el cable de alimentación y vuelva a instalar la opción.
6. Compruebe que la cantidad de memoria instalada aparece correctamente en "Inform. impresora".
7. Compruebe que las bandejas opcionales instaladas están configuradas para los tamaños y tipos de material de impresión cargados.

Cuando agregue o retire una opción, recuerde actualizar la configuración de la impresora mediante el controlador de impresora. Las instrucciones siguientes pueden variar según el sistema operativo.

1. Sólo para Windows XP: Haga clic en Inicio → Panel de control → Impresoras y otro hardware → Impresoras y faxes.

Para el resto: Haga clic en Inicio → Configuración → Impresoras.

2. Haga clic con el botón derecho del ratón en el icono Impresora láser Dell W5300 y seleccione Propiedades.
 3. Seleccione la ficha Dispositivo y, a continuación, seleccione la opción.
 4. Haga clic en Actualizar y, a continuación, en Aplicar.
-

Impresión de una página de configuración de red de la impresora

Si la impresora está conectada a una red, imprima una página de configuración de la red para verificar la conexión. Esta página también proporciona información importante que facilita la configuración de la impresión en red.

1. Asegúrese de que la impresora está encendida.
2. Pulse Menú hasta que aparezca Menú Utilidades y, a continuación, pulse Seleccionar.
3. Pulse Menú hasta que aparezca Imprimi conf red y, a continuación, pulse Seleccionar para imprimir la página.
4. Compruebe la primera sección de la página de configuración de la red y confirme que el estado es "Conectado".

Si el estado es "Sin conexión", puede que la interconexión de LAN no esté activa o que el cable de red no funcione correctamente. Consulte al administrador de la red para obtener una solución. Después, imprima otra página de configuración de la red para verificar la conexión a la red.

Uso del panel del operador para cambiar los valores de la impresora

Desde el panel del operador, puede seleccionar los elementos de menú y los valores asociados para imprimir correctamente los trabajos. También puede utilizar el panel para modificar el entorno operativo y la configuración de la impresora. Consulte [Uso de los menús de la impresora](#) para obtener una explicación de todos los elementos de menú.

- Para modificar los valores de la impresora puede:
 - Seleccionar un valor de la lista de valores.
 - Cambiar un valor Activado/Desactivado.
 - Cambiar un valor numérico.

Para seleccionar un nuevo valor:

1. Cuando aparezca un mensaje Lista pulse Menú. Aparecen los nombres de menú.
2. Siga pulsando y soltando Menú hasta que aparezca el menú que necesita.
3. Pulse Seleccionar para seleccionar el menú o elemento de menú que aparece en la segunda línea de la pantalla.
 - o Si la selección es un menú, se abre y aparece el primer valor de la impresora.
 - o Si la selección es un elemento de menú, aparece el valor predeterminado del elemento de menú. (El valor actual predeterminado de usuario aparece con un asterisco [*] al lado.)

Cada elemento de menú dispone de una lista de valores. Un valor puede ser:

- o Una frase o palabra que describa un valor.
 - o Un valor numérico que se puede cambiar.
 - o Un valor de activación o desactivación.
4. Pulse Menú para desplazarse al valor que necesite.
 5. Pulse Seleccionar para seleccionar el valor de la segunda línea del panel del operador. Junto al valor aparece un asterisco para indicar que es el valor predeterminado de usuario. El nuevo valor aparece un segundo, se borra, aparece la palabra Guardado y, a continuación, se muestra la lista anterior de elementos de menú.
 6. Pulse Volver para volver a los menús anteriores. Realice selecciones adicionales en el menú para definir nuevos valores predeterminados. Pulse Continuar si es el último valor de la impresora que desea cambiar.

Los valores predeterminados de usuario permanecen vigentes hasta que se guarden nuevos valores o se restauren los predeterminados de fábrica. Los valores seleccionados desde la aplicación de software también pueden cambiar o anular los valores predeterminados de usuario seleccionados desde el panel del operador.

Un asterisco (*) situado junto a un valor indica que dicho valor viene predeterminado de fábrica. Los valores predeterminados de fábrica pueden variar según el país.

Los *valores predeterminados de fábrica* son los valores que están en funcionamiento la primera vez que se enciende la impresora. Están en vigencia hasta que se cambian. Para restaurarlos, seleccione el valor Restaurar para el elemento de menú Predet. fábrica del menú Utilidades. Consulte [Menú Utilidades](#) para obtener más información.

Al seleccionar un nuevo valor del panel del operador, el asterisco pasa al valor seleccionado para identificarlo como valor actual predeterminado de usuario.

Valores predeterminados de usuario son los valores seleccionados para diferentes funciones de la impresora que se almacenan en la memoria de la impresora. Una vez almacenados, estos valores permanecen activos hasta que se almacenen nuevos valores o se restauren los predeterminados de fábrica.



NOTA: los valores seleccionados desde la aplicación de software pueden anular los seleccionados desde el panel del operador.

Uso de la herramienta Web de configuración de impresora Dell para cambiar los valores de la impresora

Si la impresora está conectada a la red, puede cambiar los valores del panel del operador desde el navegador Web. Si es administrador de red, puede clonar los valores de una impresora en otra o en todas las impresoras de la red.

Escriba la dirección IP de la impresora de red en el navegador Web. Seleccione Valores de la impresora en la lista de temas y, a continuación, seleccione los valores que desee cambiar.

Para copiar los valores de la impresora en otra de la red, seleccione Copiar valores de la impresora en la lista de temas y, a continuación, escriba la dirección IP de la otra impresora.

Si no sabe la dirección IP de la impresora, dicha dirección está especificada en la página de configuración de red. Para imprimir una página de configuración de red:

1. Pulse Menú hasta que aparezca Menú Utilidades y, a continuación, pulse Seleccionar.
2. Pulse Menú hasta que aparezca Imprimi conf red y, a continuación, pulse Seleccionar para imprimir una página de configuración de red.

Restauración de los valores predeterminados de fábrica

La primera vez que accede a los menús de la impresora desde el panel del operador, puede aparecer un asterisco (*) junto a un valor de los menús. El asterisco indica el *valor predeterminado de fábrica*. Éstos son los valores originales de la impresora. (Los valores predeterminados de fábrica pueden variar según el país.)

Si selecciona un valor nuevo desde el panel del operador, aparece el mensaje Guardado . Cuando desaparezca el mensaje Guardado, aparece un asterisco junto al valor para identificarlo como el *valor predeterminado del usuario* actual. Estos valores están activos hasta que se almacenen otros o se restauren los valores predeterminados de fábrica.

Para restaurar los valores predeterminados de fábrica originales:

1. Asegúrese de que la impresora está encendida y de que aparece el mensaje Lista.
2. Pulse Menú hasta que aparezca el menú Utilidades y, a continuación, pulse Seleccionar.
3. Pulse Menú hasta que aparezca Predet. fábrica y, a continuación, pulse Seleccionar.
4. En la segunda línea de la pantalla aparece Restaurar.
5. Pulse Seleccionar.

El mensaje Restaurando val. predet. fábrica aparecerá seguido de Lista .

Si selecciona Restaurar:

- No están disponibles las acciones del resto de los botones del panel del operador mientras aparezca el mensaje Restaurando val. predet. fábrica.
- Todos los recursos cargados (las fuentes, las macros y los juegos de símbolos) en la memoria (RAM) de la impresora desaparecen.
- Todos los valores de menú vuelven a los valores predeterminados de fábrica, excepto:

- o El valor Idioma del panel del operador del menú Configuración.
- o Todos los valores de los menús Red y USB.

Si necesita más información sobre cómo cambiar los valores de los menús o cómo seleccionar valores predeterminados del usuario, consulte [Uso del panel del operador para cambiar los valores de la impresora](#).

Descripción de los menús de la impresora

- [Uso de los menús de la impresora](#)
- [Desactivación de los menús del panel del operador](#)
- [Activación de menús](#)

Si la impresora está configurada como impresora de red para varios usuarios, puede que Menús desactivados aparezca en pantalla cuando pulse Menú si el estado de la impresora es Lista. Al desactivar los menús se evita que otros usuarios utilicen el panel del operador para cambiar accidentalmente un valor predeterminado de usuario de impresora que ha configurado el administrador. Aún se pueden borrar mensajes y seleccionar elementos en el menú Trabajo cuando se está imprimiendo un trabajo, pero no se pueden cambiar otros valores de la impresora. Sin embargo, se puede utilizar el controlador de impresora para anular valores predeterminados de usuario y seleccionar valores para trabajos de impresión individuales.

Para obtener más información, consulte [Desactivación de los menús del panel del operador](#).

Uso de los menús de la impresora

Seleccione un menú de la siguiente lista para obtener más información.

Menú Acabado	Menú PostScript
Menú Trabajo	Menú Calidad
Menú Red	Menú Configurac.
Menú Papel	Menú USB
Menú Emul. PCL	Menú Utilidades

Menú Papel

Utilice el menú Papel para definir el material de impresión cargado en cada bandeja y el origen y la bandeja de salida predeterminados.

Para obtener más información, seleccione un elemento de menú:

Conf. multiuso	Textura del papel
Tipos personali.	Tipo de papel
Mejora de sobres	Peso del papel
Carga de papel	Sustituir tamaño
Tamaño del papel	Conf. universal
Origen del papel	

 **NOTA:** los valores marcados con un asterisco (*) son los valores predeterminados de fábrica.

Origen del papel

Uso:

Identificar el origen predeterminado.

Valores:

Bandeja <x> (Bandeja 1*)
Alim. multiuso
Alim. sobres
Papel manual
Sobre manual

Si ha cargado el mismo tipo y tamaño de papel en los dos orígenes (y los elementos de menú Tamaño del papel y Tipo de papel están definidos correctamente), las bandejas se enlazan automáticamente. Cuando un origen está vacío, el papel se cargará automáticamente del siguiente origen enlazado.

Tamaño del papel

Uso:

Identificar el tamaño del material de impresión predeterminado de cada origen. Para las bandejas con sensor de tamaño automático, sólo aparece el valor detectado por el hardware.

Valores:

En primer lugar, seleccione un origen.

Tamaño bandeja <x>	Tamaño alim. sob	Tamaño alim mult
Tamaño papel man	Tamaño sobre man	

A continuación, seleccione un valor (* indica valores predeterminados de fábrica específicos del país):

Formato

Carta*	A4*	Sobre 10*	Sobre 9
Legal	A5	Sobre DL*	Sobre B5
Ejecutivo	B5	Sobre C5	Otro sobre
Media carta	Folio	Sobre 7 3/4	
Universal	Seleccione Universal al cargar el papel que no coincida con ninguno de los demás tamaños disponibles. La impresora da formato automáticamente a la página para conseguir el máximo tamaño posible. Puede definir el tamaño de página real desde la aplicación de software.		

Tipo de papel

Uso:

Identificar el tipo de papel instalado en cada origen.

Valores:

En primer lugar, seleccione un origen:

Tipo bandeja <x>	Tipo alim sobres	Tipo alim. mult.
Tipo papel man.	Tipo sobre man.	

Seleccione un valor:

<i>Papel normal</i>	<i>Etiquetas</i>	<i>Preimpreso</i>	<i>Sobre</i>
<i>Cartulina</i>	<i>Alta cal.</i>	<i>Tipo person. <x></i>	<i>Papel color</i>
<i>Transparencia</i>	<i>Cabecera</i>		

El tipo de papel predeterminado para todos los orígenes de papel es Sobre. El valor predeterminado Tipo de papel para cada bandeja de papel es como aparece a continuación:

Bandeja 1:Papel normal	Bandeja 4:Tipo person. 4
Bandeja 2:Tipo person. 2	Bandeja 5:Tipo person. 5
Bandeja 3:Tipo person. 3	Tipo papel man.:Papel normal

 **NOTA:** si hay disponible un nombre definido por el usuario, aparecerá en lugar de Tipo person. <x>. El nombre definido por el usuario se trunca a los 14 caracteres. Si dos o más tipos personalizados comparten el mismo nombre, el nombre sólo aparece una vez en la lista de valores Tipo de papel.

Utilice este elemento de menú para:

- Optimizar la calidad de impresión para el papel especificado.
- Seleccionar los orígenes mediante la aplicación de software seleccionando el tipo y el tamaño.
- Enlazar automáticamente los orígenes. La impresora enlaza automáticamente los orígenes que contengan el mismo tipo y tamaño de papel, si Tamaño del papel y Tipo de papel se han definido con los valores correctos.

Consulte también:

[Tipos personali.](#)

Tipos personali.

Uso:

Especificar el tipo de papel asociado a cada tipo personalizado disponible en el elemento de menú Tipo de papel.

Valores (para Tipo person. <x>, donde <x> representa un valor del 1 al 6):

Papel*	Etiquetas
Cartulina	Sobre
Transparencia	

 **NOTA:** si hay disponible un nombre definido por el usuario, aparecerá en lugar de Tipo person. <x>. El nombre definido por el usuario se trunca a los 14 caracteres. Si dos o más tipos personalizados tienen el mismo nombre, éste sólo aparece una vez en la lista de valores Tipos personalizados.

Conf. universal

Uso:

Determinar el tamaño predeterminado si el valor Tamaño del papel de una bandeja o alimentador es Universal.

Valores:

En primer lugar, seleccione una unidad de medida (* indica un valor predeterminado de fábrica específico del país):

Pulgadas*
Milímetros*

A continuación, seleccione los valores:

Anchura vertical	=3–14,17 pulg. (8,5 pulg. *)	=76–360 mm (216 mm*)
Altura vertical	=3–14,17 pulg. (14 pulg. *)	=76–360 mm (360 mm*)
Dirección alim.	=Borde corto*	
	=Borde largo	

Consulte también:

[Tamaños y compatibilidad del material de impresión](#)

Sustituir tamaño

Uso:

Que la impresora sustituya el tamaño especificado si no se carga el tamaño solicitado.

Valores:

Desactivado	La impresora solicita al usuario que cargue el tamaño solicitado.
Media carta/A5	Imprime trabajos de tamaño A5 en papel de tamaño Media carta si sólo se carga papel de tamaño Media carta e imprime trabajos de tamaño Media carta en papel A5 si se carga sólo papel A5.
Carta/A4*	Imprime trabajos de tamaño A4 en papel de tamaño Carta si sólo se ha cargado papel de tamaño Carta y trabajos de tamaño Carta en papel de tamaño A4 si sólo se ha cargado papel de tamaño A4.
Todos en lista*	Sustituye tanto Carta/A4 como Media carta/A5.

Conf. multiuso

Uso:

Determinar el momento en el que la impresora selecciona el papel cargado en el alimentador multiuso.

Valores:

Cassette*	La impresora trata al alimentador multiuso como cualquier otra bandeja de papel. Si un trabajo de impresión necesita un tamaño o tipo que sólo se carga en el alimentador multiuso, la impresora carga el papel del alimentador multiuso para el trabajo.
Manual	La impresora considera al alimentador multiuso como una bandeja de alimentación manual y muestra <i>Cargar manual</i> cuando tiene que insertar una sola hoja de papel en el alimentador.
Primero	La impresora carga el papel del alimentador multiuso hasta que esté vacío, independientemente del origen o tamaño solicitado para el trabajo.
Cambiar multiuso	Cambia el origen del papel predeterminado al alimentador multiuso.

Mejora de sobres

Uso:

Asegurar una impresión de alta calidad de los sobres y minimizar las curvaturas.

Valores:

Desactivado	Imprime los sobres como cualquier otro material de impresión.
Activado*	Modifica el proceso de impresión para evitar las curvaturas al pasar los sobres por el fusor.

Con Mejora de sobres definido como Activado, oirá un golpeteo mientras se imprimen los sobres. Se recomienda que este valor esté Activado a menos que moleste el golpeteo en la zona de trabajo. Si desea eliminar el sonido, seleccione Desactivado. Imprima algunos sobres. Si la calidad de impresión es aceptable, deje el valor Mejora de sobres como Desactivado. Si los sobres se doblan o arrugan, seleccione Activado.

Textura del papel

Uso:

Identificar la textura del papel cargado en un origen concreto y asegurar que los caracteres se imprimen de forma clara.

Valores:

En primer lugar, seleccione un tipo de papel:

Textura normal	Textura preimpr.	Text. alta cal.	Textura etiqueta
Textura cartulin	Textura color	Textura sobres	Textura cabecera
Textura trspcia.	Text. person. <x>		

Seleccione un valor:

<i>Suave</i>
<i>Normal*</i>
<i>Áspero</i>

 **NOTA:** el valor predeterminado para Text. alta cal. es Áspero en lugar de Normal. Si hay un nombre definido por el usuario disponible para un tipo personalizado, aparecerá este nombre en lugar de Text. person. <x>. El nombre se trunca a los 14 caracteres.

Utilice Textura del papel según los elementos de menú Tipo de papel y Peso del papel. Es posible que sea necesario cambiar estos elementos de menú a fin de optimizar la calidad de impresión para un papel concreto.

Consulte también:

[Tipo de papel](#); [Peso del papel](#)

Peso del papel

Uso:

Identificar el peso relativo del papel cargado en un origen específico y garantizar que el tóner se adhiere correctamente a la página impresa.

Valores:

En primer lugar, seleccione un tipo de papel:

Peso normal	Peso preimpreso	Peso alta cal.	Peso etiquetas
Peso cartulina	Peso color	Peso sobre	Peso cabecera
Peso trspcia.	Peso person. <x>		

Seleccione un valor:

Ligero
Normal*
Pesado

 **NOTA:** si hay disponible un nombre definido por el usuario, aparecerá en lugar de Peso person <x>. El nombre se trunca a los 14 caracteres.

Carga de papel

Uso:

Manejar correctamente el papel preimpreso cargado en una bandeja, tanto si se trata de trabajos a doble cara como por una cara.

 **NOTA:** el elemento de menú Carga de papel sólo está disponible si se ha instalado la opción dúplex en la impresora.

Valores:

En primer lugar, seleccione un tipo de papel:

Cargar cartulina	Cargar pap color	Cargar cabecera	Cargar alt calid
Cargar etiquetas	Cargar pers. <x>	Cargar preimpres	

Seleccione un valor:

Dúplex	Notifica a la impresora que el tipo de papel especificado se ha cargado correctamente para la impresión dúplex. Si la impresora recibe un trabajo por una cara con este tipo de papel, inserta páginas en blanco según sea necesario para imprimir el trabajo correctamente en los formularios preimpresos. Este valor puede ralentizar la impresión por una cara.
Desactivado*	La impresora asume que el material preimpreso se carga para la impresión por una cara. Puede que los trabajos dúplex no se impriman correctamente.

 **NOTA:** si hay disponible un nombre definido por el usuario, aparecerá en lugar de Cargar pers <x>. El nombre se trunca a los 14 caracteres.

Consulte también:

[Carga del material de impresión en bandejas estándar y opcionales;](#) [Carga de papel con cabecera](#)

Menú Acabado

Utilice el menú Acabado para definir la salida impresa de la impresora.

Para obtener más información, seleccione un elemento de menú:

Págs. en blanco	Orden multipág.
Clasificación	Imp multipágina
Copias	Vista multipág.
Dúplex	Hojas separación
Encuad. dúplex	Origen separador
Margen multipág.	

 NOTA: los valores marcados con un asterisco (*) son los valores predeterminados de fábrica.

Dúplex

Uso:

Definir dúplex como valor predeterminado para todos los trabajos de impresión. (Seleccione Dúplex desde el controlador de impresora para que se aplique sólo a trabajos concretos.)

El elemento de menú Dúplex sólo está disponible cuando se ha instalado la opción dúplex en la impresora.

Valores:

Desactivado*	Imprime en una cara del papel.
Activado	Imprime en ambas caras del papel.

Consulte también:

[Encuad. dúplex](#)

Encuad. dúplex

Uso:

Definir la encuadernación de las páginas en dúplex y la forma en que se imprime en el reverso de la hoja (números pares) en relación con el anverso (números impares).

El elemento de menú Encuad. dúplex sólo está disponible cuando se ha instalado la opción dúplex en la impresora.

Valores:

Borde largo*	La encuadernación se realiza en el extremo largo de la página (borde izquierdo para la orientación vertical y borde superior para la orientación horizontal).
Borde corto	La encuadernación se realiza en el extremo corto de la página (borde superior para la orientación vertical y borde izquierdo para la orientación horizontal).

Consulte también:

[Dúplex](#)

Copias

Uso:

Definir el número de copias que desea como valor predeterminado de la impresora. (Defina el número de copias necesarias para un trabajo determinado desde el controlador de impresora. Los valores seleccionados desde el controlador de la impresora siempre anulan los valores seleccionados desde el panel del operador.)

Valores:

1...999 (1*)

Consulte también:

[Clasificación](#)

Págs. en blanco

Uso:

Especificar si se incluyen páginas en blanco generadas por la aplicación en la salida impresa.

Valores:

No imprimir*	No imprime páginas en blanco generadas por la aplicación como parte del trabajo.
Imprimir	Imprime páginas en blanco generadas por la aplicación como parte del trabajo.

Clasificación

Uso:

Mantener las páginas de un trabajo de impresión apiladas en secuencia, en especial, al imprimir varias copias del trabajo.

Valores:

Desactivado*	Imprime cada página de un trabajo el número de veces especificado en el elemento de menú Copias. Por ejemplo, si define Copias en 2 y se envían a imprimir tres páginas, la impresora imprime página 1, página 1, página 2, página 2, página 3, página 3.
Activado	Imprime todo el trabajo el número de veces especificado en el elemento de menú Copias. Por ejemplo, si define Copias en 2 y se envían a imprimir tres páginas, la impresora imprime página 1, página 1, página 2, página 2, página 3, página 3.

Hojas separación

Uso:

Insertar hojas de separación en blanco entre los trabajos, entre varias copias de un trabajo o entre cada página de un trabajo.

Valores:

Ninguno*	No inserta hojas de separación.
Entre copias	Inserta una hoja en blanco entre cada copia del trabajo. Si está desactivada la opción Clasificación, se inserta una página en blanco entre cada grupo de páginas impresas (todas las páginas 1, todas las páginas 2, etc.). Si está activada, se inserta entre cada copia clasificada del trabajo de impresión.
Entre trabajos	Inserta una hoja en blanco entre los trabajos.
Entre páginas	Inserta una hoja en blanco entre cada página del trabajo. Esta opción resulta útil si está imprimiendo transparencias o desea insertar páginas en blanco en un documento para notas.

Consulte también:

[Origen separador](#); [Clasificación](#)

Origen separador

Uso:

Especificar el origen donde están las hojas de separación.

Valores:

Bandeja <x> (Bandeja 1*)	Selecciona las hojas de separación de la bandeja especificada.
Alim. multiuso	Selecciona las hojas de separación del alimentador multiuso. (Debe definir también Conf. multiuso en Cassette.)
Alim. sobres	Inserta sobres como hojas de separación.

Consulte también:

[Hojas separación](#); [Conf. multiuso](#)

Impresión multipágina

Uso:

Imprimir varias imágenes de página en una cara de la hoja de papel. También se denomina *N en una* o *Ahorro papel*.

Valores:

Desactivado*	Imprime 1 imagen de página por cara.	6 en una	Imprime 6 imágenes de página por cara.
2 en una	Imprime 2 imágenes de página por cara.	9 en una	Imprime 9 imágenes de página por cara.
3 en una	Imprime 3 imágenes de página por cara.	12 en una	Imprime 12 imágenes de página por cara.
4 en una	Imprime 4 imágenes de página por cara.	16 en una	Imprime 16 imágenes de página por cara.

Consulte también:

[Margen multipág.](#); [Orden multipág.](#); [Vista multipág.](#)

Orden multipág.

Uso:

Determinar la posición de las imágenes de varias páginas al utilizar Imp multipágina. La posición depende del número de imágenes y de si la orientación es vertical u horizontal.

Valores:

Horizontal*
Vertical
Horiz. inversa
Vert. inversa

Consulte también:

[Impresión multipágina](#)

Vista multipág.

Uso:

Determinar la orientación de una hoja de múltiples páginas.

Valores:

Automático*	Permite a la impresora seleccionar entre la orientación vertical y la horizontal.
Borde largo	Define el borde largo del papel en la parte superior de la página (horizontal).
Borde corto	Define el borde corto del papel en la parte superior de la página (vertical).

Consulte también:

[Impresión multipágina](#)

Margen multipág.

Uso:

Imprimir un borde alrededor de cada página cuando utilice Imp multipágina.

Valores:

Ninguno*	No imprime un borde alrededor de cada imagen de página.
Sólido	Imprime un borde de línea sólida alrededor de cada imagen de página.

Consulte también:

[Impresión multipágina](#)

Menú Utilidades

Utilice el menú Utilidades para imprimir distintos listados relacionados con los recursos de impresión disponibles, los valores de impresión y los trabajos de impresión. Otros elementos de menú permiten configurar el hardware de la impresora y solucionar problemas de la impresora.

Para obtener más información, seleccione un elemento de menú:

Predet. fábrica	Imprimir menús
Rastreo hex.	Imp conf red<x>
Imprimir fuentes	

 **NOTA:** los valores marcados con un asterisco (*) son los valores predeterminados de fábrica.

Imprimir menús

Uso:

Imprimir una lista de los valores predeterminados actuales del usuario, las opciones instaladas, la cantidad de memoria de impresora instalada y el estado de los suministros de la impresora.

Imp conf red<x>

Uso:

Imprimir información relacionada con el servidor de impresión interno y los valores de red definidos mediante el elemento de menú Configuración de red <x> del menú Red.

Consulte también:

[Menú USB](#)

Imprimir fuentes

Uso:

Imprimir una muestra de todas las fuentes disponibles para el lenguaje de impresora seleccionado.

Valores:

Fuentes PCL	Imprime una muestra de todas las fuentes de impresora disponibles para la emulación PCL.
Fuentes PS	Imprime una muestra de todas las fuentes de impresora disponibles para la emulación PostScript.

Consulte también:

[Descripción de las fuentes;](#) [Impresión de una lista de muestras de fuentes](#)

Predet. fábrica

Uso:

Restaurar los valores de la impresora a los valores predeterminados de fábrica.

Valores:

Restaurar	<ul style="list-style-type: none"> • Todos los elementos de menú vuelven a los valores predeterminados de fábrica excepto: <ul style="list-style-type: none"> o Idioma. o Todos los valores de los menús Paralelo, Serie, Red y USB. • Todos los recursos cargados (las fuentes, las macros y los juegos de símbolos) en la memoria (RAM) de la impresora desaparecen.
No restaurar	Se mantienen los valores definidos por el usuario.

Rastreo hex.

Uso:

Ayudar a aislar el origen de un problema de trabajo de impresión. Si Rastreo hex. está activo, todos los datos enviados a la impresora se imprimen en formato hexadecimal y de caracteres. No se ejecutan los códigos de control.

Para salir de Rastreo hex., apague la impresora o restablézcala desde el menú Trabajo.

Menú Trabajo

El menú Trabajo sólo está disponible cuando la impresora está ocupada imprimiendo o procesando un trabajo, cuando se muestra un mensaje de la impresora o cuando la impresora se encuentra en el modo Rastreo hex. Pulse Menú para abrir el menú Trabajo.

Para obtener más información, seleccione un elemento de menú:

Cancelar trabajo	Impr. mem. int.
Trab confidencial	Restablecer impr
Trab retenidos	

 **NOTA:** los valores marcados con un asterisco (*) son los valores predeterminados de fábrica.

Trab confidencial

Uso:

Imprimir trabajos confidenciales almacenados en la memoria de la impresora. (Una vez impreso el trabajo confidencial, éste se elimina automáticamente de la memoria de la impresora.)

Primero introduzca el número de identificación personal (PIN) asociado al trabajo confidencial:

Introduzca PIN	Utilice los botones del panel del operador para introducir el número de identificación personal asociado al trabajo confidencial.
----------------	---

Seleccione un valor:

Imprimir todos	Imprime todos los trabajos asociados al número de identificación personal.
Imprimir trabajo	Imprime el trabajo confidencial concreto. Pulse Menú para desplazarse por la lista de trabajos confidenciales asociados al número de identificación personal. Pulse Seleccionar para imprimir un trabajo concreto.
Eliminar todos	Elimina todos los trabajos asociados al número de identificación personal.
Eliminar trabajo	Elimina el trabajo confidencial especificado. Pulse Menú para desplazarse por la lista de trabajos confidenciales asociados al número de identificación personal. Pulse Seleccionar para eliminar un trabajo concreto.
Copias	Determina el número de copias impresas para cada trabajo confidencial. Pulse Menú para desplazarse por la lista de trabajos confidenciales asociados al número de identificación personal. Pulse Seleccionar para especificar el trabajo que desea imprimir. Pulse Menú para aumentar o disminuir el número de copias y, a continuación, pulse Seleccionar.

Consulte también:

[Uso de la función Imprimir y retener](#); [Trabajos confidenciales](#)

Trab retenidos

Uso:

Imprimir trabajos con el estado Reservar impresión, Repetir impresión o Verificar impresión almacenados en la memoria de la impresora.

Valores:

Imprimir todos	Imprime todos los trabajos retenidos.
Imprimir trabajo	Imprime el trabajo retenido especificado. Pulse Menú para desplazarse por la lista de trabajos retenidos. Pulse Seleccionar para imprimir un trabajo concreto.
Eliminar todos	Elimina todos los trabajos retenidos.
Eliminar trabajo	Elimina el trabajo retenido designado. Pulse Menú para desplazarse por la lista de trabajos retenidos. Pulse Seleccionar para eliminar el trabajo.
Copias	Determina el número de copias para cada trabajo retenido. Pulse Menú para desplazarse por la lista de trabajos retenidos. Pulse Seleccionar para especificar el trabajo que desea imprimir. Pulse Menú para aumentar o disminuir el número de copias y, a continuación, pulse Seleccionar.

Consulte también:

[Uso de la función Imprimir y retener](#); [Impresión y eliminación de trabajos retenidos](#); [Acceso a los trabajos retenidos desde el panel del operador](#)

Cancelar trabajo

Uso:

Cancelar el trabajo de impresión actual.

 **NOTA:** Cancelar trabajo sólo aparece si la impresora está procesando un trabajo o tiene un trabajo en la memoria.

Consulte también:

[Cancelación de un trabajo de impresión](#)

Restablecer impr

Uso:

Restablecer la impresora al valor predeterminado de usuario para cada elemento de menú, eliminar todos los recursos descargados (fuentes, macros y juegos de símbolos) almacenados en la memoria (RAM) de la impresora y eliminar todos los datos de la memoria intermedia de enlace de interfaz.

 **NOTA:** antes de seleccionar Restablecer impr, salga de la aplicación de software que está utilizando.

Impr. mem. int.

Uso:

Imprimir cualquier dato almacenado en la memoria intermedia de impresión.

 **NOTA:** Impr. mem. int. sólo aparece si se accede al menú Trabajo mientras se visualiza el mensaje **En espera**. El estado **En espera** se produce si se envía un trabajo incompleto a la impresora o se está imprimiendo un trabajo ASCII, como un comando de imprimir pantalla.

Menú Calidad

Utilice el menú Calidad para cambiar los valores de la impresora que afectan a la calidad de los caracteres impresos y de las imágenes.

Para obtener más información, seleccione un elemento de menú:

[PictureGrade](#)

[Resolución impr.](#)

[Intensidad tóner](#)

 **NOTA:** los valores marcados con un asterisco (*) son los valores predeterminados de fábrica.

Resolución impr.

Uso:

Definir el número de puntos por pulgada (ppp) impresos. Cuanto más alto sea el valor, mayores serán la nitidez y claridad de los caracteres y gráficos impresos.

Valores:

300 ppp	Ofrece una opción de impresión de resolución más baja cuando la memoria tiene prioridad.
600 ppp*	Produce un resultado de alta calidad para trabajos de impresión que son en su mayoría texto.
1200 IQ	Utiliza la frecuencia de líneas para trabajos de impresión que contengan imágenes en mapa de bits como, por ejemplo, fotografías digitalizadas.
1200 ppp	Produce un resultado de alta calidad para trabajos donde la velocidad de impresión no es importante y hay suficiente memoria.

Intensidad tóner

Uso:

Aclarar u oscurecer las imágenes de texto o ahorrar tóner.

Valores:

1	6
2	7
3	8*
4	9
5	10

Seleccione un valor más bajo para obtener una anchura de línea más fina e imágenes en escala de grises más claras. Seleccione un valor más alto para obtener una anchura de línea más gruesa o imágenes en escala de grises más oscuras. Seleccione 10 para obtener un texto muy negro. Seleccione un valor inferior a 7 para ahorrar tóner.

En la pantalla del panel del operador, una barra vertical (|) indica el valor predeterminado de fábrica. Un símbolo de flecha (V) indica un valor predeterminado de usuario.

PictureGrade

Uso:

Mejorar la calidad de la impresión en escala de grises a 300 y 600 puntos por pulgada (ppp) en la emulación PostScript.

Valores:

Activado*	Utiliza parámetros de frecuencia modificados para mejorar la calidad de impresión de los gráficos.
Desactivado	Utiliza parámetros de frecuencia estándar.

Menú Configurac.

Utilice el menú Configurac. para configurar distintas características de la impresora.

Para obtener más información, seleccione un elemento de menú:

Control alarma	Ahorro energía
Etiqueta activo	Espera impresión
Continuar autom.	Lngje. impresora
Etig. serv. Dell	Guardar recursos
Idioma	Alarma de tóner
Recup. atasco	Tiempo de espera
Protección pág.	Inicio rápido

 **NOTA:** los valores marcados con un asterisco (*) son los valores predeterminados de fábrica.

Lngje. impresora

Uso:

Establecer el lenguaje predeterminado de la impresora utilizado para comunicar datos del ordenador a la impresora.

Valores:

Emulación PCL*	Emulación PCL, compatible con impresoras Hewlett-Packard.
Emulación PS	Emulación PostScript, compatible con el lenguaje Adobe PostScript.

 **NOTA:** puede seleccionar un lenguaje predeterminado de impresora, lo que no impide que una aplicación de software envíe trabajos de impresión que utilicen otros lenguajes.

Ahorro energía

Uso:

Especificar el período de tiempo (en minutos) que espera la impresora después de imprimir un trabajo antes de entrar en un estado de ahorro de energía.

Valores:

Desactivado	Si se desactiva el ahorro de energía, el fusor se mantiene caliente y listo para imprimir en todo momento.
1...240	Especifica el período de tiempo después del trabajo de impresión y antes de que la impresora entre en el modo Ahorro energía. (Es posible que la impresora no admita todos los valores.)

El valor Ahorro energía predeterminado de fábrica depende del modelo de impresora. Imprima la página de valores de menú para determinar el valor de Ahorro energía actual. Aunque la impresora esté en el estado Ahorro energía, aún estará lista para recibir trabajos de impresión.

Seleccione 1 para activar el modo Ahorro energía de la impresora un minuto después de que termine el trabajo de impresión. De esta forma, se utiliza menos energía pero la impresora necesita más tiempo de calentamiento. Seleccione 1 si la impresora comparte el circuito eléctrico con la iluminación de la habitación y nota que las luces parpadean.

Seleccione un valor alto si se utiliza la impresora constantemente. En la mayoría de las circunstancias, este valor mantiene la impresora lista para imprimir con el mínimo tiempo de calentamiento. Seleccione un valor entre 1 y 240 minutos si desea un equilibrio entre el consumo de energía y un menor tiempo de calentamiento.

Inicio rápido

Uso:

Especificar si el cabezal de impresión está inactivo a una velocidad más baja tras realizar un trabajo de impresión. El cabezal de impresión permanece inactivo hasta que la impresora pasa al estado de energía reducida. El cabezal de impresión es el dispositivo responsable de la escritura en el cartucho de impresión que, a continuación, transfiere el tóner al material de impresión y produce el texto o gráfico especificado en el trabajo durante el proceso de impresión.

Active la opción Inicio rápido para lograr un mejor rendimiento siempre que la impresora no esté en el modo Ahorro energía. El cabezal de impresión puede estar inactivo tras realizar un trabajo como máximo 240 minutos. La opción Inicio rápido puede reducir el tiempo total del trabajo de impresión en 1 ó 2 segundos según el modelo de la impresora y la complejidad del trabajo.

Valores:

Activado*	Activa Inicio rápido. La impresora deja el cabezal de impresión inactivo a baja velocidad tras un trabajo de impresión. El cabezal permanece inactivo hasta que la impresora pasa al modo Ahorro energía.
Desactivado	Desactiva Inicio rápido. La impresora apaga el cabezal de impresión tras un trabajo.

Consulte también:

[Ahorro energía](#)

Guardar recursos

Uso:

Determinar lo que hace la impresora con los recursos cargados, como fuentes y macros almacenadas en la memoria RAM, si la impresora recibe un trabajo que necesite más memoria de la disponible.

Valores:

Desactivado*	La impresora mantiene los recursos cargados sólo hasta que se necesite memoria. A continuación, elimina esos recursos asociados al lenguaje de impresora inactivo.
Activado	La impresora mantiene los recursos cargados para todos los lenguajes de impresora durante los cambios de lenguaje y los restablecimientos de la impresora. Si la impresora se queda sin memoria, aparece el mensaje 38 Memoria llena .

Espera impresión

Uso:

Especificar el período de tiempo (en segundos) que la impresora espera antes de imprimir la última página de un trabajo de impresión que no termina con un comando para imprimir la página. El contador del tiempo de espera no se inicia hasta que aparece el mensaje `En espera` .

Valores:

Desactivado	La impresora no imprime la última página del trabajo de impresión hasta que no se produce una de las siguientes condiciones: <ul style="list-style-type: none">• La impresora recibe suficiente información para completar la página.• La impresora recibe un comando de avance de hoja.• Se selecciona Impr. mem. int. en el menú Trabajo.
1...255 (90*)	La impresora imprime la última página después del período de tiempo especificado. (Es posible que la impresora no admita todos los valores.)

Consulte también:

[Impr. mem. int.](#)

Tiempo de espera

Uso:

Especificar el período de tiempo (en segundos) que la impresora espera para recibir bytes adicionales de datos desde el ordenador. Cuando transcurre este tiempo de espera, el trabajo de impresión se cancela.

Valores:

Desactivado	Desactiva Tiempo de espera.
15...65535 (40*)	Especifica el período de tiempo que la impresora espera datos adicionales antes de cancelar el trabajo.

 **NOTA:** Tiempo de espera sólo está disponible cuando utiliza la emulación PostScript. Este elemento de menú no afecta a los trabajos de impresión en emulación PCL.

Continuar autom.

Uso:

Definir el período de tiempo (en segundos) que la impresora espera después de mostrar un mensaje de error de intervención del operador antes de reanudar la impresión.

Valores:

Desactivado*	La impresora no reanuda la impresión hasta que se borre el mensaje de error.
5...255	La impresora espera durante el período de tiempo especificado y, a continuación, reanuda automáticamente la impresión. Este período también se aplica si los menús aparecen (y la impresora está fuera de línea) durante el período de tiempo especificado.

Recup. atasco

Uso:

Establecer si la impresora vuelve a imprimir las páginas atascadas.

Valores:

Activado	La impresora vuelve a imprimir las páginas atascadas.
Desactivado	La impresora no vuelve a imprimir las páginas atascadas.
Automático*	La impresora vuelve a imprimir una página atascada a menos que la memoria necesaria para guardar la página se necesite para otras tareas de la impresora.

Protección pág.

Uso:

Imprimir correctamente una página que podría generar errores de Pág. compleja .

Valores:

Desactivado*	Imprime una página parcial de datos si la memoria no es suficiente para procesar la página completa.
Activado	Garantiza que se procesa una página completa antes de imprimirla.

Si, después de seleccionar Activado, aún no puede imprimir la página, puede que también deba reducir el tamaño y el número de fuentes de la página o aumentar la cantidad de memoria instalada en la impresora.

Para la mayoría de los trabajos, no es necesario seleccionar Activado. Cuando se selecciona Activado, la impresión puede ser más lenta.

Idioma

Uso:

Determinar el idioma del texto en la pantalla del panel del operador.

Valores:

English	Norsk
Français	Nederlands
Deutsch	Svenska
Italiano	Português
Español	Suomi
Dansk	Japonés

Control alarma

Uso:

Establecer si la alarma de la impresora debe sonar cuando ésta necesita la intervención del operador.

Valores:

Desactivado	No suena la alarma de la impresora.
Simple*	La impresora emite tres pitidos cortos.
Continuo	La impresora repite tres pitidos cada 10 segundos.

Alarma de tóner

Uso:

Especificar cómo responde la impresora cuando se queda sin tóner.

Valores:

Desactivado*	Aparece un mensaje de error hasta que se sustituye el cartucho de tóner. Si se ha seleccionado un valor Continuar autom. en el menú Configurac., la impresora reanuda la impresión tras el valor de tiempo de espera especificado.
Simple	La impresora deja de imprimir, muestra un mensaje de error y emite tres pitidos rápidos.
Continuo	La impresora deja de imprimir, muestra un mensaje de error y repite tres pitidos cada 10 segundos hasta que se sustituye el cartucho de tóner.

Consulte también:

[Continuar autom.](#)

Etiqueta activo

Uso:

El número de etiqueta de activo se utiliza para los registros de inventario de impresora. Introduzca el número de etiqueta de activo asignado a la impresora.

 **NOTA:** el elemento de menú Etiqueta activo sólo está disponible mediante la herramienta Web de configuración de impresora Dell. Para más información, consulte [Herramienta Web de configuración de impresora Dell](#).

Etq. serv. Dell

Uso:

El número de etiqueta de servicio es necesario cuando se solicita asistencia técnica. Introduzca el número de etiqueta de servicio de la etiqueta situada en la parte posterior de la impresora.

 **NOTA:** el elemento de menú Etiq. Serv. Dell sólo está disponible mediante la herramienta Web de configuración de impresora Dell. Para más información, consulte [Herramienta Web de configuración de impresora Dell](#).

Menú Emul. PCL

Utilice el menú Emul. PCL para cambiar aquellos valores de la impresora que sólo afectan a los trabajos impresos utilizando el lenguaje de impresora de emulación PCL.

Para obtener más información, seleccione un elemento de menú:

Ancho A4	Orientación
CR auto tras LF	Paso
LF auto tras CR	Tamaño en puntos
Nombre de fuente	Juego símbolos
Origen de fuente	Renumerar bandeja
Líneas por pág.	

 **NOTA:** los valores marcados con un asterisco (*) son los valores predeterminados de fábrica.

Origen de fuente

Uso:

Determinar el conjunto de fuentes que se muestran en el elemento de menú Nombre de fuente.

Valores:

Residente*	Muestra todas las fuentes residentes en la memoria RAM de la impresora predeterminadas de fábrica.
De carga	Muestra todas las fuentes que se cargan en la memoria RAM de la impresora.
Todo	Muestra todas las fuentes disponibles para la impresora desde todos los orígenes.

Consulte también:

[Nombre de fuente](#)

Nombre de fuente

Uso:

Seleccionar una fuente específica del origen de fuente especificado.

Valores:

R0 Courier 10*

Se muestra el nombre y la identificación de la fuente para todas las fuentes del origen de fuente seleccionado. La abreviatura del origen de la fuente es R para residentes y D para de carga.

Consulte también:

[Origen de fuente](#)

Tamaño en puntos

Uso:

Cambiar el tamaño de los puntos para fuentes tipográficas escalables.

Valores:

1...1008 (en incrementos de 0,25 puntos)

12*

El tamaño en puntos se refiere a la altura de los caracteres de la fuente. Un punto equivale aproximadamente a 1/72 de pulgada. Los tamaños que puede seleccionar oscilan entre 1 y 1008 en incrementos de 0,25 puntos.



NOTA: el valor Tamaño en puntos sólo aparece para las fuentes tipográficas.

Consulte también:

[Tamaño del paso y tamaño en puntos](#)

Paso

Uso:

Especificar el paso para fuentes de monoespaciado escalable.

Valores:

0,08...100 (en incrementos de 0,01 cpp)
10*

El paso se refiere al número de caracteres de espacio fijo en una pulgada horizontal de tipo de fuente. Los pasos que puede seleccionar oscilan entre 0,08 y 100 caracteres por pulgada (cpp) en incrementos de 0,01 cpp. En el caso de fuentes de monoespaciado no escalable, el paso aparece en la pantalla, pero no se puede cambiar.

 **NOTA:** el paso sólo aparece para fuentes de monoespaciado o fijas.

Consulte también:

[Tamaño del paso y tamaño en puntos](#)

Juego símbolos

Uso:

Seleccionar un juego de símbolos para un nombre de fuente especificado.

Valores:

10U PC-8* (valores predeterminados de fábrica específicos del país)
12U PC-850* (valores predeterminados de fábrica específicos del país)

Un juego de símbolos es un conjunto de caracteres alfabéticos y numéricos, signos de puntuación y símbolos especiales utilizados al imprimir con una fuente seleccionada. Los juegos de símbolos admiten los diferentes requisitos de idiomas o aplicaciones concretas, como los símbolos matemáticos para texto científico. Sólo aparecen los juegos de símbolos admitidos para el nombre de fuente seleccionado.

Consulte también:

[Nombre de fuente](#)

Orientación

Uso:

Determinar la orientación del texto y gráficos en la página.

Valores:

Vertical*	Imprime el texto y los gráficos paralelos al borde corto del papel.
Horizontal	Imprime el texto y los gráficos paralelos al borde largo del papel.

Líneas por pág.

Uso:

Determinar el número de líneas que se imprimen en cada página.

Valores:

1...255
60* (valores predeterminados de fábrica específicos del país)
64* (valores predeterminados de fábrica específicos del país)

La impresora configura el espacio entre líneas (espacio entre líneas vertical) según los elementos de menú Líneas por pág., Tamaño del papel y Orientación. Seleccione los valores de Tamaño del papel y Orientación correctos antes de definir el número de líneas por página.

Consulte también:

[Orientación](#); [Tamaño del papel](#)

Ancho A4

Uso:

Seleccionar la anchura de la página lógica para el papel de tamaño A4.

Valores:

198 mm*	Permite que la página lógica sea compatible con la impresora Hewlett-Packard LaserJet 5.
203 mm	Permite que la página lógica tenga la anchura suficiente para imprimir ochenta caracteres de paso 10.

Renumerar bandeja

Uso:

Configurar la impresora para que funcione con controladores de impresora o aplicaciones que utilicen distintas asignaciones de orígenes para las bandejas del papel.

En primer lugar, seleccione un origen:

Asignar bandeja <x>	Asig. alim. sob.	Asig. sobre man.
Asign alim mult	Asig. papel man.	

Seleccione un valor:

Desactivado*	La impresora utiliza las asignaciones de orígenes predeterminadas de fábrica.
0...199	Seleccione un valor numérico para asignar un valor personalizado a un origen.
Ninguno	El origen ignora el comando de selección de alimentación del papel.

Otras selecciones de reenumeración de bandejas:

Ver val. predet.	Pulse Menú para visualizar el valor predeterminado de fábrica asignado a cada origen.
Rest. val. pred.	Seleccione Sí para devolver todas las asignaciones de bandeja a los valores predeterminados de fábrica.

CR auto tras LF

Uso:

Especificar si la impresora introduce automáticamente un retorno de carro después de un comando de control de avance de línea.

Valores:

Desactivado*	La impresora no introduce un retorno de carro después de un comando de control de avance de línea.
Activado	La impresora introduce un retorno de carro después de un comando de control de avance de línea.

LF auto tras CR

Uso:

Especificar si la impresora introduce automáticamente un avance de línea después de un comando de control de retorno de carro.

Valores:

Desactivado*	La impresora no introduce un avance de línea después de un comando de control de retorno de carro.
Activado	La impresora introduce un avance de línea después de un comando de control de retorno de carro.

Menú PostScript

Utilice el menú PostScript para cambiar aquellos valores de la impresora que sólo afectan a los trabajos impresos utilizando el lenguaje de impresora de emulación PostScript.

Para obtener más información, seleccione un elemento de menú:

[Impr. error PS](#)



NOTA: los valores marcados con un asterisco (*) son los valores predeterminados de fábrica.

Imprimir error PS

Uso:

Imprimir una página que defina el error de emulación PostScript cuando se produzca.

Valores:

Desactivado*	Descarta el trabajo de impresión sin imprimir un mensaje de error.
Activado	Imprime un mensaje de error antes de descartar el trabajo.

Menú Red

Utilice el menú Red para cambiar aquellos valores de impresora que afectan a trabajos enviados a la impresora mediante un puerto de red (Red estándar).

Para obtener más información, seleccione un elemento de menú:

Mem int red	PCL SmartSwitch
Modo NPA	PS SmartSwitch
PS binario MAC	Config red EST

 **NOTA:** los valores marcados con un asterisco (*) son los valores predeterminados de fábrica.

PCL SmartSwitch

Uso:

Configurar la impresora para que cambie automáticamente a la emulación PCL cuando un trabajo de impresión recibido mediante el puerto de red lo necesite, independientemente del lenguaje predeterminado de la impresora.

Valores:

Activado*	La impresora examina los datos de la interfaz de red y selecciona la emulación PCL si los datos indican que se trata del lenguaje de impresora necesario.
Desactivado	La impresora no examina los datos entrantes. La impresora utiliza la emulación PostScript para procesar el trabajo si el valor PS SmartSwitch está activado o el lenguaje de impresora predeterminado especificado en el menú Configurac. si el valor PS SmartSwitch está desactivado.

Consulte también:

[PS SmartSwitch](#); [Lngje. impresora](#)

PS SmartSwitch

Uso:

Configurar la impresora para que cambie automáticamente a la emulación PostScript cuando un trabajo de impresión recibido mediante el puerto de red lo necesite, independientemente del lenguaje predeterminado de la impresora.

Valores:

Activado*	La impresora examina los datos de la conexión de interfaz de red y selecciona la emulación PostScript si los datos indican que se trata del lenguaje de impresora necesario.
Desactivado	La impresora no examina los datos entrantes. La impresora utiliza la emulación PCL para procesar el trabajo, si el valor PCL SmartSwitch está Activado, o el lenguaje predeterminado de la impresora especificado en el menú Configurac., si el valor PCL SmartSwitch está desactivado.

Consulte también:

[PCL SmartSwitch](#); [Lngje. impresora](#)

Modo NPA

Uso:

Especificar si la impresora realiza el procesamiento especial necesario para la comunicación bidireccional, según las convenciones definidas en el protocolo Network Printing Alliance (NPA).

Valores:

Activado	La impresora realiza el procesamiento NPA. Si los datos no están en formato NPA, se rechazan como datos incorrectos.
Desactivado	La impresora no realiza el procesamiento NPA.
Automático*	La impresora examina los datos para determinar el formato y procesarlos adecuadamente.



NOTA: el cambio de este elemento de menú restablece automáticamente la impresora.

Mem int red

Uso:

Configurar el tamaño de la memoria intermedia de entrada de red.

Valores:

Automático*	La impresora calcula de forma automática el tamaño de la memoria intermedia de red (valor recomendado).
De 3K al tamaño máximo permitido	El usuario especifica el tamaño de la memoria intermedia de red. El tamaño máximo depende de la cantidad de memoria de la impresora, del tamaño de otras memorias intermedias de enlace y de si el valor Guardar recursos está activado o desactivado. Para maximizar el tamaño de la memoria intermedia de red, puede desactivar o reducir el tamaño de las memorias intermedias de puerto paralelo, serie y USB.

 **NOTA:** el cambio del elemento de menú Mem int red restablece automáticamente la impresora.

Consulte también:

[Guardar recursos](#)

PS binario MAC

Uso:

Configurar la impresora para procesar los trabajos de impresión PostScript binario de Macintosh.

Valores:

Activado	La impresora procesa trabajos de impresión PostScript binario sin formato para los ordenadores que utilizan el sistema operativo Macintosh. Este valor suele provocar fallos en los trabajos de impresión de Windows.
Desactivado	La impresora filtra los trabajos de impresión PostScript que utilizan un protocolo estándar.
Automático*	La impresora procesa los trabajos de impresión de los ordenadores que utilizan los sistemas operativos Windows o Macintosh.

Config red EST

Uso:

Configurar un servidor de impresión interno.

Valores:

Los valores de este elemento de menú los proporciona el servidor de impresión específico. Seleccione el elemento de menú para consultar los valores disponibles.

Consulte la documentación del CD *Controladores y utilidades* para obtener más información.

Menú USB

Utilice el menú USB para cambiar aquellos valores enviados a la impresora mediante un puerto USB (bus serie universal) (USB opción <x>).

Para obtener más información, seleccione un elemento de menú:

Modo NPA	PS SmartSwitch
PCL SmartSwitch	Mem int USB
PS binario MAC	

 NOTA: los valores marcados con un asterisco (*) son los valores predeterminados de fábrica.

PCL SmartSwitch

Uso:

Configurar la impresora para que cambie automáticamente a la emulación PCL cuando un trabajo de impresión recibido mediante el puerto USB lo necesite, independientemente del lenguaje predeterminado de la impresora.

Valores:

Activado*	La impresora examina los datos de la interfaz USB y selecciona la emulación PCL si los datos indican que se trata del lenguaje de impresora necesario.
Desactivado	La impresora no examina los datos entrantes. La impresora utiliza la emulación PostScript para procesar el trabajo si el valor PS SmartSwitch está activado o el lenguaje de impresora predeterminado especificado en el menú Configurac. si el valor PS SmartSwitch está desactivado.

Consulte también:

[PS SmartSwitch](#); [Lngje. impresora](#)

PS SmartSwitch

Uso:

Configurar la impresora para que cambie automáticamente a la emulación PostScript cuando un trabajo de impresión recibido mediante el puerto USB lo necesite, independientemente del lenguaje predeterminado de la impresora.

Valores:

Activado*	La impresora examina los datos de la interfaz USB y selecciona la emulación PostScript si los datos indican que se trata del lenguaje de impresora necesario.
Desactivado	La impresora no examina los datos entrantes. La impresora utiliza la emulación PCL para procesar el trabajo, si el valor PCL SmartSwitch está Activado, o el lenguaje predeterminado de la impresora especificado en el menú Configurac., si el valor PCL SmartSwitch está desactivado.

Consulte también:

[PCL SmartSwitch](#); [Lngje. impresora](#)

Modo NPA

Uso:

Especificar si la impresora realiza el procesamiento especial necesario para la comunicación bidireccional, según las convenciones definidas en el protocolo Network Printing Alliance (NPA).

Valores:

Activado	La impresora realiza el procesamiento NPA. Si los datos no están en formato NPA, se rechazan como datos incorrectos.
Desactivado	La impresora no realiza el procesamiento NPA.
Automático*	La impresora examina los datos para determinar el formato y procesarlos adecuadamente.



NOTA: el cambio de este elemento de menú restablece automáticamente la impresora.

[PS SmartSwitch](#); [Lngje. impresora](#)

Mem int USB

Uso:

Configurar el tamaño de la memoria intermedia de entrada de USB.

Valores:

Desactivado	El almacenamiento del trabajo en memoria intermedia está desactivado.
Automático*	La impresora calcula de forma automática el tamaño de la memoria intermedia de USB (valor recomendado).
De 3K al tamaño máximo permitido	El usuario especifica el tamaño de la memoria intermedia de USB. El tamaño máximo depende de la cantidad de memoria de la impresora, del tamaño de otras memorias intermedias de enlace y de si el valor Guardar recursos está activado o desactivado. Para maximizar el tamaño de la memoria intermedia USB, puede desactivar o reducir el tamaño de las memorias intermedias de puerto paralelo, serie y red.

 **NOTA:** el cambio del elemento de menú Mem int USB restablece automáticamente la impresora.

Consulte también:

[Guardar recursos](#)

PS binario MAC

Uso:

Configurar la impresora para procesar los trabajos de impresión PostScript binario de Macintosh.

Valores:

Activado	La impresora procesa trabajos de impresión PostScript binario sin formato para los ordenadores que utilizan el sistema operativo Macintosh. Este valor suele provocar fallos en los trabajos de impresión de Windows.
Desactivado	La impresora filtra los trabajos de impresión PostScript que utilizan un protocolo estándar.
Automático*	La impresora procesa los trabajos de impresión de los ordenadores que utilizan los sistemas operativos Windows o Macintosh.

Desactivación de los menús del panel del operador

Para desactivar los menús del panel de operador de forma que no se puedan modificar los valores de la impresora:

1. Apague la impresora.

 **NOTA:** la desactivación de los menús del panel de operador no impiden el acceso al menú Trabajo o a la funcionalidad Imprimir y retener.

2. Mantenga pulsados los botones Seleccionar y Volver y encienda la impresora.
3. Suelte los botones cuando aparezca Efectuando prueba automát..

Menú Configurar aparece en la primera línea de la pantalla.

4. Pulse Menú hasta que aparezca Menús del panel y, a continuación, pulse Seleccionar.

En la segunda línea de la pantalla aparece Desactivar.

5. Pulse Seleccionar.

Bloqueando menús aparece brevemente.

6. Pulse Menú hasta que aparezca Salir de config y, a continuación, pulse Seleccionar.

Los menús se desactivan. Si pulsa Menú, aparecerá el mensaje Menús desactivados .

Activación de menús

1. Repita los pasos del [1](#) al [4](#) de [Desactivación de los menús del panel del operador](#).
2. Pulse Menú hasta que aparezca Activar.

Continúe con los pasos [5](#) y [6](#) de [Desactivación de los menús del panel del operador](#).

Impresión

- [Sugerencias para imprimir correctamente](#)
- [Envío de un trabajo a imprimir](#)
- [Cancelación de un trabajo de impresión](#)
- [Impresión de una página de valores de menús](#)
- [Impresión de una lista de muestras de fuentes](#)
- [Uso de la función Imprimir y retener](#)
- [Impresión de los tamaños Folio y Media carta](#)

En este capítulo se incluyen sugerencias de impresión, métodos para imprimir determinadas listas de información desde la impresora y métodos para cancelar un trabajo.

Sugerencias para imprimir correctamente

Sugerencias sobre el almacenamiento de materiales de impresión

Almacene el material de impresión de forma correcta. Para obtener más información, consulte [Almacenamiento del material de impresión](#).

Cómo evitar atascos

Si selecciona el material de impresión adecuado (papel, transparencias, etiquetas y cartulina), evitará los problemas de impresión. Consulte [Sugerencias para evitar atascos](#) para obtener más información.

 **NOTA:** se recomienda probar una muestra reducida de cualquier material de impresión que se desee utilizar en la impresora antes de comprar grandes cantidades.

Si selecciona el material de impresión adecuado y lo carga correctamente, evitará la mayoría de los atascos. Consulte los apartados que aparecen a continuación para obtener información sobre la carga del material de impresión:

- [Carga del material de impresión en bandejas estándar y opcionales](#) (que incluyen la bandeja estándar y las bandejas de 250 y 500 hojas opcionales)
- [Uso y carga del alimentador multiuso](#)
- [más información](#)

Si se produce un atasco, consulte [Eliminación de atascos](#) para obtener instrucciones. Para evitar los atascos, consulte [Sugerencias para evitar atascos](#).

Envío de un trabajo a imprimir

Para admitir todas las características de la impresora, utilice los controladores de impresora personalizados. Cuando seleccione **Imprimir** desde una aplicación de software, se abre una ventana que representa el controlador de la impresora. Seleccione los valores adecuados para el trabajo específico que está enviando a imprimir. Los valores de impresión seleccionados desde el controlador anulan los valores predeterminados seleccionados desde el panel del operador de la impresora.

Tal vez tenga que hacer clic en **Propiedades** o **Configuración** del cuadro de diálogo inicial **Imprimir** para ver todos los valores de la impresora disponibles que puede modificar. Si no está familiarizado con una característica de la ventana del controlador de la impresora, abra la **Ayuda en línea** para obtener más información.

Para imprimir un trabajo desde una aplicación típica de Windows:

1. Abra el archivo que desee imprimir.
 2. En el menú **Archivo**, seleccione **Imprimir**.
 3. Verifique que está seleccionada la impresora correcta en el cuadro de diálogo. Modifique los valores de la impresora según sea necesario (como, por ejemplo, las páginas que desea imprimir o el número de copias).
 4. Haga clic en **Propiedades** o en **Configuración** para ajustar los valores de la impresora que no están disponibles desde la primera pantalla y, a continuación, haga clic en **Aceptar**.
 5. Haga clic en **Aceptar** o en **Imprimir** para enviar el trabajo a la impresora seleccionada.
-

Cancelación de un trabajo de impresión

Hay varios métodos que se pueden utilizar para cancelar un trabajo de impresión.

Cancelación desde el panel del operador de la impresora

Para cancelar un trabajo de impresión después de que haya empezado a imprimirse:

1. Pulse una vez la flecha izquierda del botón **Menú**. **MENÚ TRABAJO** y **Cancelar trabajo** se mostrarán en pantalla.
2. Pulse **Seleccionar**. **Cancelando trabajo** aparecerá en pantalla.

Cancelación desde un ordenador que ejecute Windows

Cancelación de un trabajo desde la barra de tareas

Cuando envía un trabajo a imprimir, aparece un pequeño icono de la impresora en la esquina derecha de la barra de tareas.

1. Haga doble clic en el icono de la impresora.

Aparece una lista de trabajos de impresión en la ventana de impresora.

2. Seleccione el trabajo que desea cancelar.
3. Pulse la tecla Suprimir del teclado.

Cancelación de un trabajo desde el escritorio

1. Minimice todos los programas para ver el escritorio.
2. Haga doble clic en el icono Mi PC.
3. Haga doble clic en el icono Impresoras.

Se mostrará una lista de las impresoras disponibles.

4. Haga doble clic en la impresora que ha seleccionado al enviar el trabajo.

Aparece una lista de trabajos de impresión en la ventana de impresora.

5. Seleccione el trabajo que desea cancelar.
6. Pulse la tecla Suprimir del teclado.

Impresión de una página de valores de menú

La página de valores de menú muestra los valores actuales para los menús (valores predeterminados de usuario), una lista de opciones instaladas y la memoria de impresora disponible. Puede utilizar esta página para verificar que todas las opciones de la impresora están instaladas correctamente y que los valores de la impresora son correctos.

Consulte [Descripción de los menús de la impresora](#) para identificar la pantalla y los botones del panel del operador si necesita ayuda.

1. Asegúrese de que la impresora está encendida y de que aparece el mensaje Lista .

2. Pulse y suelte Menú hasta que aparezca Menú Utilidades y, a continuación, pulse Seleccionar.
3. Pulse y suelte Menú hasta que aparezca Imprimir menús y, a continuación, pulse Seleccionar.

El mensaje `Imprimiendo valores de menús` aparece mientras la página se imprime. La impresora vuelve al estado `Lista` tras la impresión de la página de valores de menús.

Si aparece cualquier otro mensaje al imprimir esta página, consulte [Descripción de los mensajes de la impresora](#) para obtener más información.

Impresión de una lista de muestras de fuentes

Para imprimir muestras de todas las fuentes disponibles actualmente en la impresora:

1. Asegúrese de que la impresora está encendida y de que aparece el mensaje `Lista`.
2. Pulse y suelte Menú hasta que aparezca Menú Utilidades y, a continuación, pulse Seleccionar.
3. Pulse y suelte Menú hasta que aparezca Imprimir fuentes y, a continuación, pulse Seleccionar.
4. Pulse y suelte Menú hasta que aparezca Fuentes PCL o Fuentes PS en la segunda línea de la pantalla.
 - o Seleccione Fuentes PCL para imprimir una lista de las fuentes disponibles en la emulación PCL.
 - o Seleccione Fuentes PS para imprimir una lista de las fuentes disponibles en la emulación PostScript 3. Esta opción sólo aparece si el lenguaje de impresora PostScript está disponible en la impresora.
5. Pulse Seleccionar.

El mensaje `Imprimiendo lista de fuentes` permanece en el panel del operador hasta que la página se imprime. La impresora vuelve al estado `Lista` tras imprimir la lista de muestras de fuentes.

Uso de la función Imprimir y retener

Cuando envíe un trabajo a la impresora, puede especificar en el controlador que desea que la impresora retenga el trabajo en la memoria. Cuando esté preparado para imprimir el trabajo, debe ir a la impresora y utilizar los menús del panel del operador para identificar qué trabajo *retenido* desea imprimir. Puede utilizar esta función para aplazar la impresión de un trabajo, verificar una copia antes de imprimir el resto, solicitar copias adicionales de un trabajo en un momento posterior o imprimir un trabajo confidencial cuando pueda estar en la impresora para recogerlo.

 **NOTA:** las funciones de *imprimir y retener* requieren un mínimo de 32 MB disponibles en la memoria de la impresora.

Selección de un nombre de usuario

Todos los trabajos confidenciales y retenidos tienen un nombre de usuario asociado a ellos. Para tener acceso a todos los trabajos retenidos o confidenciales, primero debe seleccionar el nombre de usuario de una lista de nombres de usuarios para trabajos de impresión. Cuando aparezca la lista, pulse Menú para desplazarse por ella. Pulse Seleccionar cuando encuentre su nombre de usuario para el trabajo.

Impresión y eliminación de trabajos retenidos

Una vez que los trabajos retenidos se han almacenado en la memoria de la impresora, puede utilizar el panel del operador de la impresora para especificar qué desea hacer con uno o varios de los trabajos. Puede seleccionar Trab confidencial o Trab retenidos (trabajos Repetir impresión, Reservar impresión y Verificar impresión) en el [menú Trabajo](#). A continuación, seleccione el nombre de usuario de la lista. Si selecciona Trab confidencial, debe introducir el número de identificación personal (PIN) que especificó en el controlador al enviar el trabajo. Consulte [Trabajos confidenciales](#) para obtener más información.

En los elementos de menú Trab confidencial o Trab retenidos dispone de estas cinco opciones:

- Imprimir todos
- Imprimir trabajo
- Eliminar todos
- Eliminar trabajo
- Imprimir copias

Acceso a los trabajos retenidos desde el panel del operador

1. Para acceder a los trabajos retenidos desde el panel del operador:
 - o Si la impresora está ocupada, pulse Menú y aparecerá el menú Trabajo.
 - o Si la impresora está en estado Lista, vaya al paso 2.
2. Pulse y suelte Menú hasta que aparezca Trab retenidos o Trab confidencial en la pantalla del panel del operador, según el tipo de trabajo al que desee acceder.
3. Pulse Seleccionar.

En la primera línea del panel del operador aparece Nombre usuario. En la segunda línea se muestran los nombres de los usuarios que están asociados actualmente a los trabajos de imprimir y retener.

4. Pulse y suelte Menú hasta que aparezca su nombre de usuario.

 **NOTA:** si busca un trabajo confidencial, se le pedirá que introduzca el PIN. Consulte [Trabajos confidenciales](#) para obtener más información.

5. Pulse Seleccionar.
6. Pulse Menú hasta que en la segunda línea del panel del operador aparezca la acción que desea llevar a cabo (Imprimir trabajo, Eliminar trabajo, etc.).
7. Pulse Seleccionar.
 - o Si busca un trabajo en concreto, pulse y suelte Menú para desplazarse por la lista de trabajos disponibles y pulse Seleccionar cuando aparezca el trabajo correcto. Al lado del nombre del trabajo aparece un asterisco (*) para indicar que ha elegido imprimir o eliminar dicho trabajo.
 - o Si se le solicita que introduzca el número de copias que desea imprimir, pulse Menú para aumentar o disminuir el número de la pantalla y, a continuación, pulse Seleccionar.
8. Pulse Continuar para imprimir o eliminar los trabajos específicos que haya marcado.

La impresora muestra brevemente mensajes que indican la función de imprimir y retener que se está realizando.

Reconocimiento de cuándo se producen los errores de formato

Si aparece el símbolo  en la pantalla, indica que la impresora ha tenido problemas al dar formato a uno o varios trabajos retenidos. Estos problemas de formato se deben normalmente a la falta de memoria de la impresora o a datos incorrectos que pueden provocar que se deseche el trabajo.

Si aparece el símbolo  junto al trabajo retenido, puede:

- Imprimir el trabajo. Sin embargo, tenga en cuenta que es posible que sólo se imprima una parte del trabajo.
- Eliminar el trabajo. Puede liberar memoria de impresora adicional si examina la lista de los trabajos retenidos y elimina los que ya haya enviado a la impresora.

Si los errores de formato se repiten en los trabajos retenidos, es posible que la impresora precise más memoria.

Repetir impresión

Si envía un trabajo Repetir impresión, la impresora imprime todas las copias solicitadas del trabajo y lo almacena en la memoria para que pueda imprimir copias adicionales más adelante. Puede imprimir copias adicionales siempre que el trabajo permanezca almacenado en la memoria.

 **NOTA:** los trabajos Repetir impresión se eliminan automáticamente de la memoria de la impresora cuando ésta necesita más memoria para procesar trabajos retenidos adicionales.

Reservar impresión

Si envía un trabajo Reservar impresión, la impresora no lo imprime inmediatamente sino que lo almacena en la memoria para que lo pueda imprimir más adelante. El trabajo se conserva en la memoria hasta que se elimine desde el menú Trab retenidos. Los trabajos Reservar impresión se pueden eliminar si la impresora necesita más memoria para procesar trabajos retenidos adicionales.

Consulte [Impresión y eliminación de trabajos retenidos](#) para obtener información.

Verificar impresión

Si envía un trabajo Verificar impresión, la impresora imprime una copia y conserva en la memoria las copias restantes que se han solicitado desde el controlador. Utilice Verificar impresión para examinar la primera copia y comprobar si es satisfactoria antes de imprimir el resto de copias.

Consulte [Impresión y eliminación de trabajos retenidos](#) si necesita ayuda para imprimir las copias adicionales almacenadas en la memoria.

 **NOTA:** una vez impresas todas las copias, el trabajo Verificar impresión se elimina de la memoria de la impresora.

Trabajos confidenciales

Al enviar un trabajo a la impresora, puede introducir un número de identificación personal (PIN) desde el controlador. El número debe ser de cuatro dígitos y utilizar los números del 1 al 6. El trabajo se mantiene en la memoria de la impresora hasta que introduzca el mismo número de cuatro dígitos en el panel del operador y elija imprimir o eliminar el trabajo. De esta forma, se asegura de que el trabajo no se imprimirá hasta que no esté allí para recogerlo y de que ningún otro usuario puede imprimir el trabajo.

Al seleccionar Trab confidencial en el menú Trabajo y el nombre de usuario, aparece la siguiente solicitud:

Introduzca PIN:

=_____

Utilice los botones del panel del operador para introducir el número de identificación personal de cuatro dígitos asociado al trabajo confidencial. Los números que hay al lado de los nombres de los botones identifican qué botón hay que pulsar para cada dígito (1–6). A medida que se introduce el PIN, aparecen los asteriscos para asegurar la confidencialidad.



Si introduce un número incorrecto, aparece el mensaje No trabajos en impres. ¿Reint? Pulse Continuar para volver a introducir el PIN o pulse Parar para salir del menú Trab confidencial.

Cuando haya introducido un número válido, tendrá acceso a todos los trabajos de impresión que coincidan con el nombre de usuario y el PIN introducidos. Los trabajos de impresión que coincidan con el PIN que ha introducido aparecerán en la pantalla cuando acceda a los elementos de menú Imprimir trabajo, Eliminar trabajo e Imprimir copias. A continuación, puede elegir entre imprimir o eliminar los trabajos que coincidan con el PIN introducido. (Consulte [Impresión y eliminación de trabajos retenidos](#) para obtener más información.) Después de imprimir el trabajo, la impresora elimina el trabajo confidencial de la memoria.

Impresión de los tamaños Folio y Media carta

Los tamaños Folio y Media carta no están disponibles en el menú Tamaño del papel hasta que se desactiva Sensor de tamaño. Para desactivar esta opción:

1. Mantenga pulsados los botones Seleccionar y Volver mientras enciende la impresora.
2. Suelte los botones cuando aparezca Efectuando prueba automat. aparece en la pantalla.

La impresora realiza la secuencia de encendido y, a continuación, aparece Menú Configurar en la primera línea de la pantalla.

3. Pulse y suelte Menú hasta que aparezca Sensor de tamaño y, a continuación, pulse Seleccionar.

Sensor de tamaño 1 aparece en la segunda línea de la pantalla.

4. Pulse y suelte Menú para seleccionar la opción de entrada que contendrá el papel de tamaño folio o media carta y, a continuación, pulse Seleccionar.

La primera línea de la pantalla muestra la opción de entrada seleccionada y la segunda línea el valor actual.

5. Pulse Menú para cambiar el valor a Desactivado y, a continuación, pulse Seleccionar.

GUARDADO aparece brevemente en la pantalla y, a continuación, se sustituye por Menú Configurar en la primera línea y Sensor de tamaño en la segunda línea.

6. Pulse y suelte Menú hasta que aparezca Salir de config y, a continuación, pulse Seleccionar.

Activando cambios de menús aparece brevemente, seguido de Efectuando prueba automát. La impresora vuelve al estado Lista.

Configuración de la impresión compartida

● [Point and print](#)

● [De igual a igual](#)

Puede compartir la nueva impresora en la red mediante el CD *Controladores y utilidades* incluido con la impresora o mediante el método point and print o de igual a igual de Microsoft. Sin embargo, si utiliza uno de los métodos de Microsoft, no dispondrá de todas las características, como el monitor de estado y otras utilidades de la impresora, que se instalan con el CD *Controladores y utilidades*.

Para compartir una impresora conectada localmente en la red, tiene que compartir la impresora y, a continuación, instalarla en los clientes de red:

1. Sólo para Windows XP: Haga clic en Inicio → Panel de control → Impresoras y otro hardware → Impresoras y faxes.

Para el resto: Haga clic en Inicio → Configuración → Impresoras.

2. Haga clic con el botón derecho del ratón en el icono Impresora láser Dell W5300 y seleccione Propiedades.
3. Haga clic en Archivo → Compartir.
4. Active la casilla de verificación Compartido como y, a continuación, introduzca un nombre en el cuadro de texto Nombre del recurso compartido.
5. Haga clic en Controladores adicionales y seleccione los sistemas operativos de todos los clientes de red que van a imprimir en esta impresora.
6. Haga clic en Aceptar.

Si faltan archivos, se le solicitará que inserte el CD del sistema operativo del servidor.

Para comprobar que la impresora se ha compartido correctamente:

- Asegúrese de que el objeto de impresora de la carpeta Impresoras muestra que está compartido. Por ejemplo, en Windows 2000, se muestra una mano debajo del icono de impresora.
- Examine Entorno de red. Busque el nombre del host del servidor y el nombre compartido que ha asignado a la impresora.

Ahora que la impresora está compartida, puede instalarla en los clientes de red utilizando los métodos point and print o de igual a igual.

Point and print

Este método normalmente realiza el mejor uso posible de los recursos del sistema. El servidor gestiona las modificaciones de los controladores y el proceso de los trabajos de impresión. Esto permite a los clientes de red volver a los programas de forma mucho más rápida.

Si utiliza el método point and print, se copia un subconjunto de información de los controladores desde el servidor al ordenador cliente. Es información suficiente para enviar un trabajo de impresión a la impresora.

1. En el escritorio de Windows del ordenador cliente, haga doble clic en Entorno de red.
2. Busque el nombre del host del equipo servidor y, a continuación, haga doble clic en el nombre del host.
3. Haga clic con el botón derecho del ratón en el nombre de la impresora compartida y, a continuación, haga clic en Instalar.

Espere a que la información del controlador se copie desde el ordenador servidor al ordenador cliente y a que un nuevo objeto se agregue a la carpeta Impresoras. El tiempo que tarda varía según el tráfico de la red y otros factores.

4. Cierre Entorno de red.
5. Imprima una página de prueba para verificar la instalación de la impresora.
6. Sólo para Windows XP: Haga clic en Inicio → Panel de control → Impresoras y otro hardware → Impresoras y faxes.

Para el resto: Haga clic en Inicio → Configuración → Impresoras.

7. Seleccione la impresora que acaba de crear.
8. Haga clic en Archivo → Propiedades.
9. En la ficha General, haga clic en Imprimir página de prueba.

Cuando la página de prueba se imprima correctamente, la instalación de la impresora estará completa.

De igual a igual

Si utiliza el método de igual a igual, el controlador de la impresora se instala completamente en cada ordenador cliente. Los clientes de red siguen controlando las modificaciones de los controladores. El equipo cliente gestiona el proceso de los trabajos de impresión.

1. Sólo para Windows XP: Haga clic en Inicio → Panel de control → Impresoras y otro hardware → Impresoras y faxes.

Para el resto: Haga clic en Inicio → Configuración → Impresoras.

2. Haga clic en Agregar impresora para iniciar el Asistente para agregar impresora.
3. Haga clic en Servidor de impresión de red.
4. Seleccione la impresora de red en la lista de impresoras compartidas. Si la impresora no está en la lista, escriba la ruta de acceso de la impresora en el cuadro de texto.

Por ejemplo: \\<nombre del host del servidor>\<nombre de la impresora compartida>

El nombre del host del servidor es el nombre del equipo servidor que lo identifica en la red. El nombre de la impresora compartida es el nombre asignado durante el proceso de instalación del servidor.

5. Haga clic en Aceptar.

Si es una impresora nueva, es posible que se le solicite que instale un controlador de impresora. Si no hay ningún controlador del sistema disponible, tendrá que proporcionar una ruta de acceso a los controladores disponibles.

6. Seleccione si desea que esta impresora sea la impresora predeterminada del cliente y, a continuación, haga clic en Terminar.
7. Imprima una página de prueba para verificar la instalación de la impresora:

- a. Sólo para Windows XP: Haga clic en Inicio → Panel de control → Impresoras y otro hardware → Impresoras y faxes.

Para el resto: Haga clic en Inicio → Configuración → Impresoras.

- b. Seleccione la impresora que acaba de crear.
- c. Haga clic en Archivo → Propiedades.
- d. En la ficha General, haga clic en Imprimir página de prueba.

Cuando la página de prueba se imprima correctamente, la instalación de la impresora estará completa.

Descripción de las fuentes

Fuentes y tipos de letra

Una fuente es un juego de caracteres y símbolos creados con un diseño específico. Este diseño se denomina *tipo de letra*. Los tipos de letra seleccionados personalizan el documento. Una buena elección de tipos de letra facilita la lectura del documento.

La impresora tiene numerosas fuentes residentes en las emulaciones PCL 6 y PostScript 3. Consulte [Fuentes residentes](#) para obtener una lista de todas las fuentes residentes.

Grosor y estilo

Los tipos de letra suelen estar disponibles en diferentes grosores y estilos. Con estas variaciones se modifica el tipo de letra original de modo que pueda, por ejemplo, enfatizar palabras importantes del texto o resaltar títulos de libros. Los distintos grosores y estilos están diseñados como complemento al tipo de letra original.

Grosor hace referencia al grosor de las líneas que forman los caracteres. Las líneas más gruesas dan como resultado caracteres más oscuros. Algunas de las palabras utilizadas para describir el grosor del tipo de letra son *negrita*, *intermedia*, *clara*, *intensa* y *gruesa*.

Estilo hace referencia a otras modificaciones de tipos de letra como, por ejemplo, inclinación o grosor del carácter. *Cursiva* (*italic*) y *oblicua* (*oblique*) son estilos en los que los caracteres aparecen inclinados. *Narrow* (*estrecha*), *condensed* (*condensada*) y *extended* (*extendida*) son tres estilos que se suelen utilizar para modificar el grosor de los caracteres.

Algunas fuentes combinan varias modificaciones de grosor y estilo; por ejemplo, *Helvetica Narrow Bold Italic* (*helvetica cursiva, negrita, estrecha*). El grupo de distintas variaciones de grosor y estilo de un solo tipo de letra se denomina *familia de tipo de letra*. La mayoría de las familias de tipo de letra tienen cuatro variaciones: *regular*, *cursiva*, *negrita* y *cursiva negrita*. Algunas familias tienen más variaciones, como muestra la ilustración siguiente de la familia *Helvetica*:

Helvetica	ABCDEFGHIJKLMNOPQRSTUVWXYZ
Helvetica-Italic	ABCDEFGHIJKLMNOPQRSTUVWXYZ
Helvetica-Bold	ABCDEFGHIJKLMNOPQRSTUVWXYZ
Helvetica-BoldItalic	ABCDEFGHIJKLMNOPQRSTUVWXYZ
Helvetica-Narrow	ABCDEFGHIJKLMNOPQRSTUVWXYZ
Helvetica-Narrow Italic	ABCDEFGHIJKLMNOPQRSTUVWXYZ
Helvetica-Narrow Bold	ABCDEFGHIJKLMNOPQRSTUVWXYZ
Helvetica-Narrow-BoldItalic	ABCDEFGHIJKLMNOPQRSTUVWXYZ

Tamaño del paso y tamaño en puntos

El tamaño de la fuente se especifica en tamaño del paso o tamaño en puntos, según la fuente sea de espaciado fijo o proporcional.

En las fuentes de *espaciado fijo*, todos los caracteres tienen el mismo grosor. El *paso* se utiliza para especificar el tamaño de las fuentes de espaciado fijo. Se trata de una medida para el número de caracteres que se imprimen por pulgada horizontal del tipo de fuente. Por ejemplo, todas las fuentes de paso 10 imprimen 10 caracteres por pulgada (cpp) y las de paso 12 imprimen 12 cpp:

Courier	10	Pitch	1234567890
Courier-Bold	10	Pitch	1234567890
Courier	12	Pitch	123456789012
Courier-Bold	12	Pitch	123456789012

← 1 pulgada →

Para fuentes de espaciado *proporcional* (o *tipográfico*), los caracteres pueden tener distinta anchura. Debido a que las fuentes proporcionales tienen caracteres con anchuras distintas, el tamaño de fuente se especifica en puntos, no en pasos. El *tamaño en puntos* se refiere a la altura de los caracteres de la fuente. Un *punto* se define como 1/72 pulgadas. El tamaño de los caracteres de una fuente impresa en 24 puntos es el doble que el de los caracteres de la misma fuente impresos en 12 puntos.

La ilustración siguiente muestra ejemplos de una fuente impresa en distintos tamaños en puntos:

48 point 36 point

24 point 18 point 12 point 10 point

El tamaño en puntos de una fuente se define como la distancia existente entre la parte superior del carácter más alto y la parte inferior del carácter más bajo de la fuente. La definición de tamaño en puntos hace que distintas fuentes impresas con el mismo tamaño en puntos puedan parecer que tienen tamaños muy distintos. Esto se debe a la existencia de otros parámetros de fuente que afectan al aspecto de la fuente. No obstante, el tamaño en puntos de la fuente es una especificación excelente del tamaño de la fuente. Los siguientes ejemplos ilustran dos fuentes proporcionales muy distintas de 14 puntos:

ITC Avant Garde
abcdefghijklmnopABCDEF GH
ITC Zapf Chancery
abcdefghijklmnopABCDEF GH

Fuentes en mapa de bits y escalables

La impresora utiliza fuentes escalables y en mapa de bits.

Las fuentes en *mapa de bits* están almacenadas en la memoria de la impresora como patrones predefinidos de bits que representan un tipo de letra en un tamaño, un estilo y una resolución específicos. En la siguiente ilustración se muestra un ejemplo de un carácter de una fuente en mapa de bits.

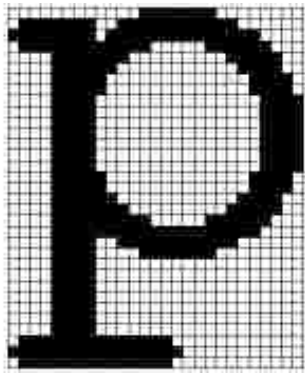

Las fuentes en mapa de bits están disponibles en distintos estilos de letra y tamaños en puntos como fuentes de carga. Para obtener más información acerca de las fuentes de carga, póngase en contacto con el punto de venta de la impresora.

Las fuentes *escalables* (también denominadas fuentes de *contorno*) se almacenan como programas de ordenador que definen los contornos de los caracteres de la fuente. Cada vez que imprima caracteres de una fuente escalable, la impresora crea un mapa de bits de los caracteres en el tamaño en puntos seleccionado y lo guarda temporalmente en la memoria de la impresora.



Estas fuentes temporales en mapa de bits se eliminan al apagar o restablecer la impresora. Las fuentes escalables ofrecen flexibilidad de impresión en distintos tamaños en puntos.

La impresora utiliza distintos formatos de fuente escalable para cargar fuentes. La emulación PCL 6 utiliza las fuentes escalables *Intellifont* y *TrueType*. La emulación PostScript 3 utiliza fuentes escalables *Type 1* y *TrueType*. Hay miles de distintas fuentes escalables disponibles en los diferentes formatos de fuente de los numerosos proveedores de fuentes.

Si piensa utilizar muchas fuentes de carga escalables o en mapa de bits o muchos tamaños distintos de fuentes escalables, necesita adquirir memoria adicional para la impresora.

Fuentes residentes

La impresora dispone de fuentes residentes almacenadas permanentemente en la memoria. Dispone de fuentes distintas en las emulaciones PCL 6 y PostScript 3. Algunos de los tipos de letra más conocidos, como Courier y Times New Roman, están disponibles para todos los lenguajes de impresora.

En las tablas siguientes se enumeran todas las fuentes que hay residentes en la impresora. Consulte [Impresión de una lista de muestras de fuentes](#) para obtener instrucciones sobre cómo imprimir muestras de las fuentes. Puede seleccionar las fuentes residentes desde la aplicación de software o desde el panel del operador de la impresora si utiliza emulación PCL 6.

<i>Fuentes escalables residentes</i>	
<i>Emulación PCL 6</i>	<i>Emulación PostScript 3</i>
<i>Albertus Medium</i>	<i>AlbertusMT</i>
	<i>AlbertusMT-Italic</i>
	<i>AlbertusMT-Light</i>
<i>Albertus Extra Bold</i>	
<i>Antique Olive</i>	<i>AntiqueOlive-Roman</i>
<i>Antique Olive Italic</i>	<i>AntiqueOlive-Italic</i>
<i>Antique Olive Bold</i>	<i>AntiqueOlive-Bold</i>
	<i>AntiqueOlive-Compact</i>
<i>Arial</i>	<i>ArialMT</i>
<i>Arial Italic</i>	<i>Arial-ItalicMT</i>
<i>Arial Bold</i>	<i>Arial-BoldMT</i>
<i>Arial Bold Italic</i>	<i>Arial-BoldItalicMT</i>
<i>ITC Avant Garde Book</i>	<i>AvantGarde-Book</i>
<i>ITC Avant Garde Book Oblique</i>	<i>AvantGarde-BookOblique</i>
<i>ITC Avant Garde Demi</i>	<i>AvantGarde-Demi</i>

<i>ITC Avant Garde Demi Oblique</i>	<i>AvantGarde-DemiOblique</i>
<i>ITC Bookman Light</i>	<i>Bookman-Light</i>
<i>ITC Bookman Light Italic</i>	<i>Bookman-LightItalic</i>
<i>ITC Bookman Demi</i>	<i>Bookman-Demi</i>
<i>ITC Bookman Demi Italic</i>	<i>Bookman-DemiItalic</i>
<i>Clarendon Condensed Bold</i>	
<i>Coronet</i>	<i>Coronet-Regular</i>
<i>CourierPS</i>	<i>Courier</i>
<i>CourierPS Oblique</i>	<i>Courier-Oblique</i>
<i>CourierPS Bold</i>	<i>Courier-Bold</i>
<i>CourierPS Bold Italic</i>	<i>Courier-BoldOblique</i>
<i>CG Omega</i>	
<i>CG Omega Bold</i>	
<i>CG Omega Italic</i>	
<i>CG Omega Bold Italic</i>	
<i>Garamond Antiqua</i>	<i>Garamond-Antiqua</i>
<i>Garamond Halbfett</i>	<i>Garamond-Halbfett</i>
<i>Garamond Kursiv</i>	<i>Garamond-Kursiv</i>
<i>Garamond Kursiv Halbfett</i>	<i>Garamond-KursivHalbfett</i>
<i>Helvetica Light</i>	<i>Helvetica-Light</i>
<i>Helvetica Light Oblique</i>	<i>Helvetica-LightOblique</i>
<i>Helvetica Black</i>	<i>Helvetica-Black</i>
<i>Helvetica Black Oblique</i>	<i>Helvetica-BlackOblique</i>
<i>Helvetica</i>	<i>Helvetica</i>
<i>Helvetica Italic</i>	<i>Helvetica-Oblique</i>
<i>Helvetica Bold</i>	<i>Helvetica-Bold</i>
<i>Helvetica Bold Italic</i>	<i>Helvetica-BoldOblique</i>
<i>Helvetica Narrow</i>	<i>Helvetica-Narrow</i>
<i>Helvetica Narrow Italic</i>	<i>Helvetica-Narrow-Oblique</i>
<i>Helvetica Narrow Bold</i>	<i>Helvetica-Narrow-Bold</i>
<i>Helvetica Narrow Bold Italic</i>	<i>Helvetica-Narrow-BoldOblique</i>
<i>CG Times</i>	<i>Intl-CG-Times</i>
<i>CG Times Italic</i>	<i>Intl-CG-Times-Italic</i>
<i>CG Times Bold</i>	<i>Intl-CG-Times-Bold</i>

<i>CG Times Bold Italic</i>	<i>Intl-CG-Times-BoldItalic</i>
<i>Univers Medium</i>	<i>Intl-Univers-Medium</i>
<i>Univers Medium Italic</i>	<i>Intl-Univers-MediumItalic</i>
<i>Univers Bold</i>	<i>Intl-Univers-Bold</i>
<i>Univers Bold Italic</i>	<i>Intl-Univers-BoldItalic</i>
<i>Courier</i>	<i>Intl-Courier</i>
<i>Courier Italic</i>	<i>Intl-Courier-Oblique</i>
<i>Courier Bold</i>	<i>Intl-Courier-Bold</i>
<i>Courier Bold Italic</i>	<i>Intl-Courier-BoldOblique</i>
<i>Letter Gothic</i>	<i>LetterGothic</i>
<i>Letter Gothic Italic</i>	<i>LetterGothic-Slanted</i>
<i>Letter Gothic Bold</i>	<i>LetterGothic-Bold</i>
	<i>LetterGothic-BoldSlanted</i>
<i>Marigold</i>	<i>Marigold</i>
<i>Century Schoolbook Roman</i>	<i>NewCenturySchlbk-Roman</i>
<i>Century Schoolbook Italic</i>	<i>NewCenturySchlbk-Italic</i>
<i>Century Schoolbook Bold</i>	<i>NewCenturySchlbk-Bold</i>
<i>Century Schoolbook Bold Italic</i>	<i>NewCenturySchlbk-BoldItalic</i>
	<i>Optima</i>
	<i>Optima-Bold</i>
	<i>Optima-BoldItalic</i>
	<i>Optima-Italic</i>
<i>Palatino Roman</i>	<i>Palatino-Roman</i>
<i>Palatino Italic</i>	<i>Palatino-Italic</i>
<i>Palatino Bold</i>	<i>Palatino-Bold</i>
<i>Palatino Bold Italic</i>	<i>Palatino-BoldItalic</i>
<i>SymbolPS</i>	<i>Symbol</i>
<i>Symbol</i>	
<i>Times Roman</i>	<i>Times-Roman</i>
<i>Times Italic</i>	<i>Times-Italic</i>
<i>Times Bold</i>	<i>Times-Bold</i>
<i>Times Bold Italic</i>	<i>Times-BoldItalic</i>
<i>Times New Roman</i>	<i>TimesNewRomanPSMT</i>
<i>Times New Roman Italic</i>	<i>TimesNewRomanPS-ItalicMT</i>

<i>Times New Roman Bold</i>	<i>TimesNewRomanPS-BoldMT</i>
<i>Times New Roman Bold Italic</i>	<i>TimesNewRomanPS-BoldItalicMT</i>
	<i>Univers</i>
	<i>Univers-Oblique</i>
	<i>Univers-Bold</i>
	<i>Univers-BoldOblique</i>
<i>Univers Condensed Medium</i>	<i>Univers-Condensed</i>
<i>Univers Condensed Medium Italic</i>	<i>Univers-CondensedOblique</i>
<i>Univers Condensed Bold</i>	<i>Univers-CondensedBold</i>
<i>Univers Condensed Bold Italic</i>	<i>Univers-CondensedBoldOblique</i>
<i>Wingdings</i>	<i>Wingdings-Regular</i>
<i>ITC Zapf Chancery Medium Italic</i>	<i>ZapfChancery-MediumItalic</i>
<i>ITC Zapf Dingbats</i>	<i>ZapfDingbats</i>
	<i>Univers-Extended</i>
	<i>Univers-ExtendedObl</i>
	<i>Univers-BoldExt</i>
	<i>Univers-BoldExtObl</i>
	<i>Univers-Light</i>
	<i>Univers-LightOblique</i>
	<i>Clarendon</i>
	<i>Clarendon-Light</i>
	<i>Clarendon-Bold</i>
	<i>Helvetica-Condensed</i>
	<i>Helvetica-Condensed-Bold</i>
	<i>Helvetica-Condensed-BoldObl</i>
	<i>Helvetica-Condensed-Oblique</i>
	<i>StempelGaramond-Bold</i>
	<i>StempelGaramond-BoldItalic</i>
	<i>StempelGaramond-Italic</i>
	<i>StempelGaramond-Roman</i>
	<i>Apple-Chancery</i>
	<i>Chicago</i>
	<i>Geneva</i>
	<i>Monaco</i>

	<i>NewYork</i>
	<i>Oxford</i>
	<i>Taffy</i>
	<i>MonaLisa-Recut</i>
	<i>Candid</i>
	<i>Bodoni</i>
	<i>Bodoni-Italic</i>
	<i>Bodoni-Bold</i>
	<i>Bodoni-BoldItalic</i>
	<i>Bodoni-Poster</i>
	<i>Bodoni-PosterCompressed</i>
	<i>CooperBlack</i>
	<i>CooperBlack-Italic</i>
	<i>Copperplate-ThirtyTwoBC</i>
	<i>Copperplate-ThirtyThreeBC</i>
	<i>Eurostile</i>
	<i>Eurostile-Bold</i>
	<i>Eurostile-ExtendedTwo</i>
	<i>Eurostile-BoldExtendedTwo</i>
	<i>GillSans</i>
	<i>GillSans-Italic</i>
	<i>GillSans-Bold</i>
	<i>GillSans-BoldItalic</i>
	<i>GillSans-Condensed</i>
	<i>GillSans-BoldCondensed</i>
	<i>GillSans-Light</i>
	<i>GillSans-LightItalic</i>
	<i>GillSans-ExtraBold</i>
	<i>Goudy</i>
	<i>Goudy-Italic</i>
	<i>Goudy-Bold</i>
	<i>Goudy-BoldItalic</i>
	<i>Goudy-ExtraBold</i>
	<i>HoeflerText-Regular</i>

	<i>HoeflerText-Italic</i>
	<i>HoeflerText-Black</i>
	<i>HoeflerText-BlackItalic</i>
	<i>HoeflerText-Ornaments</i>
	<i>JoannaMT</i>
	<i>JoannaMT-Italic</i>
	<i>JoannaMT-Bold</i>
	<i>JoannaMT-BoldItalic</i>
	<i>LubalinGraph-Book</i>
	<i>LubalinGraph-BookOblique</i>
	<i>LubalinGraph-Demi</i>
	<i>LubalinGraph-DemiOblique</i>
<i>Line Printer 16</i>	
<i>POSTNET Barcode</i>	
<i>OCR-A</i>	
<i>OCR-B</i>	
<i>C39 Narrow</i>	
<i>C39 Regular</i>	
<i>C39 Wide</i>	

Renuncia a la legibilidad

Existen muchos factores que pueden afectar a la legibilidad de los códigos de barras y a los caracteres de reconocimiento óptico (OCR), entre los que se incluyen valores de la impresora como Resolución de impresión, Intensidad del tóner e Intensidad de impresión. Además, el material de impresión seleccionado puede afectar significativamente a la legibilidad de los códigos de barras. Consulte [Uso de los menús de la impresora](#) e [Instrucciones para el material de impresión](#) para obtener información sobre los valores de la impresora y el material de impresión que facilitan la optimización de la legibilidad de los códigos de barras y caracteres OCR de la impresora.

Antes de adquirir un material específico, imprima una muestra de caracteres OCR o códigos de barras en él. A continuación, verifique la legibilidad con los dispositivos que se utilizarán para leerlos.

Juegos de símbolos

Un juego de símbolos es el conjunto de caracteres alfabéticos y numéricos, caracteres de puntuación y caracteres especiales disponibles en la fuente seleccionada. Los juegos de símbolos se adaptan a los requisitos de los distintos lenguajes o aplicaciones específicas como, por ejemplo, símbolos matemáticos utilizados en textos científicos.

En la emulación PCL 6, el juego de símbolos también define el carácter que se imprime con cada tecla del teclado (o más concretamente, con cada punto de código). Algunas aplicaciones requieren distintos caracteres en algunos puntos de código. Para admitir varias aplicaciones y lenguajes, la impresora tiene 83 juegos de símbolos para las fuentes residentes de emulación PCL 6.

Juegos de símbolos para la emulación PCL 6

No todos los nombres de fuente admiten todos los juegos de símbolos que aparecen.

<i>ABICOMP Brasil/Portugal</i>	<i>ISO 21: Alemán</i>	<i>PC-853 Latín 3 (Turco)</i>
<i>ABICOMP International</i>	<i>ISO 25: Francés</i>	<i>PC-855 Cirílico</i>
<i>DeskTop</i>	<i>ISO 57: Chino</i>	<i>PC-857 Latín 5 (Turco)</i>
<i>Legal</i>	<i>ISO 60: Noruego versión 1</i>	<i>PC-858 Multilingüe europeo</i>
<i>MC Text</i>	<i>ISO 61: Noruego versión 2</i>	<i>PC-860 Portugal</i>
<i>Microsoft Publishing</i>	<i>ISO 69: Francés</i>	<i>PC-861 Islandia</i>
<i>Ruso-GOST</i>	<i>ISO 84: Portugués</i>	<i>PC-863 Francés canadiense</i>
<i>Ucraniano</i>	<i>ISO 85: Español</i>	<i>PC-865 Nórdico</i>
<i>PCL ITC Zapf Dingbats</i>	<i>ISO 8859-1 Latín 1 (ECMA-94)</i>	<i>PC-866 Cirílico</i>
<i>PS ITC Zapf Dingbats</i>	<i>ISO 8859-2 Latín 2</i>	<i>PC-869 Grecia</i>
<i>PS Math</i>	<i>ISO 8859-5 Latín/Cirílico</i>	<i>PC-911 Katakana</i>
<i>PS Text</i>	<i>ISO 8859-7 Latín/Griego</i>	<i>PC-1004 OS/2</i>
<i>Pi Font</i>	<i>ISO 8859-9 Latín 5</i>	<i>Math-8</i>
<i>Symbol</i>	<i>ISO 8859-10 Latín 6</i>	<i>Griego-8</i>
<i>Wingdings</i>	<i>ISO 8859-15 Latín 9</i>	<i>Turco-8</i>
<i>POSTNET Barcode</i>	<i>PC-8 Búlgaro</i>	<i>Roman-8</i>
<i>ISO : Alemán</i>	<i>PC-8 Danés/Noruego (437N)</i>	<i>Roman-9</i>
<i>ISO : Español</i>	<i>PC-8 Griego alternativo (437G)</i>	<i>Roman Extension</i>
<i>ISO 2: IRV (Versión de referencia internacional)</i>	<i>PC-8 Turco (437T)</i>	<i>Ventura ITC Zapf Dingbats</i>
<i>ISO 4: Reino Unido</i>	<i>PC-8 Latín/Griego</i>	<i>Ventura International</i>
<i>ISO 6: ASCII</i>	<i>PC-8 PC Nova</i>	<i>Ventura Math</i>
<i>ISO 10: Sueco</i>	<i>PC-8 Polaco Mazovia</i>	<i>Ventura US</i>
<i>ISO 11: Sueco para nombres</i>	<i>PC-8 Página de códigos 437</i>	<i>Windows 3.0 Latín 1</i>
<i>ISO 14: JIS ASCII</i>	<i>PC-775 Báltico (PC-8 Latín 6)</i>	<i>Windows 98 Cirílico</i>
<i>ISO 15: Italiano</i>	<i>PC-850 Multilingüe</i>	<i>Windows 98 Griego</i>

<i>ISO 16: Portugués</i>	<i>PC-851 Grecia</i>	<i>Windows 98 Latín 1</i>
<i>ISO 17: Español</i>	<i>PC-852 Latín 2</i>	<i>Windows 98 Latín 2</i>
<i>Barcode (9Y)</i>	<i>OCR-A</i>	<i>Windows 98 Latín 5</i>
<i>Barcode (109Y)</i>	<i>OCR-B</i>	<i>Windows 98 Latín 6 (Báltico)</i>
<i>Barcode (209Y)</i>		

Descripción de los mensajes de la impresora

El panel del operador de la impresora muestra mensajes que describen el estado actual de la impresora e indican posibles problemas que se deben resolver. En este tema aparece una lista de todos los mensajes de la impresora, se explica su significado y cómo borrarlos.

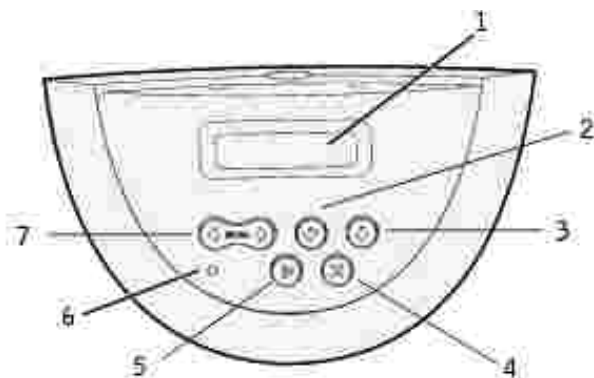

1	Pantalla LCD	5	Botón Continuar
2	Botón Seleccionar	6	Indicador
3	Botón Volver	7	Botón Menú
4	Botón Parar		

Mensaje	Significado del mensaje	Posibles acciones del usuario
Activando cambios de menús	La impresora está activando los cambios que se han realizado en los valores de la impresora.	Espera a que desaparezca el mensaje. Consulte también: Desactivación de los menús del panel del operador
Ocupada	La impresora está recibiendo, procesando o imprimiendo datos.	<ul style="list-style-type: none"> • Espere a que desaparezca el mensaje. • Pulse Menú para abrir el menú Trabajo y cancelar el trabajo actual.
Cancelando trabajo	La impresora está procesando una solicitud para cancelar el trabajo de impresión actual.	Espera a que desaparezca el mensaje. Consulte también: Cancelación de un trabajo de impresión
Cambiar bdja. <x>	La impresora necesita un tipo de papel diferente al que se encuentra cargado en la bandeja especificada o al definido en los valores Tamaño del papel o Tipo de papel para esa	Cambie el tipo de papel en el origen especificado. Consulte también: Carga del material de impresión en bandejas estándar y

	bandeja. x indica el número de la bandeja, alimentador multiuso o alimentador de sobres.	opcionales
Cambiar cartucho relleno incorr		Extraiga el cartucho de tóner indicado e instale uno nuevo. Consulte también: Sustitución del cartucho de tóner
Comprobar conex. <dispositivo>	El dispositivo especificado no está completamente conectado a la impresora o tal vez tenga un fallo de hardware. <dispositivo> significa: <ul style="list-style-type: none"> • Bandeja x donde x puede ser de la bandeja 2 a la 5 • Dúplex 	<ul style="list-style-type: none"> • Restablezca la comunicación retirando el dispositivo especificado y volviendo a conectarlo a la impresora. • Pulse Continuar para borrar el mensaje y seguir imprimiendo. • En caso de un problema de hardware, apague la impresora y vuelva a encenderla. Si aún se produce el error, apague la impresora, extraiga el dispositivo especificado y solicite asistencia técnica.
Cierre la puerta o inserte ctcho.	La puerta frontal superior está abierta o el cartucho de tóner no está instalado.	<ul style="list-style-type: none"> • Cierre la puerta frontal superior. • Instale el cartucho de tóner.
Eliminar todos trabajos ¿Co/Pa?	La impresora está solicitando confirmación para eliminar todos los trabajos retenidos.	<ul style="list-style-type: none"> • Pulse Continuar para seguir. La impresora elimina todos los trabajos retenidos. • Pulse Parar para cancelar la operación.
Eliminando trabajos	La impresora está eliminando uno o varios trabajos retenidos.	Espere a que desaparezca el mensaje.
Desactivando menús	La impresora está llevando a cabo la solicitud de desactivar los menús.	Espere a que desaparezca el mensaje. NOTA: si los menús están desactivados, no podrá cambiar los valores de la impresora desde el panel del operador. Consulte también: Desactivación de los menús del panel del operador
Activando menús	La impresora está llevando a cabo la solicitud de hacer que los menús estén disponibles a todos los usuarios.	Espere a que desaparezca el mensaje y, a continuación, pulse Menú para ver los menús en el panel del operador. Consulte también: Activación de menús
Introduzca PIN: = _____	La impresora está esperando a que introduzca el número de identificación personal de cuatro dígitos (PIN).	Utilice los botones del panel del operador para introducir el número de identificación personal que ha identificado en el controlador al enviar el trabajo confidencial a la impresora.

		Consulte también: Trabajos confidenciales
Desechando memoria interm.	La impresora está desechando los datos de impresión erróneos y descartando el trabajo de impresión actual.	Espere a que desaparezca el mensaje.
Trabaj retenidos pueden perderse	La memoria de la impresora está demasiado llena para continuar procesando trabajos de impresión.	<ul style="list-style-type: none"> ● Pulse Continuar para borrar el mensaje y seguir imprimiendo. La impresora libera memoria mediante la eliminación del trabajo retenido más antiguo y sigue eliminando trabajos retenidos hasta que haya suficiente memoria para procesar el trabajo. ● Pulse Parar para borrar el mensaje sin eliminar ningún trabajo retenido. Puede que el trabajo actual no se imprima correctamente. ● Pulse Menú para abrir el menú Trabajo y cancelar el trabajo actual. ● Para evitar que este error se vuelva a producir: <ul style="list-style-type: none"> ○ Elimine fuentes, macros y otros datos almacenados en la memoria de la impresora. ○ Instale más memoria en la impresora. <p>los mensajes 37 Memoria insuficiente y Trabaj retenidos pueden perderse se alternan en la pantalla.</p> <p>Consulte también: Uso de la función Imprimir y retener; 37 Memoria insuficiente</p>
Introduzca la bandeja <x>	Falta la bandeja especificada o no está completamente insertada en la impresora.	<p>Introduzca la bandeja especificada por completo en la impresora.</p> <p>Consulte también: Carga del material de impresión en bandejas estándar y opcionales</p>
Instale <dispositivo> o cancele trabajo	<p>La impresora solicita que se instale un dispositivo especificado para que pueda imprimir un trabajo.</p> <p><dispositivo> es uno de los siguientes elementos:</p> <ul style="list-style-type: none"> ● Bandeja x ● Dúplex ● Alimentador de sobres 	<ul style="list-style-type: none"> ● Apague la impresora, instale el dispositivo especificado y reinicie la impresora. ● Pulse Menú para abrir el menú Trabajo y cancelar el trabajo actual.

Código de red <x> incorrecto	El código de un servidor de impresión interno no es válido. La impresora no puede recibir ni procesar trabajos hasta que no se programe un código válido en el servidor de impresión interno.	Cargue el código válido en el servidor de impresión interno. NOTA: puede cargar el código de red mientras se muestra este mensaje.
Código de red est. incorrecto		
Cargar manual	Se ha enviado una solicitud de trabajo de alimentación manual a la impresora. La impresora está lista para que se introduzca una hoja en la ranura de alimentación manual.	<ul style="list-style-type: none"> • Cargue en la bandeja de alimentación manual o alimentador multiuso una hoja del papel especificado en la segunda línea de la pantalla. • Pulse Seleccionar o Continuar para ignorar la solicitud de alimentación manual e imprimir en el papel ya instalado en uno de los orígenes de papel. Si la impresora encuentra una bandeja con el papel del tamaño y tipo adecuados, utilizará esa bandeja para cargar papel. En caso contrario, imprimirá en el papel instalado en el origen de entrada predeterminado. • Pulse Menú para abrir el menú Trabajo y cancelar el trabajo actual. <p>Consulte también: Uso y carga del alimentador multiuso</p>
Cargar bandeja <x>	La impresora intenta cargar papel de un origen que detecta vacío. x es uno de los siguientes orígenes: <ul style="list-style-type: none"> • Bandeja 1 – Bandeja 3 • Alimentador multiuso • Alimentador de sobres 	<ul style="list-style-type: none"> • Cargue el papel del tipo y tamaño solicitado en la bandeja especificada en la segunda línea de la pantalla. La impresora borra el mensaje de forma automática y continúa imprimiendo el trabajo. • Pulse Menú para abrir el menú Trabajo y cancelar el trabajo actual. <p>Consulte también: Carga del material de impresión en bandejas estándar y opcionales</p>
Mantenimiento	La impresora precisa la sustitución de elementos de mantenimiento rutinario para mantener un rendimiento excepcional y evitar problemas de calidad de impresión y de carga del papel.	Sustituya los elementos de mantenimiento y, si es necesario, restablezca el contador de mantenimiento de la impresora. Consulte también: Solicitud de un kit de mantenimiento ; Restablecimiento del contador de mantenimiento
Menús desactivados	Los menús de la impresora están desactivados. No puede modificar los valores de la impresora desde el	Todavía puede abrir el menú Trabajo para cancelar el trabajo que se está imprimiendo, o bien, puede seleccionar

	panel del operador.	el trabajo confidencial o retenido que desee imprimir. Si necesita acceso a los menús de la impresora, póngase en contacto con el administrador de red. Consulte también: Desactivación de los menús del panel del operador
Tarjeta de red ocupada	Se está restableciendo un servidor de impresión interno (también denominado adaptador de red interno o INA).	Espere a que desaparezca el mensaje.
Red <x>	Una interfaz de red es el enlace de comunicación activo.	
Red <x>, <y>	Una interfaz de red es el enlace de comunicación activo, donde <x> representa este enlace e <y> representa el canal.	
No trabajos en impres. ¿Reint?	El número de identificación personal de cuatro dígitos introducido no está asociado a ningún trabajo de impresión confidencial.	<ul style="list-style-type: none"> ● Pulse Continuar para introducir otro PIN. ● Pulse Parar para borrar la solicitud de entrada del número de identificación personal.
No lista	La impresora no está lista para recibir ni procesar datos. Alguien ha pulsado Parar para poner la impresora fuera de línea.	Pulse Continuar para que la impresora esté lista para recibir trabajos.
Efectuando prueba automát.	La impresora está realizando el proceso de pruebas de inicio que normalmente ejecuta al encenderse.	Espere a que desaparezca el mensaje.
Ahorro energía	La impresora está lista para recibir y procesar los datos. El consumo de electricidad se reduce mientras está inactiva. Si la impresora permanece inactiva durante el período de tiempo especificado en el elemento de menú Ahorro energía (el valor predeterminado de fábrica es 20 minutos), el mensaje Ahorro energía sustituye al mensaje Lista en la pantalla.	<ul style="list-style-type: none"> ● Envíe un trabajo a imprimir. ● Pulse Continuar para calentar rápidamente la impresora hasta la temperatura de funcionamiento normal y se muestre el mensaje Lista.
Imprimiendo lista de fuentes	La impresora está procesando o imprimiendo una lista de todas las fuentes disponibles para el lenguaje de impresora especificado.	Espere a que desaparezca el mensaje. Consulte también: Imprimir fuentes
Imprimiendo valores de menús	La impresora está procesando o imprimiendo la página de valores de menús.	Espere a que desaparezca el mensaje. Consulte también: Imprimir menús ; Impresión de una página de valores de menús

Prog. cód. sist. ¡¡NO APAGAR!!	La impresora está programando un nuevo código de sistema.	Espere hasta que el mensaje desaparezca y la impresora se restablezca. No apague la impresora mientras se muestre este mensaje.
Cola y eliminac. de trabajos	La impresora está eliminando uno o varios trabajos retenidos y está enviando uno o varios trabajos a imprimir.	Espere a que desaparezca el mensaje. Consulte también: Uso de la función Imprimir y retener
Trabajos en cola	La impresora está enviando a imprimir uno o varios trabajos retenidos.	Espere a que desaparezca el mensaje. Consulte también: Uso de la función Imprimir y retener
Lista	La impresora está lista para recibir y procesar trabajos de impresión.	Envíe un trabajo a imprimir.
Hex. preparado	La impresora está en modo Rastreo hex. y está preparada para recibir y procesar trabajos de impresión.	<ul style="list-style-type: none"> • Envíe un trabajo a imprimir. Todos los datos enviados a la impresora se imprimen en formato hexadecimal y de caracteres. Se imprimen las cadenas de control, pero no se ejecutan. • Apague la impresora, salga del modo Rastreo hex. y, a continuación, vuelva al estado Lista.
Reinstalar <dispositivo>	El alimentador de sobres no está completamente conectado a la impresora o tal vez tenga un fallo de hardware.	<ul style="list-style-type: none"> • Restablezca la comunicación extrayendo el alimentador de sobres y volviendo a instalarlo en la impresora. • Pulse Continuar para borrar el mensaje y continuar la impresión sin utilizar el alimentador de sobres. • En caso de un problema de hardware, apague la impresora y vuelva a encenderla. Si aún se produce el error, apague la impresora, extraiga el alimentador de sobres y póngase en contacto con Dell en support.dell.com. Consulte también: Cómo ponerse en contacto con el servicio de asistencia técnica
Retirar papel <salida estándar>	La bandeja de salida está llena.	Extraiga la pila de papel de la bandeja de salida estándar para borrar el mensaje.
Resolución reducida	La resolución de una página del trabajo de impresión actual se reduce de 600 puntos por pulgada	Pulse Menú para abrir el menú Trabajo y cancelar el trabajo actual.

	(ppp) a 300 ppp para evitar el error 38 Memoria llena . Resolución reducida permanece en la pantalla durante la impresión del trabajo.	
Restablec valor contad mantenim	La impresora está restableciendo el contador que realiza un seguimiento del desgaste del fusor.	Espere a que desaparezca el mensaje.
Restableciendo la impresora	La impresora se está restableciendo con los valores predeterminados actuales. Se cancelan los trabajos de impresión activos.	Espere a que desaparezca el mensaje. Consulte también: Uso del panel del operador para cambiar los valores de la impresora
Restaurando val. predet. fábrica	La impresora está restaurando los valores predeterminados de fábrica. Al realizar esta acción: <ul style="list-style-type: none"> • Se eliminan todos los recursos cargados (fuentes, macros, juegos de símbolos) en la memoria de la impresora. • Todos los valores de menú vuelven a ser los predeterminados de fábrica <i>excepto</i>. <ul style="list-style-type: none"> ○ El valor Idioma en el menú Configuración. ○ Todos los valores de los menús Red y USB. 	Espere a que desaparezca el mensaje. Consulte también: Restauración de los valores predeterminados de fábrica
Tóner bajo	El cartucho de tóner tiene poco tóner.	<ul style="list-style-type: none"> • Para utilizar el tóner restante, agite el cartucho de tóner. • Sustituya el cartucho de tóner. • Pulse Continuar para borrar el mensaje y seguir imprimiendo. <p>NOTA: si no lo sustituye, puede que surjan problemas de calidad de impresión. Solicite más tóner en www.dell.com/supplies o www.euro.dell.com/supplies.</p>
Bandeja <x> vacía	La bandeja especificada no tiene papel.	Cargue papel en la bandeja para borrar el mensaje. Consulte también: Carga del material de impresión en bandejas estándar y opcionales
Nivel bdja<x> bajo	La bandeja especificada tiene poco papel.	Cargue papel en la bandeja para que se borre el mensaje. Consulte también: Carga del material de impresión en bandejas estándar y opcionales

Falta bandeja <x>	Falta la bandeja especificada o no está completamente insertada en la impresora.	Introduzca completamente la bandeja en la impresora. Consulte también: Carga del material de impresión en bandejas estándar y opcionales
USB <x>	La impresora está procesando datos a través del puerto USB especificado.	
En espera	La impresora ha recibido una página de datos para imprimir, pero está esperando un comando de fin de trabajo, de avance de hoja o datos adicionales.	<ul style="list-style-type: none"> ● Pulse Continuar para imprimir el contenido de la memoria intermedia. ● Pulse Menú para abrir el menú Trabajo y cancelar el trabajo actual. Consulte también: Cancelación de un trabajo de impresión
1565 Error Emul al cargar opción Emul	La versión del emulador de carga de la tarjeta de firmware no coincide con la versión del código de la impresora. Este error se puede producir si ha actualizado el firmware de la impresora o movido una tarjeta de firmware de una impresora a otra.	La impresora borra automáticamente el mensaje en 30 segundos y desactiva el emulador de carga de la tarjeta de firmware.
2<xx> Atasco papel	La impresora detecta un atasco.	Despeje el trayecto del papel. Consulte también: Eliminación de atascos
23x Atasco dúplex	La impresora detecta un atasco en la unidad dúplex opcional.	Despeje el trayecto del papel. Consulte también: Eliminación de atascos
32 Cartucho no admitido	Hay instalado un cartucho de tóner no admitido.	Extraiga el cartucho de tóner e instale uno nuevo. Consulte también: Sustitución del cartucho de tóner
34 Papel corto	La impresora ha determinado que la longitud del papel del origen especificado en la segunda línea de la pantalla es demasiado corto para imprimir los datos formateados. En el caso de las bandejas con sensor de tamaño automático, este error se produce si las guías no están en la posición correcta.	<ul style="list-style-type: none"> ● Pulse Continuar para borrar el mensaje y seguir imprimiendo. La impresora no vuelve a imprimir automáticamente la página que ha provocado el mensaje. ● Asegúrese de que el valor Tamaño de papel del menú Papel es correcto para el papel utilizado. Si Tamaño alim mult se ha definido en Universal, asegúrese de que el papel es lo suficientemente largo para los datos formateados.

		<ul style="list-style-type: none"> ● Pulse Menú para abrir el menú Trabajo y cancelar el trabajo actual. <p>Consulte también: Instrucciones para el material de impresión</p>
35 Guard rec des Memoria insuf.	La impresora no dispone de la memoria necesaria para activar Guardar recursos. Este mensaje suele indicar que hay demasiada memoria asignada a una o varias de las memorias intermedias de enlace de la impresora.	<ul style="list-style-type: none"> ● Pulse Continuar para desactivar Guardar recursos y seguir imprimiendo. ● Para activar Guardar recursos después de que aparezca este mensaje: <ul style="list-style-type: none"> ○ Asegúrese de que la memoria intermedia de enlace tiene el valor Automático y salga de los cambios en la memoria intermedia de enlace. ○ Cuando se muestre Lista active Guardar recursos en el menú Configuración. ● Instale más memoria.
37 Área clasific. insuficiente	La memoria de la impresora no tiene el espacio libre necesario para clasificar el trabajo de impresión.	<ul style="list-style-type: none"> ● Pulse Continuar para imprimir la parte del trabajo que ya está almacenada y empezar a clasificar el resto del trabajo. ● Pulse Menú para abrir el menú Trabajo y cancelar el trabajo actual. <p>Consulte también: Cancelación de un trabajo de impresión</p>
37 Memoria para defrag. insuf.	La impresora no puede defragmentar la memoria flash porque la memoria de impresora utilizada para almacenar los recursos flash que no se han borrado está llena.	<ul style="list-style-type: none"> ● Elimine fuentes, macros y otros datos en la memoria de la impresora. ● Instale más memoria de impresora.
37 Memoria insuficiente	La memoria de la impresora está llena y no puede continuar procesando los trabajos de impresión actuales.	<ul style="list-style-type: none"> ● Pulse Continuar para borrar el mensaje y seguir con el trabajo de impresión actual. La impresora libera memoria mediante la eliminación del trabajo retenido más antiguo y sigue eliminando trabajos retenidos hasta que haya suficiente memoria para procesar el trabajo. ● Pulse Parar para borrar el mensaje sin eliminar ningún trabajo retenido. Puede que el trabajo actual no se imprima correctamente. ● Pulse Menú para abrir el menú Trabajo y cancelar el trabajo

		<p>actual.</p> <ul style="list-style-type: none"> ● Para evitar que este error se vuelva a producir: <ul style="list-style-type: none"> ○ Elimine fuentes, macros y otros datos en la memoria de la impresora. ○ Instale más memoria de impresora. <p>NOTA: los mensajes 37 Memoria insuficiente y Trabaj retenidos pueden perderse se alternan en la pantalla.</p> <p>Consulte también: Acceso a los trabajos retenidos desde el panel del operador; Trabaj retenidos pueden perderse</p>
<p>38 Memoria llena</p>	<p>La impresora está procesando datos, pero la memoria utilizada para almacenar las páginas está llena.</p>	<ul style="list-style-type: none"> ● Pulse Continuar para borrar el mensaje y seguir imprimiendo el trabajo. Es posible que el trabajo no se imprima correctamente. ● Pulse Menú para abrir el menú Trabajo y cancelar el trabajo actual. ● Para evitar que este error se vuelva a producir: <ul style="list-style-type: none"> ○ Simplifique el trabajo de impresión reduciendo la cantidad de texto y gráficos de una página y eliminando las fuentes o macros cargadas que no sean necesarias. ○ Instale más memoria de impresora. <p>Consulte también: Cancelación de un trabajo de impresión</p>
<p>39 Pág. compleja</p>	<p>Es posible que la página no se imprima correctamente porque la información de la misma es demasiado compleja.</p>	<ul style="list-style-type: none"> ● Pulse Continuar para borrar el mensaje y seguir imprimiendo el trabajo. Es posible que el trabajo no se imprima correctamente. ● Pulse Menú para abrir el menú Trabajo y cancelar el trabajo actual. ● Para evitar que este error se vuelva a producir: <ul style="list-style-type: none"> ○ Disminuya la complejidad de la página reduciendo la cantidad de texto o gráficos de una página y eliminando las fuentes o macros cargadas que no sean necesarias. ○ Active la protección de página en el menú Configuración.

		<p>o Instale más memoria de impresora.</p> <p>Consulte también: Menú Configurac.</p>
4<x> Tarjeta de firmware no admitida	La impresora detecta una versión no admitida del firmware instalado en la tarjeta de firmware durante el ciclo de encendido.	<ul style="list-style-type: none"> ● Apague la impresora y, a continuación, mantenga pulsado el botón Continuar mientras la enciende. La impresora lee el código de la tarjeta del sistema y omite el de la tarjeta de firmware. ● Extraiga la tarjeta de firmware.
54 Error soft en red <x>	La impresora no puede establecer comunicación con un puerto de red instalado.	<ul style="list-style-type: none"> ● Pulse Continuar para borrar el mensaje y seguir imprimiendo. Es posible que el trabajo no se imprima correctamente. ● Programe nuevo firmware para la interfaz de red mediante el puerto paralelo. ● Pulse Menú para abrir el menú Trabajo y restablecer la impresora.
54 Error soft en red estándar		
55 Flash no adm. en la ranura X	La impresora detecta una tarjeta de memoria flash no admitida en uno de los conectores.	Apague la impresora. Extraiga la tarjeta de opción no admitida.
55 Opción no adm. en ranura X	La impresora detecta una tarjeta de opción no admitida en uno de los conectores.	Apague la impresora. Extraiga la tarjeta de opción no admitida.
56 Puerto USB <x> desactivado	Se han enviado datos a la impresora por el puerto USB, pero éste está desactivado.	<ul style="list-style-type: none"> ● Pulse Continuar para borrar el mensaje. La impresora descarta los datos recibidos a través del puerto USB. ● Asegúrese de que el elemento de menú Mem int USB del menú USB no está desactivado. <p>Consulte también: Mem int USB</p>
56 Puerto USB estándar desact.		
58 Demasiadas bdjas ent instal	Hay demasiados alimentadores con bandejas coincidentes instalados en la impresora.	Apague y desenchufe la impresora. Extraiga los alimentadores adicionales. Enchufe la impresora y enciéndala.
59 <dispositivo> incompatible	<p>Ha instalado un dispositivo incompatible.</p> <p><dispositivo> es uno de los siguientes elementos:</p> <ul style="list-style-type: none"> ● Alimentador de sobres ● Bandeja x ● Dúplex 	Extraiga el dispositivo y pulse Continuar para borrar el mensaje.
80 Mantenimiento programado	La impresora precisa la sustitución de elementos de mantenimiento rutinario para mantener un	Sustituya los elementos de mantenimiento y, si es necesario, restablezca el contador de

	rendimiento excepcional y evitar problemas de calidad de impresión y de carga del papel.	mantenimiento de la impresora. Consulte también: Restablecimiento del contador de mantenimiento
88 Tóner bajo	La impresora ha detectado que el suministro de tóner en el cartucho de tóner está bajo. Si no tiene a mano un cartucho de impresión, solicite uno.	<ul style="list-style-type: none"> • Para utilizar el tóner restante, agite el cartucho de tóner. • Sustituya el cartucho de tóner. • Pulse Continuar para borrar el mensaje y seguir imprimiendo. Aparece el mensaje <code>Suministros</code> hasta que sustituye el cartucho de tóner. Consulte también: Sustitución del cartucho de tóner
900–999 Servicio <mensaje>	Los mensajes 900–999 se relacionan con problemas de la impresora que pueden necesitar asistencia técnica.	Apague la impresora y compruebe todas las conexiones de los cables. Vuelva a encender la impresora. Consulte también: Cómo ponerse en contacto con el servicio de asistencia técnica

Eliminación de atascos

- [Antes de eliminar atascos](#)
- [Identificación del trayecto del material de impresión](#)
- [200 y 201 Atasco papel Retirar cartucho](#)
- [202 Atasco papel Abrir pta. post.](#)
- [23x Atasco papel](#)
- [24x Atasco papel Comprobar bja. x](#)
- [250 Atasco papel Comp. alim. mult](#)
- [260 Atasco papel Comp. alim. sob.](#)

Si selecciona adecuadamente el material de impresión y lo carga correctamente, evitará la mayoría de los atascos. Utilice el material de impresión adecuado (papel, transparencias, etiquetas y cartulina) para asegurar una impresión sin problemas. Consulte [Instrucciones para el material de impresión](#) para obtener más información.

 **NOTA:** se recomienda probar una muestra reducida de cualquier material de impresión que se desee utilizar en la impresora antes de comprar grandes cantidades.

Si selecciona el material de impresión adecuado y lo carga correctamente, evitará la mayoría de los atascos. Consulte los apartados que aparecen a continuación para obtener información sobre la carga del material de impresión:

- [Carga del material de impresión en bandejas estándar y opcionales](#)
- [Uso y carga del alimentador multiuso](#)
- [Uso y carga del alimentador de sobres opcional](#)

Sugerencias para evitar atascos

- Utilice sólo el material de impresión recomendado. Consulte [Instrucciones para el material de impresión](#) para obtener más información.
- Consulte [Carga del material de impresión en bandejas estándar y opcionales](#), [Uso y carga del alimentador multiuso](#) y [Uso y carga del alimentador de sobres opcional](#) para cargar el material de impresión correctamente.
- No sobrecargue los orígenes del material de impresión. Asegúrese de que la altura de pila no excede la altura máxima indicada en las etiquetas de línea de carga de los orígenes.
- No cargue material de impresión arrugado, doblado, húmedo o curvado.
- Airee y alise el material de impresión antes de cargarlo. Si se producen atascos con el material de impresión, cargue las hojas de una en una en el alimentador multiuso.
- No utilice material de impresión que haya cortado o recortado.

- No mezcle tamaños, pesos o tipos de material de impresión en el mismo origen.
 - Utilice sólo el material de impresión recomendado. Consulte [Papel recomendado](#).
 - Asegúrese de que la cara de impresión recomendada está boca abajo al cargar todas las bandejas para impresión simplex.
 - Asegúrese de que la cara de impresión recomendada está boca arriba al cargar el alimentador multiuso.
 - Mantenga el material de impresión almacenado en un entorno adecuado. Consulte [Almacenamiento del material de impresión](#).
 - No extraiga las bandejas durante un trabajo de impresión.
 - Introduzca las bandejas con firmeza después de cargarlas.
 - Compruebe que las guías de las bandejas están colocadas correctamente para el tamaño del material de impresión cargado. Asegúrese de que no están demasiado ajustadas a la pila del material de impresión.
 - Asegúrese de que todos los cables que se conectan a la impresora están conectados correctamente.
-

Antes de eliminar atascos

Extraiga los trabajos de impresión de la bandeja de salida antes de abrir la puerta frontal superior para eliminar los atascos.

Identificación del trayecto del material de impresión

En la siguiente ilustración se muestra dónde se pueden producir los atascos de papel en el trayecto del material de impresión. El trayecto varía según el origen de entrada (bandejas, alimentador multiuso, alimentador de sobres) que utilice.

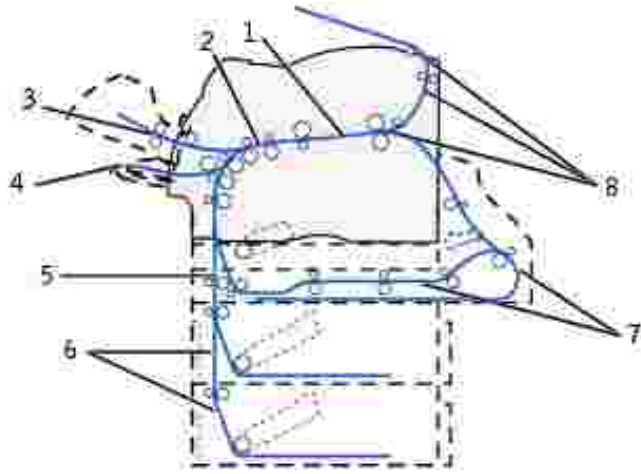

1	201 Atasco papel	5	23x Atasco papel
2	200 Atasco papel	6	24x Atasco papel
3	260 Atasco papel	7	23x Atasco papel
4	250 Atasco papel	8	202 Atasco papel

Acceso a las zonas de atascos

Para acceder a las zonas donde se producen atascos abra las puertas y las cubiertas, extraiga las bandejas y las opciones. En la ilustración se muestra la ubicación de los orígenes y posibles zonas de atascos.

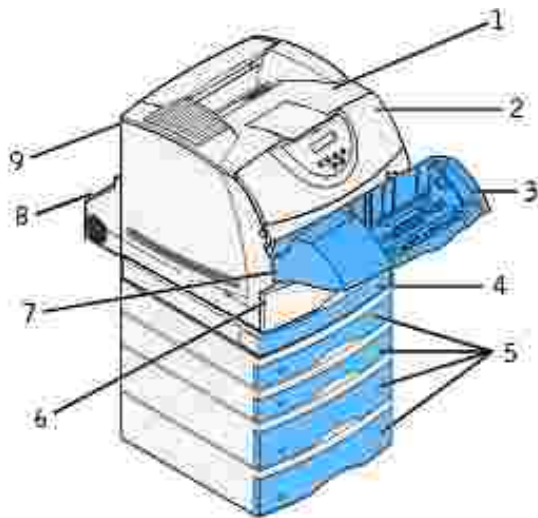

1	Bandeja de salida estándar
2	Puerta frontal superior
3	Alimentador de sobres opcional
4	Unidad dúplex opcional, cubierta de acceso frontal
5	Bandejas opcionales
6	Bandeja estándar
7	Puerta frontal inferior (bajada cuando está instalado el alimentador de sobres)
8	Unidad dúplex opcional, puerta posterior
9	Puerta posterior de la impresora

 **NOTA:** los atascos que se producen en la bandeja de salida estándar y en la unidad dúplex son de papel o de cartulina.

Utilice la tabla siguiente para consultar las instrucciones para un atasco particular:

Mensaje del atasco
200 y 201 Atasco papel Retirar cartucho
202 Atasco papel Abrir pta. post.
23x Atasco papel
231 Atasco papel Comprobar dúplex
232 Atasco papel Comprobar dúplex y 233 Atasco papel Comprobar dúplex
234 Atasco papel Comprobar dúplex, 235 Atasco papel Comprobar dúplex, y 238 Atasco papel Comprobar dúplex
236 Atasco papel Comprobar dúplex
237 Atasco papel Comprobar dúplex
239 Atasco papel Comprobar dúplex
24x Atasco papel Comprobar bja. x
250 Atasco papel Comp. alim. mult
260 Atasco papel Comp. alim. sob.

200 y 201 Atasco papel Retirar cartucho

El mensaje 200 [Atasco papel](#) indica que el material de impresión se atasca en el área bajo el cartucho de tóner. En este caso se debe extraer el cartucho de tóner. El mensaje 201 [Atasco papel](#) indica que el atasco está en una parte más interna de la impresora.

 **NOTA:** para eliminar el mensaje, debe extraer todo el material de impresión del trayecto.

1. Presione el pestillo 1 para abrir la puerta inferior. Presione el pestillo 2 para abrir la puerta superior.

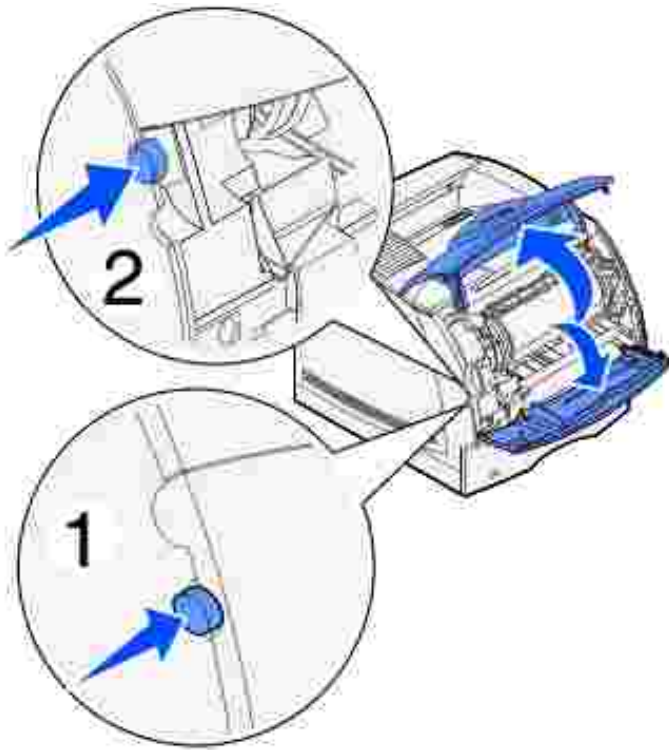

 **PRECAUCIÓN:** la parte posterior del interior de la impresora está caliente.

2. Mientras sujeta el cartucho de tóner por el mango, levántelo hacia la puerta frontal superior y, a continuación, tire hacia fuera.

 **AVISO:** no toque el tambor del fotoconductor de la parte inferior del cartucho. Utilice la agarradera del cartucho para evitar tocar esa zona.

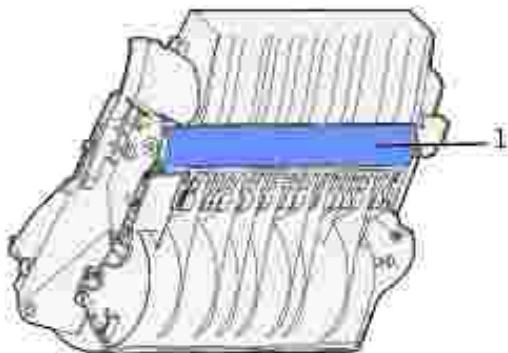

1 Tambor del fotoconductor

Deje el cartucho a un lado.

 **NOTA:** no deje el cartucho a la luz durante períodos prolongados.

3. Empuje con cuidado la palanca de liberación del rodillo de alimentación hacia la parte posterior de la impresora.

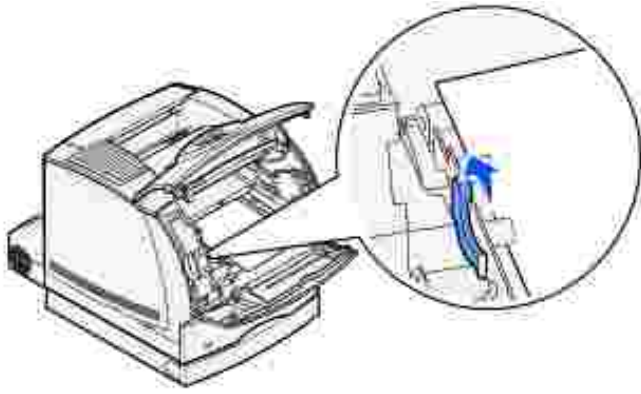

4. Tire suavemente del material de impresión.

 **NOTA:** puede que el material contenga restos de tóner, que pueden manchar la ropa y la piel.

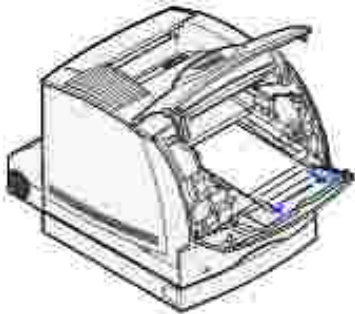

Si no se puede extraer fácilmente, deje de tirar. Debe acceder al mismo desde la puerta posterior de la impresora. De lo contrario, continúe con el [paso 8](#).

Para acceder al material de impresión desde la puerta posterior de la impresora:

5. Abra la puerta posterior de la impresora.



6. Extraiga el material de impresión según la parte que esté visible.

- o Si la parte visible del material de impresión es la central, sujételo por los dos lados y tire hacia fuera con suavidad.



- o Si el material sigue en el área del fusor, abra la puerta frontal superior y extráigalo.
- o Si la parte visible del material de impresión es el borde, extraiga el material.



Si no se puede extraer fácilmente, deje de tirar. Extraiga el cartucho de tóner y, a continuación, tire del material hacia fuera.

7. Cierre la puerta posterior de la impresora.
8. Vuelva a instalar el cartucho.
9. Cierre la puerta superior y, a continuación, la puerta inferior.

202 Atasco papel Abrir pta. post.

Para los atascos que producen un mensaje 202 Atasco papel es necesario abrir la puerta posterior de la impresora.

 **NOTA:** para eliminar el mensaje, debe extraer todo el material de impresión del trayecto.

Para obtener instrucciones sobre cómo eliminar el atasco, haga clic en el área donde se ha producido el atasco:

- [Antes de llegar a la bandeja de salida estándar](#)
- [Mientras sale a la bandeja de salida estándar](#)

Antes de llegar a la bandeja de salida estándar

1. Abra la puerta posterior de la impresora.



2. Extraiga el material de impresión según la parte que esté visible.

- o Si la parte visible del material de impresión es la central, sujételo por los dos lados y tire hacia fuera con suavidad.



- o Si el material sigue en el área del fusor, abra la puerta frontal superior y extráigalo.
- o Si la parte visible del material de impresión es el borde, extraiga el material.



Si no se puede extraer fácilmente, deje de tirar. Extraiga el cartucho de tóner y, a continuación, tire del material hacia fuera.

3. Cierre la puerta posterior de la impresora.

Mientras sale a la bandeja de salida estándar

Extraiga el material de impresión.



Si no se puede extraer fácilmente, deje de tirar. Abra la puerta frontal superior y extraiga el material de impresión.



23x Atasco papel

Los atascos que se producen en la unidad dúplex opcional provocan un mensaje del tipo 23x donde x representa zonas de atascos determinadas. En la segunda línea del panel del operador se indica la zona del atasco.

231 Atasco papel Comprobar dúplex

 **NOTA:** para eliminar el mensaje, debe extraer todo el material de impresión del trayecto.

1. Abra la puerta posterior de la impresora.



2. Extraiga el material de impresión según la parte que esté visible.
 - o Si la parte visible del material de impresión es la central, sujételo por los dos lados y tire hacia fuera con suavidad.



- o Si el material sigue en el área del fusor, abra la puerta frontal superior y extráigalo.

- o Si la parte visible del material de impresión es el borde, extraiga el material.

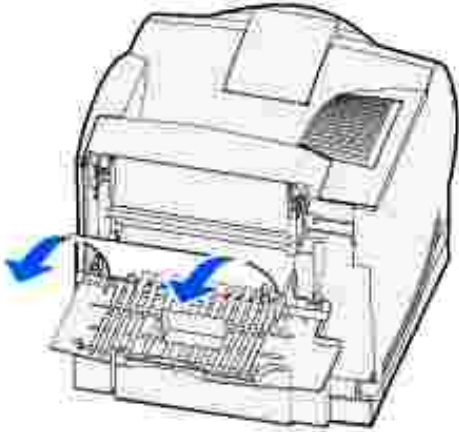

Si no se puede extraer fácilmente, deje de tirar. Extraiga el cartucho de tóner y, a continuación, tire del material hacia fuera.

3. Cierre la puerta posterior de la impresora.
4. Abra la puerta posterior del dúplex.

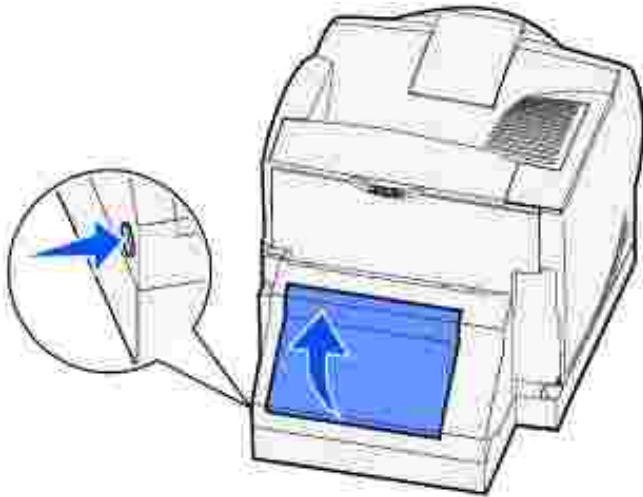

5. Busque debajo de la puerta posterior del dúplex el borde del material de impresión para determinar cómo se ha atascado el material:
 - o Si sólo se puede ver un pequeño fragmento del material de impresión en la parte posterior de la impresora, no tire de él; puede que sea más fácil acceder desde el interior de la impresora. Consulte [200 y 201 Atasco papel Retirar cartucho](#) para obtener instrucciones.
 - o Si se puede ver la mayor parte del material de impresión, continúe con estas instrucciones:

Tire del material de impresión hacia arriba y hacia usted si se encuentra en esta posición.



Empuje hacia abajo y tire del material de impresión hacia fuera si ese encuentra en esta posición.



6. Cierre la puerta posterior del dúplex. Asegúrese de que *encaja* en su lugar.



232 Atasco papel Comprobar dúplex y 233 Atasco papel Comprobar dúplex

 **NOTA:** para eliminar el mensaje, debe extraer todo el material de impresión del trayecto.

1. Abra la puerta posterior del dúplex.

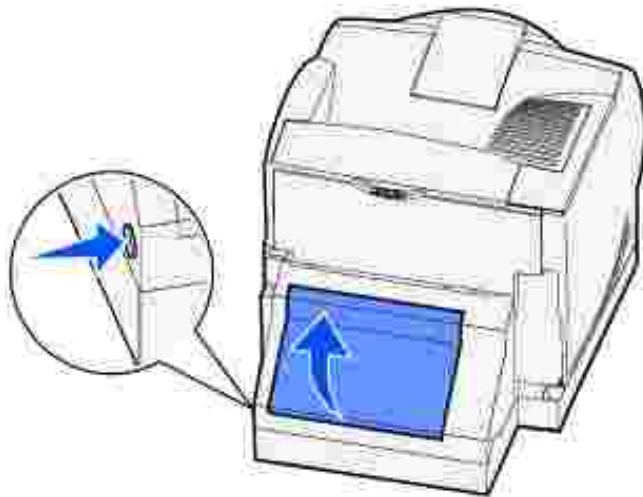

2. Busque debajo de la puerta posterior del dúplex el borde del material de impresión para determinar cómo se ha atascado el material:
 - o Si sólo se puede ver un pequeño fragmento del material de impresión en la parte posterior de la impresora, no tire de él; puede que sea más fácil acceder desde el interior de la impresora. Consulte [200 y 201 Atasco papel Retirar cartucho](#) para obtener instrucciones.
 - o Si se puede ver la mayor parte del material de impresión, continúe con estas instrucciones:

Tire del material de impresión hacia arriba y hacia usted si se encuentra en esta posición.



Empuje hacia abajo y tire del material de impresión hacia fuera si ese encuentra en esta posición.



3. Cierre la puerta posterior del dúplex. Asegúrese de que *encaja* en su lugar.



234 Atasco papel Comprobar dúplex, 235 Atasco papel Comprobar dúplex y 238 Atasco papel Comprobar dúplex

 **NOTA:** para eliminar el mensaje, debe extraer todo el material de impresión del trayecto.

1. Abra la puerta posterior del dúplex.

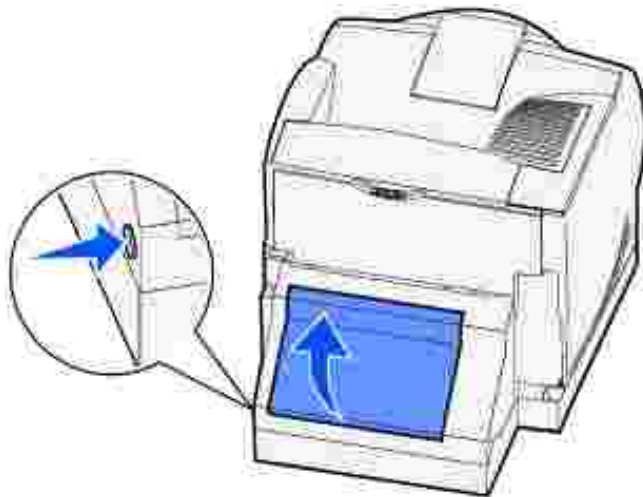

2. Busque debajo de la puerta posterior del dúplex el borde del material de impresión para determinar cómo se ha atascado el material:
 - o Si se ve un pequeño fragmento dentro de la unidad dúplex junto a la placa interna, sujételo y tire de él. Si no lo puede sujetar, consulte el [paso 5](#).
 - o Si sólo se puede ver un pequeño fragmento del material de impresión en la parte posterior de la impresora, no tire de él; puede que sea más fácil acceder desde el interior de la impresora. Consulte [200 y 201 Atasco papel Retirar cartucho](#) para obtener instrucciones.
 - o Si se puede ver la mayor parte del material de impresión, tire de él hacia arriba y hacia usted.



3. Cierre la puerta posterior del dúplex. Asegúrese de que *encaja* en su lugar.



4. Extraiga la bandeja estándar.

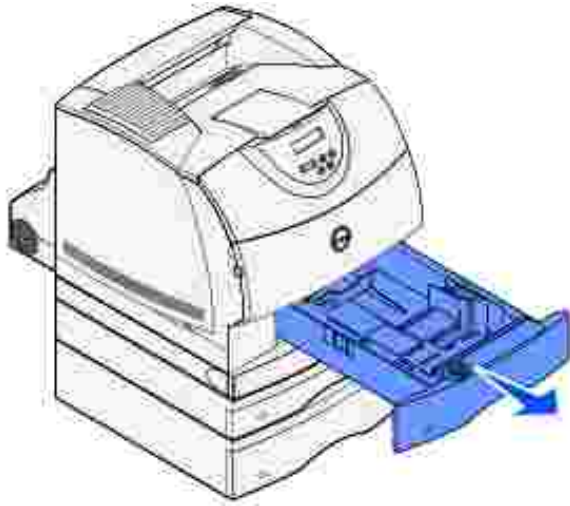

5. Busque las áreas hundidas de cada lado de la cubierta de acceso frontal del dúplex.
6. Tire lentamente de la cubierta de acceso frontal del dúplex para extraerla.



7. Si la parte visible del material de impresión es el borde, tire de él hacia arriba para extraerlo.

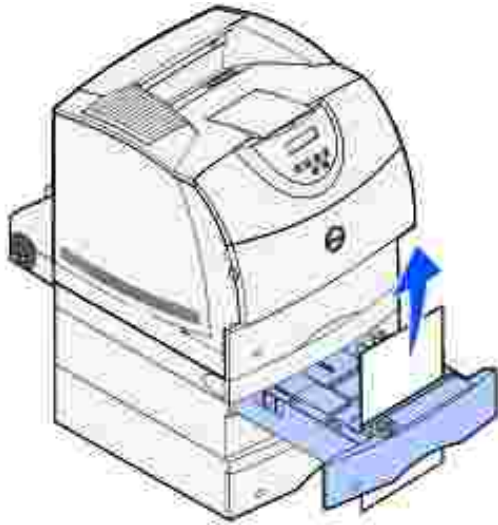

Si no puede ver el material de impresión, continúe con el [paso 8](#). De lo contrario, cierre la cubierta de acceso frontal del dúplex.

8. Extraiga las hojas de material de impresión que queden en la cubierta de acceso frontal del dúplex.

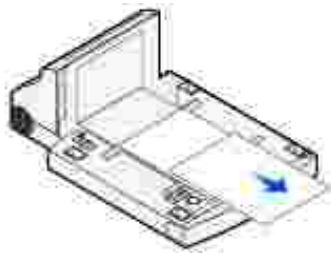

9. Sujete el nivel de la cubierta de acceso frontal del dúplex mientras lo introduce en la unidad dúplex. Asegúrese de que *encaja* en su lugar.
10. Introduzca la bandeja estándar en la impresora.

236 Atasco papel Comprobar dúplex

 **NOTA:** para eliminar el mensaje, debe extraer todo el material de impresión del trayecto.

1. Busque las áreas hundidas de cada lado de la cubierta de acceso frontal del dúplex.
2. Tire lentamente de la cubierta de acceso frontal del dúplex para extraerla.



3. Si la parte visible del material de impresión es el borde, tire de él hacia arriba para extraerlo.

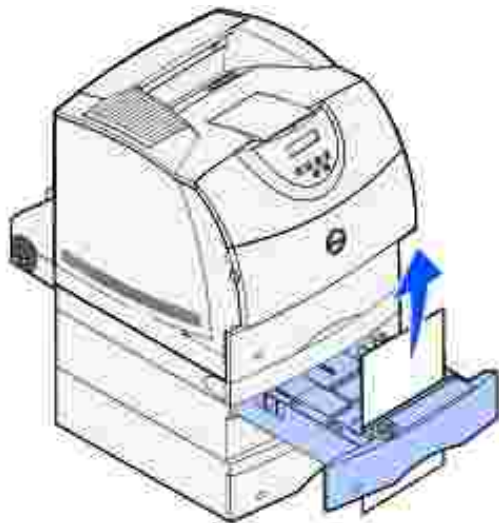

Si no puede ver el material de impresión, continúe con el [paso 4](#). De lo contrario, cierre la cubierta de acceso frontal del dúplex.

4. Extraiga la bandeja estándar.
5. Extraiga las hojas de material de impresión que queden en la cubierta de acceso frontal del dúplex.

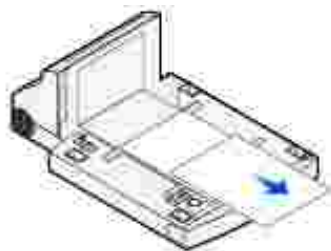

6. Sujete el nivel de la cubierta de acceso frontal del dúplex mientras lo introduce en la unidad dúplex. Asegúrese de que *encaja* en su lugar.
7. Introduzca la bandeja estándar en la impresora.

237 Atasco papel Comprobar dúplex

 **NOTA:** para eliminar el mensaje, debe extraer todo el material de impresión del trayecto.

1. Presione el pestillo 1 para abrir la puerta inferior. Presione el pestillo 2 para abrir la puerta superior.

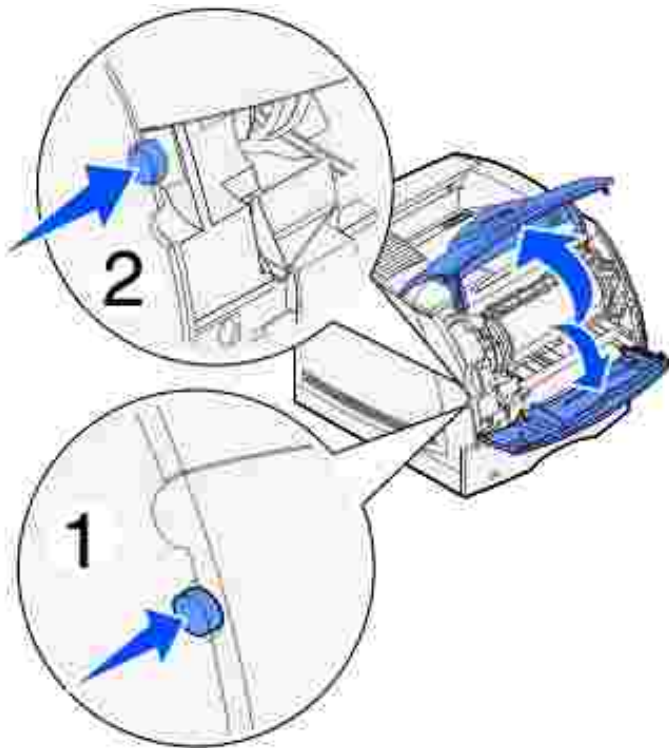

 **PRECAUCIÓN:** la parte posterior del interior de la impresora está caliente.

2. Mientras sujeta el cartucho de tóner por el mango, levántelo hacia la puerta frontal superior y, a continuación, tire hacia fuera.

 **AVISO:** no toque el tambor del fotoconductor de la parte inferior del cartucho. Utilice la agarradera del cartucho para evitar tocar esa zona.

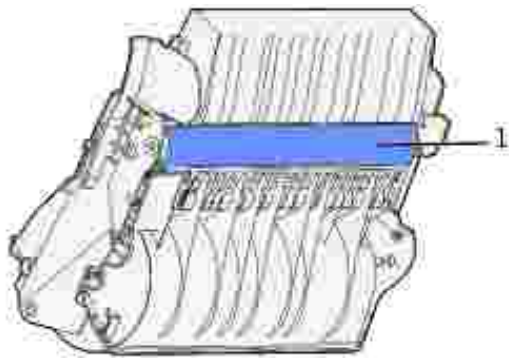

1 Tambor del fotoconductor

Deje el cartucho a un lado.

 **NOTA:** no deje el cartucho a la luz durante períodos prolongados.

3. Empuje con cuidado la palanca de liberación del rodillo de alimentación hacia la parte posterior de la impresora.

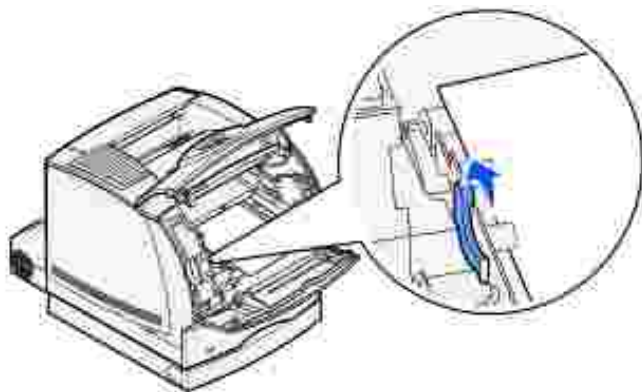

4. Tire suavemente del material de impresión.

 **PRECAUCIÓN:** puede que el material contenga restos de tóner, que pueden manchar la ropa y la piel.

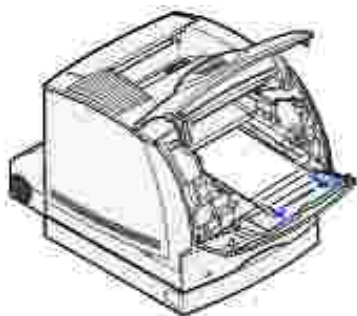

5. Vuelva a instalar el cartucho de tóner.

6. Cierre la puerta superior y, a continuación, la puerta inferior.
7. Busque las áreas hundidas de cada lado de la cubierta de acceso frontal del dúplex.
8. Tire lentamente de la cubierta de acceso frontal del dúplex para extraerla.



9. Si la parte visible del material de impresión es el borde, tire de él hacia arriba para extraerlo.



Si no puede ver el material de impresión, continúe con el [paso 10](#). De lo contrario, cierre la cubierta de acceso frontal del dúplex.

10. Extraiga la bandeja estándar.
11. Extraiga las hojas de material de impresión que queden en la cubierta de acceso frontal del dúplex.

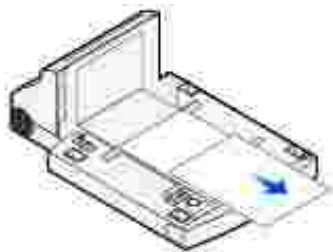

12. Sujete el nivel de la cubierta de acceso frontal del dúplex mientras lo introduce en la unidad dúplex. Asegúrese de que *encaja* en su lugar.
13. Introduzca la bandeja estándar en la impresora.

239 Atasco papel Comprobar dúplex

 **NOTA:** para eliminar el mensaje, debe extraer todo el material de impresión del trayecto.

1. Abra la puerta posterior de la impresora.



2. Extraiga el material de impresión según la parte que esté visible.
 - o Si la parte visible del material de impresión es la central, sujételo por los dos lados y tire hacia fuera con suavidad.



- o Si el material sigue en el área del fusor, abra la puerta frontal superior y extráigalo.
- o Si la parte visible del material de impresión es el borde, extraiga el material.

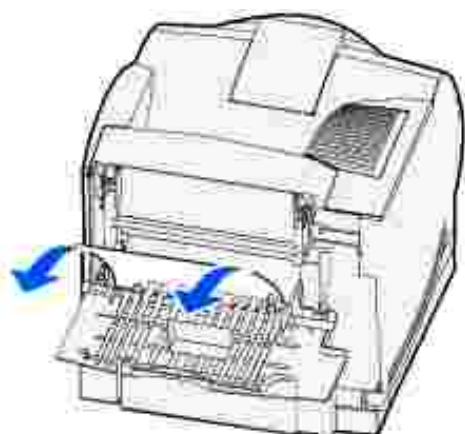

Si no se puede extraer fácilmente, deje de tirar. Extraiga el cartucho de tóner y, a continuación, tire del material hacia fuera.

3. Cierre la puerta posterior de la impresora.
4. Abra la puerta posterior del dúplex.

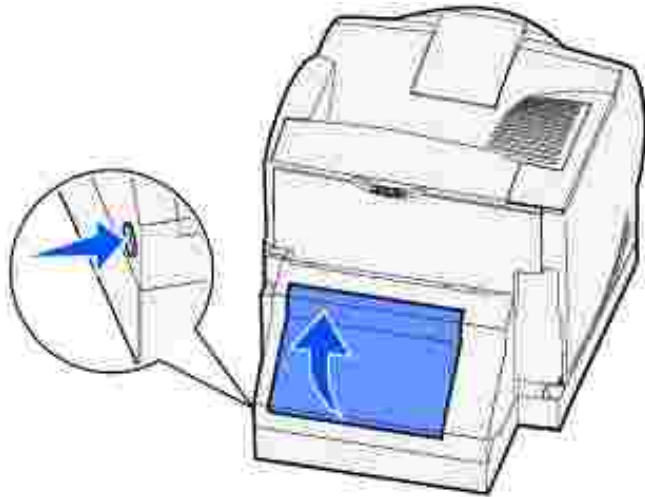

5. Busque debajo de la puerta posterior del dúplex el borde del material de impresión para determinar cómo se ha atascado el material:

- o Si sólo se puede ver un pequeño fragmento del material de impresión en la parte posterior de la impresora, no tire de él; puede que sea más fácil acceder desde el interior de la impresora. Consulte [200 y 201 Atasco papel Retirar cartucho](#) para obtener instrucciones.
- o Si se puede ver la mayor parte del material de impresión, continúe con estas instrucciones:

Tire del material de impresión hacia arriba y hacia usted si se encuentra en esta posición.



Empuje hacia abajo y tire del material de impresión hacia fuera si ese encuentra en esta posición.



6. Cierre la puerta posterior del dúplex. Asegúrese de que *encaja* en su lugar.



7. Presione el pestillo 1 para abrir la puerta inferior. Presione el pestillo 2 para abrir la puerta superior.

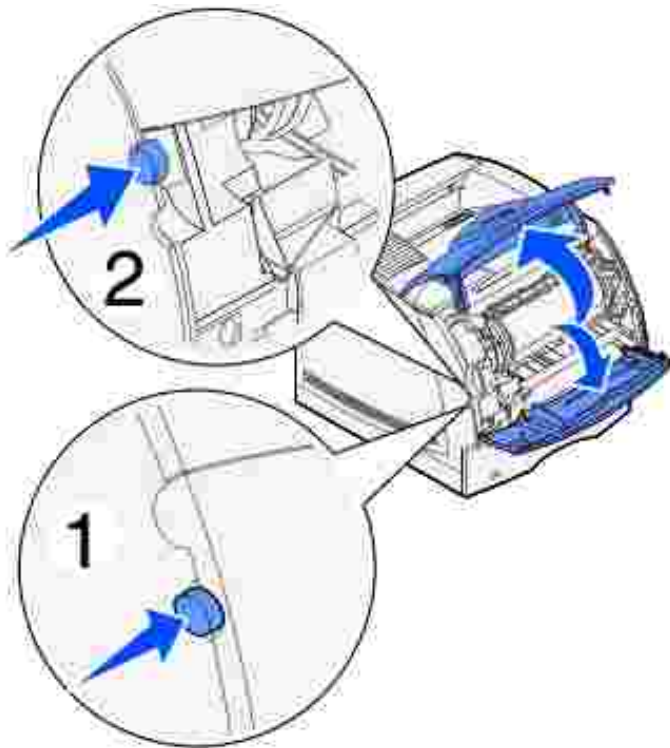

 **PRECAUCIÓN:** la parte posterior del interior de la impresora está caliente.

8. Mientras sujeta el cartucho de tóner por el mango, levántelo hacia la puerta frontal superior y, a continuación, tire hacia fuera.

 **AVISO:** no toque el tambor del fotoconductor de la parte inferior del cartucho. Utilice la agarradera del cartucho para evitar tocar esa zona.

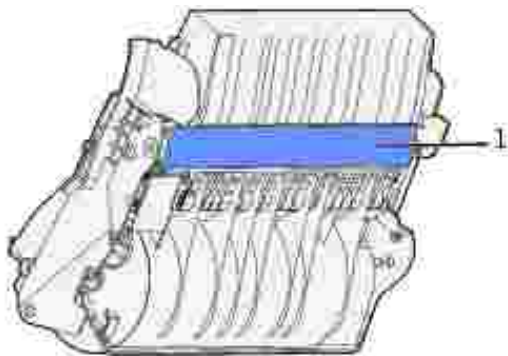

1 Tambor del fotoconductor

Deje el cartucho a un lado.

 **NOTA:** no deje el cartucho a la luz durante períodos prolongados.

9. Empuje con cuidado la palanca de liberación del rodillo de alimentación hacia la parte posterior de la

impresora.

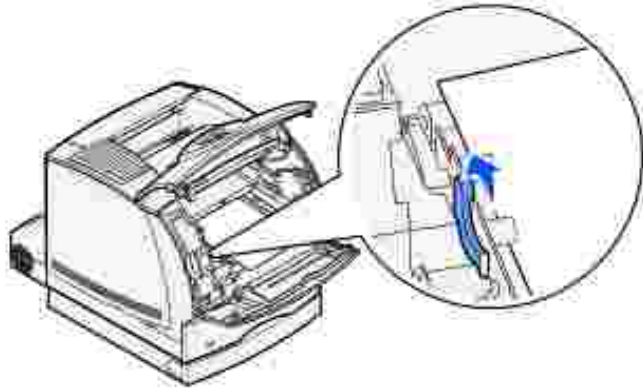

10. Tire suavemente del material de impresión.

 **NOTA:** puede que el material contenga restos de tóner, que pueden manchar la ropa y la piel.

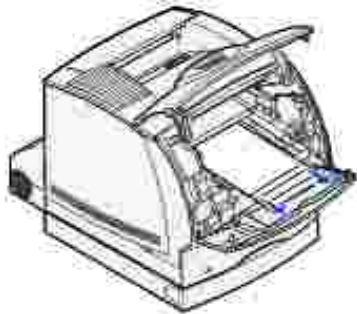

11. Vuelva a instalar el cartucho de tóner.

12. Cierre la puerta superior y, a continuación, la puerta inferior.

13. Busque las áreas hundidas de cada lado de la cubierta de acceso frontal del dúplex.

14. Tire lentamente de la cubierta de acceso frontal del dúplex para extraerla.



15. Si la parte visible del material de impresión es el borde, tire de él hacia arriba para extraerlo.

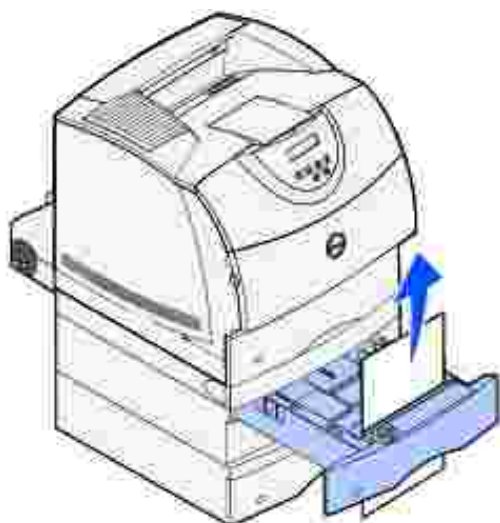

Si no puede ver el material de impresión, continúe con el [paso 16](#). De lo contrario, cierre la cubierta de acceso frontal del dúplex.

16. Extraiga la bandeja estándar.
17. Extraiga las hojas de material de impresión que queden en la cubierta de acceso frontal del dúplex.

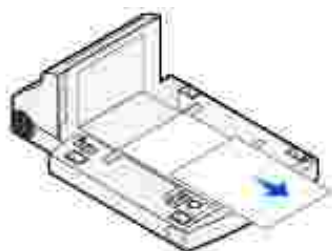

18. Sujete el nivel de la cubierta de acceso frontal del dúplex mientras lo introduce en la unidad dúplex. Asegúrese de que *encaja* en su lugar.
 19. Introduzca la bandeja estándar en la impresora.
-

24x Atasco papel Comprobar bja. x

Los atascos que se producen en cuatro zonas provocan un atasco del tipo 24x Atasco papel donde x representa el número de bandeja donde se ha producido el atasco.



NOTA: para eliminar el mensaje, debe extraer todo el material de impresión del trayecto.

Para obtener instrucciones sobre cómo eliminar el atasco, haga clic en el área donde se ha producido el atasco:

- [En la superficie inclinada de una bandeja o en dos bandejas](#)
- [En tres bandejas](#)
(Esto se puede producir si está utilizando un material de impresión de tamaño Legal en las bandejas o si tiene instalado un alimentador de 250 hojas opcional con otros alimentadores opcionales.)
- [En una bandeja opcional, la unidad dúplex y la bandeja estándar](#)
- [Entre el alimentador de sobres y la impresora](#)

En la superficie inclinada de una bandeja o en dos bandejas

1. Extraiga hasta la mitad la bandeja de la unidad de soporte.
2. Extraiga el material de impresión según la forma en que se haya atascado:
 - o Si el material de impresión está en la superficie inclinada o placa de la parte frontal de la bandeja, extráigalo.



- o Si el material de impresión está en la zona de paso entre dos bandejas, tire hacia arriba del material para extraerlo.

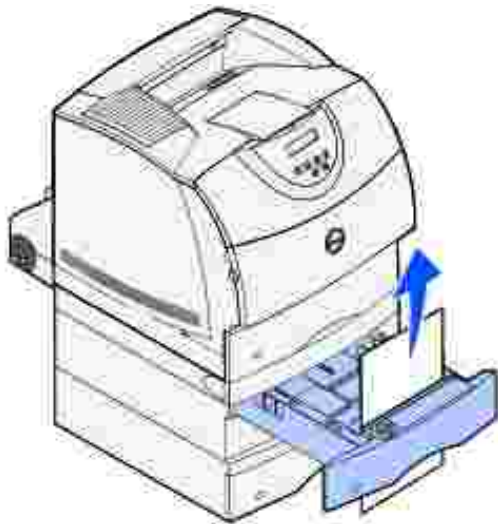

- o Si no ve ninguno de los bordes del material de impresión, consulte [En tres bandejas](#) para eliminar el atasco.

3. Introduzca la bandeja en la unidad de soporte.

En tres bandejas

Este tipo de atasco se puede producir si está utilizando un material de impresión de tamaño Legal en las bandejas o si tiene instalado un alimentador de 250 hojas con otros alimentadores opcionales.

1. Extraiga la bandeja de la unidad de soporte. Si sólo se puede ver una pequeña parte del material de impresión, no lo empuje para extraerlo.



2. Introduzca con cuidado la bandeja en la unidad de soporte.
3. Extraiga la bandeja de la unidad de soporte que se encuentra encima de la bandeja que acaba de cerrar.
4. Tire hacia arriba o hacia abajo del material de impresión. Si no sale fácilmente hacia un sentido, pruebe hacia el otro.

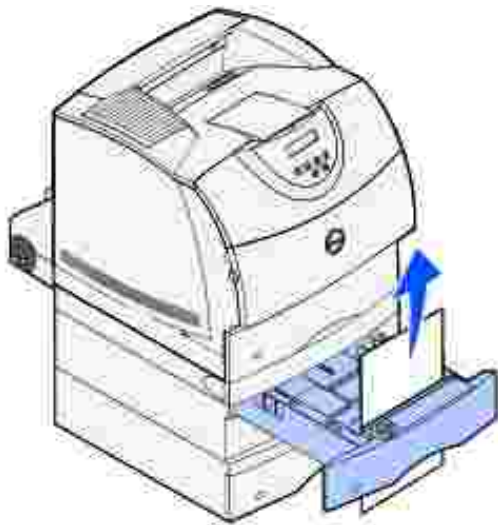

5. Introduzca la bandeja en la unidad de soporte.

 **NOTA:** con este tipo de atasco, es posible que haya otro atasco bajo el cartucho de tóner. Extraiga el cartucho y el material de impresión atascado y, a continuación, vuelva a instalar el cartucho.

En una bandeja opcional, la unidad dúplex y la bandeja estándar

1. Extraiga la bandeja de la unidad de soporte. Si sólo se puede ver una pequeña parte del material de impresión, no lo empuje para extraerlo.

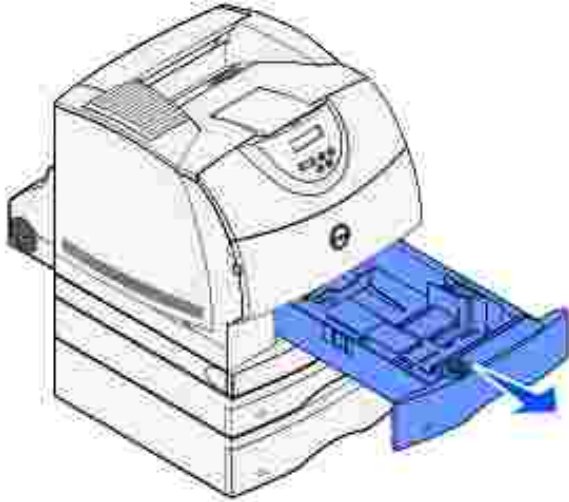

2. Tire lentamente de la cubierta de acceso frontal del dúplex para extraerla de la unidad dúplex.



3. Extraiga la bandeja estándar de la impresora.

Si ve el borde del material de impresión en la bandeja estándar:

- a. Empuje el material de impresión hacia abajo y tire de él hacia fuera.

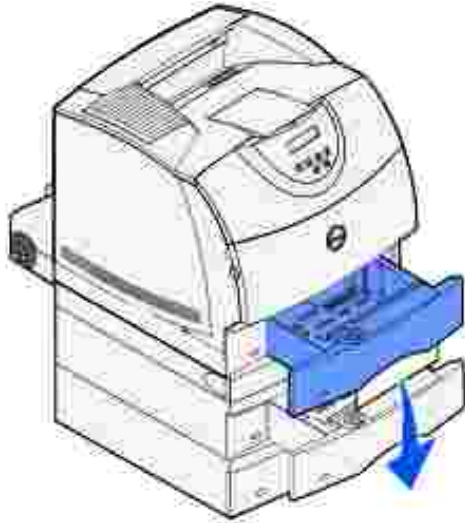

- b. Introduzca totalmente la bandeja en la impresora.
- c. Vuelva a introducir la cubierta de acceso frontal del dúplex en la unidad dúplex. Asegúrese de que *encaja* en su lugar.

Si *no* ve el borde del material de impresión en la bandeja estándar:

- a. Vuelva a introducir la bandeja en la impresora.
- b. Presione el pestillo 1 para abrir la puerta inferior. Presione el pestillo 2 para abrir la puerta superior.

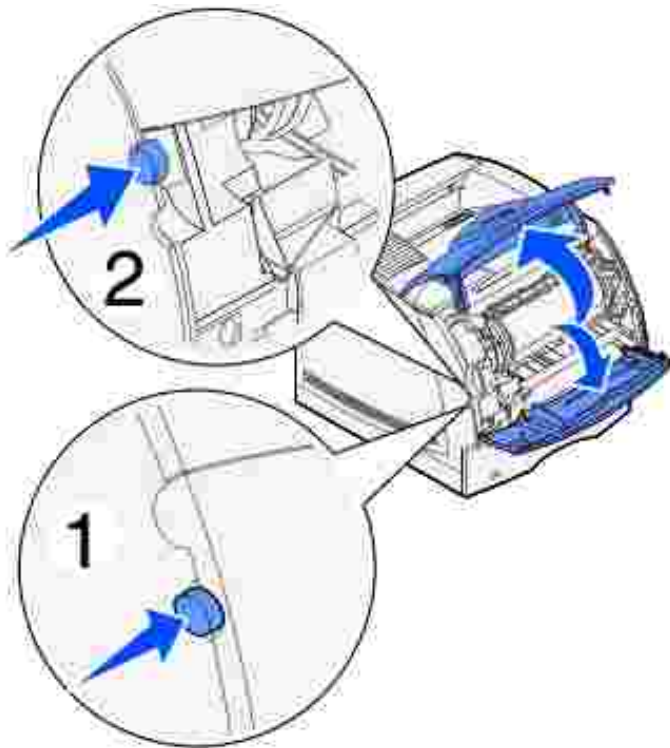

c. Extraiga el cartucho de t ner.

AVISO: no toque el tambor del fotoconductor de la parte inferior del cartucho de t ner. Utilice la agarradera del cartucho para evitar tocar esa zona.

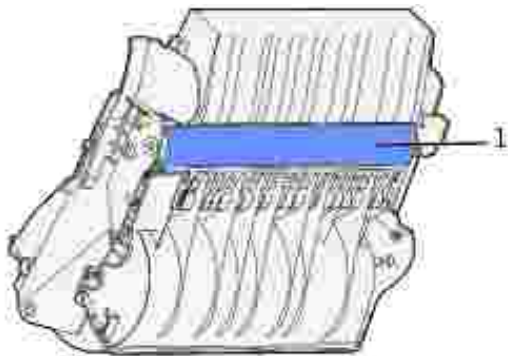

1 Tambor del fotoconductor

Ahora debe ver el borde inicial del material de impresi n.

NOTA: puede que el material contenga restos de t ner, que pueden manchar la ropa y la piel.

d. Empuje con cuidado la palanca de liberaci n del rodillo de alimentaci n hacia la parte posterior de la impresora.

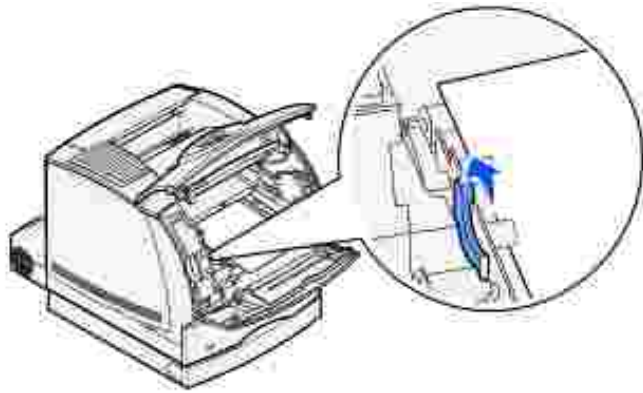

e. Tire del material de impresión hacia fuera.

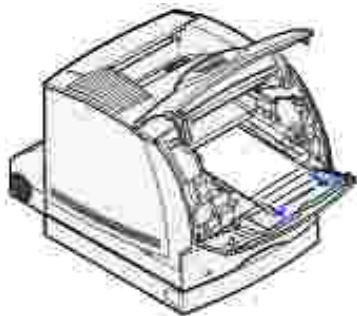

f. Vuelva a instalar el cartucho de tóner.
Alinee los deslizadores del cartucho con las ranuras del soporte del cartucho de tóner. Utilice las flechas del interior de la impresora como referencia. Introduzca el cartucho hasta que *encaje*.

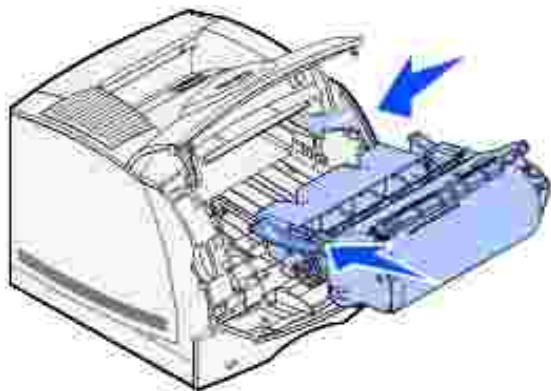

g. Cierre las puertas frontales superior e inferior de la impresora.

h. Introduzca totalmente la bandeja en la impresora.

250 Atasco papel Comp. alim. mult

Extraiga suavemente el material de impresión atascado del alimentador multiuso.

 **NOTA:** para eliminar el mensaje, debe extraer todo el material de impresión del trayecto.



260 Atasco papel Comp. alim. sob.

Los atascos de sobres se pueden producir en dos zonas.

 **NOTA:** para eliminar el mensaje, debe extraer todos los sobres que haya en el trayecto del material de impresión.

Para obtener instrucciones sobre cómo eliminar el atasco, haga clic en el área donde se ha producido el atasco:

- [En la entrada del alimentador de sobres](#)
- [Entre el alimentador de sobres y la impresora](#)

En la entrada del alimentador de sobres

Debido a que el alimentador de sobres carga los sobres desde el final de la pila, el último sobre se atasca.

1. Levante el peso de sobres.
2. Gire el peso de sobres hacia atrás, hacia la impresora.
3. Extraiga la pila de sobres del alimentador de sobres.
4. Tire lentamente hacia fuera del sobre atascado.

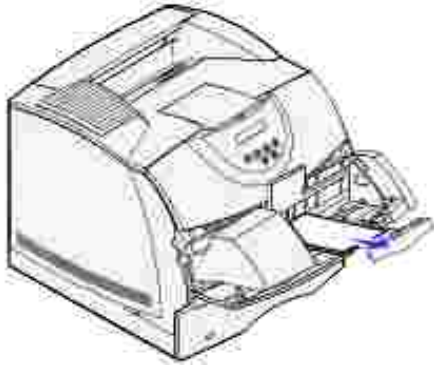

5. Vuelva a colocar la pila de sobres en el alimentador de sobres.
6. Ajuste la guía del borde del sobre.
7. Baje el peso de sobres hacia la pila.

 **NOTA:** si se siguen produciendo atascos de sobres, repita estos pasos y cargue un solo sobre entre los pasos 4 y 5. Esta medida puede que corrija el problema.

Entre el alimentador de sobres y la impresora

1. Levante el peso de sobres.
2. Gire el peso de sobres hacia atrás, hacia la impresora.
3. Extraiga la pila de sobres del alimentador de sobres.
4. Empuje el soporte para sobres hasta la posición de cerrado.



5. Abra la puerta frontal superior de la impresora.
6. Levante ligeramente el alimentador de sobres y extráigalo de la impresora. Déjelo a un lado.



7. Extraiga el sobre de la impresora.

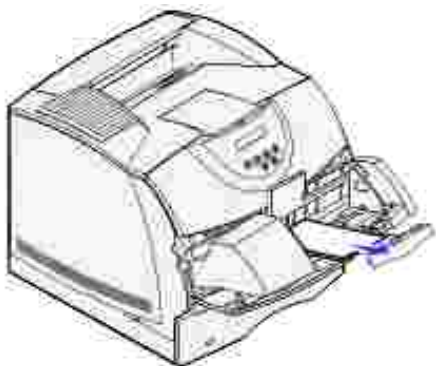

 **NOTA:** es posible que sea necesario extraer el cartucho de tóner para retirarlo. Consulte [Vuelva a instalar el cartucho de tóner](#) para obtener instrucciones.

8. Vuelva a instalar el alimentador de sobres. Asegúrese de que *encaja* en su lugar.
9. Cierre la puerta frontal superior de la impresora.
10. Vuelva a colocar la pila de sobres en el alimentador de sobres.
11. Ajuste la guía del borde del sobre.

Solución de problemas

- [Solución de problemas básicos de la impresora](#)
- [Comprobación de una impresora que no responde](#)
- [Solución de problemas de la pantalla](#)
- [Solución de problemas de impresión](#)
- [Solución de problemas de calidad de impresión](#)
- [Solución de problemas de opciones](#)
- [Solución de problemas de impresión en red](#)
- [Cómo ponerse en contacto con el servicio de asistencia técnica](#)

Las secciones de este capítulo le ayudan a solucionar problemas relacionados con la impresora, las opciones o la calidad de impresión.

Solución de problemas básicos de la impresora

Los problemas que presenta la impresora suelen ser, por lo general, bastante fáciles de resolver. Cuando se presenta un problema, es necesario comprobar primero que:

- Si aparece un mensaje en el panel del operador, consulte [Descripción de los mensajes de la impresora](#).
 - El cable de alimentación de la impresora está conectado a ésta y a un enchufe con toma de tierra.
 - El interruptor de encendido de la impresora está en la posición de encendido.
 - La toma de alimentación no está desconectada por ningún conmutador o disyuntor.
 - El resto del equipo eléctrico conectado a la toma de alimentación funciona.
 - Todas las opciones están correctamente instaladas.
 - Si ha comprobado todo lo mencionado anteriormente y todavía tiene un problema, apague la impresora, espere unos 10 segundos y enciéndala. Es una medida que, con frecuencia, soluciona el problema.
-

Comprobación de una impresora que no responde

Cuando se presenta un problema, es necesario comprobar primero que:

- El cable de alimentación de la impresora está conectado a ésta y a un enchufe con toma de tierra.

- El interruptor de encendido de la impresora está en la posición de encendido.
- La toma de alimentación no está desconectada por ningún conmutador o disyuntor.
- El resto del equipo eléctrico conectado a la toma de alimentación funciona.
- Apague la impresora, espere unos 10 segundos y vuelva a encenderla. Es una medida que, con frecuencia, soluciona el problema.
- Los valores del controlador de impresora son correctos.

 **NOTA:** si aparece un mensaje de error, consulte [Descripción de los mensajes de la impresora](#).

Solución de problemas de la pantalla

Problema	Acción
El panel del operador sólo muestra diamantes o está en blanco.	<ul style="list-style-type: none"> • Apague la impresora, espere unos 10 segundos y vuelva a encenderla. • <code>Efectuando prueba automát.</code> aparece en el panel del operador. Cuando la prueba finalice, aparecerá el mensaje <code>Lista</code>.
Los cambios en los valores de los menús efectuados desde el panel del operador no surten efecto.	<p>Los valores definidos en la aplicación de software, en el controlador de impresora o en las utilidades de la impresora anulan los valores definidos en el panel del operador.</p> <ul style="list-style-type: none"> • Cambie los valores de los menús desde el controlador de impresora, las utilidades de la impresora o la aplicación de software en lugar de desde el panel del operador. • Desactive los valores desde el controlador de impresora, las utilidades de la impresora o la aplicación de software en lugar de desde el panel del operador.

Solución de problemas de impresión

Problema	Acción
El trabajo no se imprime o se imprimen caracteres incorrectos.	Asegúrese de que el mensaje <code>Lista</code> aparece en el panel del operador antes de enviar un trabajo a imprimir. Pulse Continuar para volver a <code>Lista</code> .
	Compruebe que hay material de impresión cargado en la impresora. Pulse Continuar para volver a <code>Lista</code> .

	<p>Compruebe que la impresora está utilizando el lenguaje de impresora correcto.</p>
	<p>Verifique que utiliza el controlador de impresora correcto.</p>
	<p>Asegúrese de que el cable Ethernet o USB está conectado firmemente en la parte posterior de la impresora. Asegúrese de que utiliza el cable correcto.</p>
	<p>Si la impresora está conectada mediante una caja de conmutadores, pruebe una conexión directa.</p>
	<p>Compruebe que está seleccionado el tamaño correcto de material de impresión en el panel del operador, el controlador de impresora o en la aplicación de software.</p>
	<p>Asegúrese de que PCL SmartSwitch y PS SmartSwitch están activados.</p>
	<p>Si utiliza un controlador de impresión diferida, compruebe que no esté parado.</p>
	<p>Compruebe la interfaz de la impresora en el menú Configuración.</p> <p>Determine qué interfaz del host está utilizando. Imprima una página de valores de menús para comprobar que los valores actuales de la interfaz son correctos. Consulte Solución de problemas de impresión en red.</p>
<p>La impresora está conectada al puerto USB, pero no imprime.</p>	
<p>El material de impresión no se carga correctamente o se realiza una carga múltiple.</p>	<p>Asegúrese de que el material de impresión que está utilizando cumple las especificaciones de su impresora. Consulte Materiales de impresión admitidos para obtener más información.</p>
	<p>Airee el material de impresión antes de cargarlo en cualquiera de los orígenes.</p>
	<p>Compruebe que el material de impresión está cargado correctamente.</p>
	<p>Asegúrese de que las guías de longitud y anchura de los orígenes de material de impresión se ajustan correctamente.</p>
	<p>No sobrecargue los orígenes del material de impresión.</p>
	<p>No fuerce el material de impresión en el alimentador multiuso, ya que, de hacerlo, podría doblarlo o arrugarlo.</p>
	<p>Extraiga cualquier material de impresión que esté arrugado de los orígenes.</p>
	<p>Cargue correctamente la cara de impresión recomendada para el tipo de material de impresión que utilice. Consulte Carga del material de impresión en bandejas estándar y opcionales para obtener más información.</p>
	<p>Cargue menos material de impresión en los orígenes.</p>
	<p>Gire o dé la vuelta al material de impresión e intente imprimir de nuevo, para ver si mejora la alimentación.</p>
	<p>No mezcle distintos tipos de material de impresión.</p>

	No mezcle pilas de material de impresión.
	Retire la primera y última hoja de una pila antes de cargar el material de impresión.
	Cargue un origen de material de impresión sólo cuando esté vacío.
Los sobres no se cargan correctamente o se realiza una carga múltiple.	Extraiga la pila de sobres del alimentador de sobres. Cargue un sobre, introdúzcalo en la impresora y, a continuación, vuelva a cargar la pila de sobres en el alimentador.
Se producen saltos de página inesperados.	Compruebe el valor de Espera impresión en el menú Configuración. Auméntelo.
El trabajo se imprime desde el origen incorrecto o en el material de impresión incorrecto.	Compruebe el valor de Tipo de papel en el menú Papel desde el panel del operador de la impresora y en el controlador de impresora.
El material de impresión no se apila de forma ordenada en ninguna de las bandejas de salida.	<ul style="list-style-type: none"> • Dé la vuelta a la pila de material de impresión en la bandeja o en el alimentador multiuso. • Asegúrese de que está utilizando un tamaño de material de impresión compatible con las bandejas de salida opcionales. Consulte Materiales de impresión admitidos.
La impresora no admite la impresión dúplex.	<ul style="list-style-type: none"> • Asegúrese de que está seleccionada la opción Dúplex en el menú Acabado y en el controlador de impresora. • Compruebe que la impresora tiene instalada suficiente memoria.

Solución de problemas de calidad de impresión

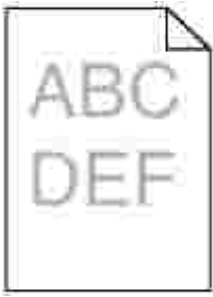
Problema	Acción
<p>La impresión es demasiado clara.</p> 	<ul style="list-style-type: none"> • Puede que quede poco tóner. Para utilizar el tóner restante, extraiga el cartucho sujetando las palancas con ambas manos. Con las flechas del cartucho señalando hacia abajo, agite suavemente el cartucho de tóner hacia atrás y hacia delante. Vuelva a instalar el cartucho y, a continuación, pulse Continuar. • Cambie el valor de Intensidad tóner en el menú Calidad. • Si desea imprimir en una superficie de impresión desigual, cambie los valores de Peso del papel y Textura del papel en el menú Papel. Consulte Tipo de papel. • Asegúrese de utilizar el material de impresión correcto.
<p>El tóner se corre o la impresión se sale de la página.</p>	<ul style="list-style-type: none"> • Si desea imprimir en una superficie de impresión desigual, cambie los valores de Peso del papel y Textura del papel en el menú Papel. Consulte Tipo de papel. • Compruebe que el material de impresión se encuentra dentro de las especificaciones de la impresora. Consulte Materiales de impresión admitidos para obtener más información.

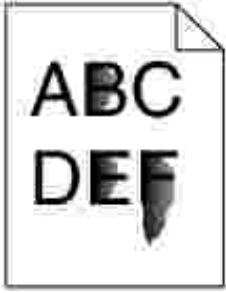

Aparece tóner en la cara posterior de la página impresa.

Hay tóner en el rodillo de transferencia. Para evitarlo, no cargue material de impresión cuyo tamaño sea inferior al tamaño de página del trabajo que se va a imprimir.

Abra y cierre la puerta frontal superior de la impresora para que realice el ciclo de configuración y limpie el rodillo de transferencia.

Aparece tóner borroso o manchas de fondo en la página.

- Asegúrese de que el cartucho de tóner está correctamente instalado.
- Cambie el cartucho de tóner. Consulte [Sustitución del cartucho de tóner](#) para obtener más información.
- Si el problema persiste, cambie el rodillo de carga. Consulte [Sustitución del rodillo de carga](#) para obtener más información.

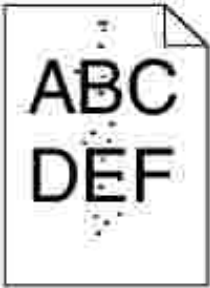

Toda la página está en blanco.

- Compruebe que se ha extraído todo el material de embalaje del cartucho de tóner.
- Asegúrese de que el cartucho de tóner está correctamente instalado.
- Puede que quede poco tóner. Para utilizar el tóner restante, extraiga el cartucho sujetando las palancas con ambas manos. Con las flechas del cartucho señalando hacia abajo, agite suavemente el cartucho de tóner hacia atrás y hacia delante. Vuelva a instalar el cartucho y, a continuación, pulse Continuar.

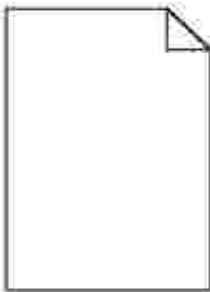

Aparecen líneas en la página.

- Puede que quede poco tóner. Para utilizar el tóner restante, extraiga el cartucho sujetando las palancas con ambas manos. Con las flechas del cartucho señalando hacia abajo, agite suavemente el cartucho de tóner hacia atrás y hacia delante. Vuelva a instalar el cartucho y, a continuación, pulse Continuar.

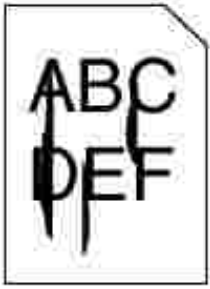

- Si utiliza formularios preimpresos, asegúrese de que la tinta puede soportar temperaturas de 200° C (414° F).

La impresión es demasiado oscura.

Cambie el valor de [Intensidad tóner](#) en el menú Calidad.



Los caracteres tienen bordes dentados o desiguales.

- Cambie el valor de [Resolución impr.](#) en el menú Calidad a 600 o 1200 ppp.
- Si utiliza fuentes cargadas, compruebe que están admitidas por la impresora, el ordenador host y la aplicación de software.



Parte o toda la página se imprime en negro.

- Compruebe que el cartucho de tóner está correctamente instalado.
- Si se ha sustituido el rodillo de carga, compruebe que está instalado correctamente.

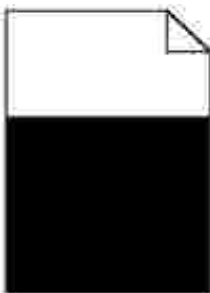

El trabajo se imprime, pero los márgenes lateral y

- Asegúrese de que el valor de [Tamaño del papel](#) en el menú Papel es correcto.

superior son incorrectos.

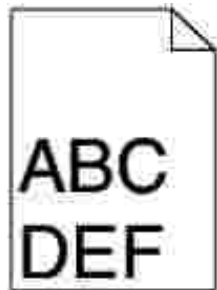

- Asegúrese de que los márgenes se han definido correctamente en la aplicación de software.

Solución de problemas de opciones

Si una opción no funciona correctamente después de instalarla o si deja de funcionar:

- Apague la impresora, espere unos 10 segundos y vuelva a encenderla. Si con esto no resuelve el problema, desenchufe la impresora y compruebe la conexión entre la opción y la impresora.
- Imprima la página de valores de menús para comprobar si la opción aparece en la lista Opciones instaladas. Si no aparece, vuelva a instalarla. Consulte [Impresión de una página de valores de menús](#) para obtener más información.
- Asegúrese de que la opción está seleccionada en la aplicación de software que esté utilizando.

En la siguiente tabla se muestran las opciones de la impresora y las soluciones propuestas para los problemas relacionados. Si la solución propuesta no resuelve el problema, póngase en contacto con el representante de asistencia técnica.

Opción	Acción
Alimentadores	<ul style="list-style-type: none">• Compruebe que la conexión entre los alimentadores (de 250 o de 500 hojas) o la conexión entre el alimentador y la unidad dúplex o la impresora es correcta.• Compruebe que el material de impresión está cargado correctamente. Consulte Carga del material de impresión en bandejas estándar y opcionales para obtener más información.
Unidad dúplex	<ul style="list-style-type: none">• Compruebe que la conexión entre la unidad dúplex y la impresora es correcta. Si la unidad dúplex aparece en la página de valores de menús, pero el material de impresión se atasca al entrar o salir de la unidad dúplex, es posible que no se hayan alineado correctamente la impresora y la unidad dúplex.• Compruebe que la cubierta de acceso frontal al dúplex está firmemente instalada.

Alimentador de sobres	<ul style="list-style-type: none"> • Compruebe que la conexión entre el alimentador de sobres y la impresora es correcta. • Asegúrese de que el valor de Tamaño del papel es correcto en el menú Papel y en la aplicación de software. • Compruebe que los sobres están cargados correctamente. Consulte Uso y carga del alimentador de sobres opcional para obtener más información.
Memoria de impresora	Compruebe que la memoria de la impresora está conectada correctamente a la placa del sistema de la impresora.
Interfaz USB	<ul style="list-style-type: none"> • Compruebe que la tarjeta de interfaz USB está conectada correctamente a la placa del sistema de la impresora. • Compruebe que está utilizando el cable correcto y que está conectado correctamente.

Solución de problemas de impresión en red

Problema	Acción
El trabajo no se imprime o se imprimen caracteres incorrectos.	Para usuarios de Novell: <ul style="list-style-type: none"> • Compruebe que el indicador NT (sin tabuladores) está incluido en la sentencia de captura.

Cómo ponerse en contacto con el servicio de asistencia técnica

Cuando solicite asistencia técnica para la impresora, tenga preparada la descripción del problema que se produce o del mensaje de error de la pantalla.

Necesitará saber el tipo de modelo y el número de serie de la impresora. Consulte esta información en la etiqueta de la parte posterior de la impresora al lado del cable de alimentación. El número de serie también aparece en la página de valores de menús, que puede imprimir desde el menú Utilidades. Consulte [Impresión de una página de valores de menús](#) para obtener más información.

support.dell.com

Mantenimiento de la impresora

- [Mantenimiento de la impresora](#)
 - [Determinación del estado de los suministros](#)
 - [Ahorro de suministros](#)
 - [Solicitud de suministros](#)
 - [Almacenamiento de suministros](#)
 - [Almacenamiento del cartucho de tóner](#)
 - [Sustitución del cartucho de tóner](#)
 - [Sustitución del rodillo de carga](#)
 - [Sustitución del rodillo de transferencia](#)
 - [Sustitución de los rodillos de carga de papel](#)
 - [Restablecimiento del contador de mantenimiento](#)
 - [Mantenimiento de la impresora al imprimir en cartulinas](#)
 - [Mantenimiento de la impresora al imprimir en etiquetas](#)
-

Mantenimiento de la impresora

De forma periódica, debe realizar determinadas tareas para mantener una calidad de impresión óptima. Si varias personas utilizan la impresora, es posible que desee designar a una persona para que se encargue del mantenimiento de la impresora. Informe a esta persona de los problemas de impresión y las tareas de mantenimiento.

Determinación del estado de los suministros

Si la impresora está conectada a la red, la herramienta Web de configuración de impresora Dell puede proporcionar información instantánea sobre los niveles de tóner restantes. Escriba la dirección IP de la impresora en el navegador Web para ver esta información. Para utilizar la característica de configuración de la alerta de e-mail que le notifica siempre que la impresora necesita suministros, escriba su nombre o el nombre de la persona encargada en el cuadro de lista de e-mail.

El panel del operador de la impresora también le avisa si algún suministro o elemento de mantenimiento necesita sustituirse. Sin embargo, la impresora sólo puede mostrar información de un elemento cada vez.

También puede imprimir la página de valores de menús desde el menú Utilidades para ver el porcentaje de vida restante que se indica para cada uno de los elementos. (Pulse Menú hasta que aparezca Menú Utilidades y, a continuación, pulse Seleccionar. Pulse Menú hasta que aparezca Imprimir menús y, a continuación, pulse Seleccionar para imprimir la página de valores de menús.) Busque "Información del

cartucho".

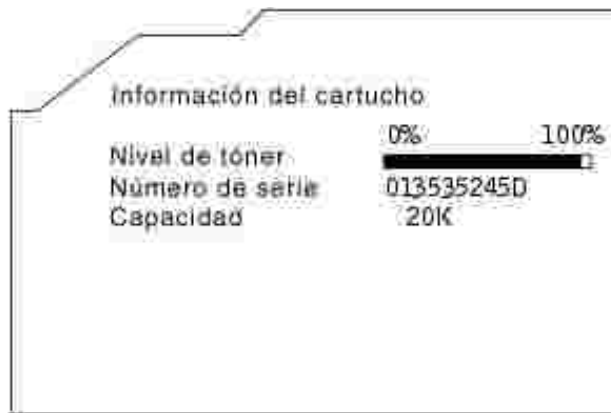

Ahorro de suministros

Existen varios valores en el software de aplicación o en la pantalla que le permiten ahorrar tóner y papel:

Suministro	Valor	Función del valor	Para obtener más información, consulte...
Tóner	Intensidad del tóner del menú Calidad	Le permite ajustar el nivel de tóner liberado en una hoja de material de impresión. Los valores van del 1 (valor más claro) al 10 (valor más oscuro).	Intensidad tóner
Material de impresión	Imp multipágina	Hace que la impresora imprima dos o más imágenes de página en una cara de la hoja. Los valores de Imp multipágina son 2 en una, 3 en una, 4 en una, 6 en una, 9 en una, 12 en una y 16 en una. Combinado con el valor Dúplex, Imp multipágina le permite imprimir hasta 32 páginas en una cara del papel (16 imágenes por delante y 16 por detrás).	Imp multipágina
	Dúplex	La impresión dúplex está disponible cuando se instala la unidad dúplex opcional. Le permite imprimir en ambas caras del papel.	Dúplex
	Utilice la aplicación de software o el controlador de impresora para enviar un trabajo del tipo Verificar impresión. Utilice Trabajos	Le permite examinar la primera copia de un trabajo de varias copias para asegurarse de que es satisfactoria antes de imprimir las demás copias. Si no es el caso, puede cancelar el trabajo.	Verificar impresión Cancelación de un trabajo de impresión Trab retenidos

Solicitud de suministros

Si la impresora está conectada a la red, escriba la dirección IP de la impresora en el navegador Web para iniciar la herramienta Web de configuración de impresora Dell y haga clic en el enlace de suministros de tóner.

1. Haga clic en Inicio → Programas o Todos los programas → Impresoras Dell → Impresora láser Dell W5300 → Suministros para la impresora láser Dell.
2. Aparece la ventana Solicitar cartuchos de tóner:
 - a. Seleccione el modelo de impresora en la lista desplegable de la pantalla.
 - b. Introduzca el número de la etiqueta de servicio de impresora Dell en el campo proporcionado.

El número de etiqueta de servicio está en la puerta frontal de la impresora.
 - c. Haga clic en Visite el sitio Web de solicitud de cartuchos de Dell.
3. Solicite tóner desde la Web en www.dell.com/supplies.

Solicitud de un kit de mantenimiento

80 Mantenimiento programado aparece en la pantalla después de imprimir 300.000 páginas para hacerle saber que es necesario sustituir los elementos de mantenimiento. Solicite un kit de mantenimiento cuando aparezca 80 Mantenimiento programado por primera vez en la pantalla. El kit de mantenimiento contiene todos los elementos necesarios para sustituir los rodillos de carga de papel, el rodillo de carga y el rodillo de transferencia.

Solicitud de un rodillo de carga

Es aconsejable solicitar un rodillo de carga nuevo si el tóner aparece borroso o con manchas de fondo en las páginas impresas. Para solicitar un rodillo de carga, póngase en contacto con Dell.

Solicitud de un rodillo de transferencia

Para solicitar un rodillo de transferencia, póngase en contacto con Dell.

Solicitud de rodillos de carga de papel

Para solicitar rodillos de carga de papel, póngase en contacto con Dell.

Almacenamiento de suministros

Tenga en cuenta las siguientes instrucciones para almacenar correctamente el material de impresión. De esta forma evitará los problemas de carga del papel y la calidad de impresión desigual:

- Para obtener los mejores resultados, almacene el material de impresión en un entorno en el que la temperatura sea aproximadamente de 21° C (70° F) y la humedad relativa sea del 40%.
 - Es preferible guardar las cajas de material de impresión en una estantería o palé que en el suelo directamente.
 - Si guarda paquetes individuales de material de impresión fuera de su caja original, compruebe que estén sobre una superficie plana y que los bordes y esquinas no se arruguen.
 - No coloque nada sobre los paquetes de material de impresión.
-

Almacenamiento del cartucho de tóner

Almacene el cartucho de tóner en su embalaje original hasta su instalación.

No almacene el cartucho de tóner:

- En lugares con temperaturas superiores a 40° C (104° F).
 - En ambientes con cambios bruscos de humedad o temperatura.
 - Bajo la luz directa del sol.
 - En lugares polvorientos.
 - En un coche durante mucho tiempo.
 - En ambientes con gases corrosivos.
 - En ambientes con aire salado.
-

Sustitución del cartucho de tóner

 **PRECAUCIÓN:** antes de realizar cualquiera de los procedimientos siguientes, siga las instrucciones de seguridad del *Manual del propietario*.

Siempre que envíe un trabajo a imprimir, el Monitor de estado envía un mensaje a la pantalla del ordenador cuando queda poco tóner.

El panel del operador de la impresora también le avisa con el mensaje 88 Tóner bajo .

Puede imprimir unos cientos de páginas después de que aparezca el primer mensaje de tóner bajo. Para utilizar el tóner restante, extraiga el cartucho de tóner, agítelo suavemente y vuelva a instalarlo.

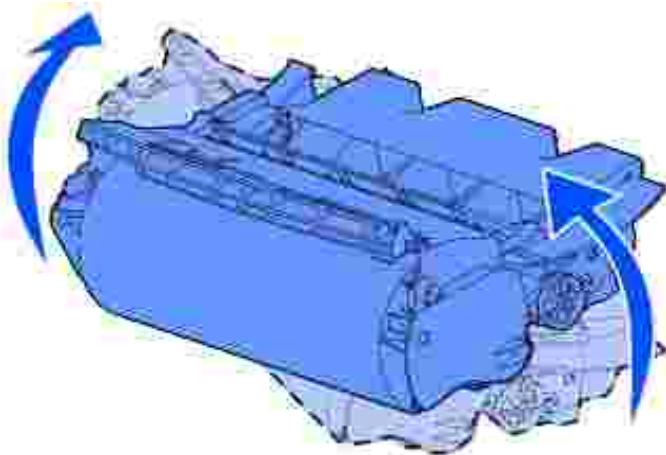

Solicite un cartucho de tóner nuevo para tenerlo disponible cuando el cartucho actual ya no imprima satisfactoriamente. Consulte [Solicitud de suministros](#) para obtener información sobre cómo solicitar cartuchos de tóner.

 **PRECAUCIÓN:** Dell no recomienda que se utilicen cartuchos de tóner rellenos de terceros. De hacerlo, no se garantiza la seguridad de la impresora ni la calidad de impresión. Para obtener los mejores resultados, utilice los suministros originales de Dell.

Extracción del cartucho de tóner usado

1. Apague la impresora y desenchufe el cable de alimentación de la misma.

 **NOTA:** extraiga los trabajos de impresión de la bandeja de salida antes de abrir las puertas frontales superior e inferior.

2. Presione el pestillo 1 para abrir la puerta inferior. Presione el pestillo 2 para abrir la puerta superior.

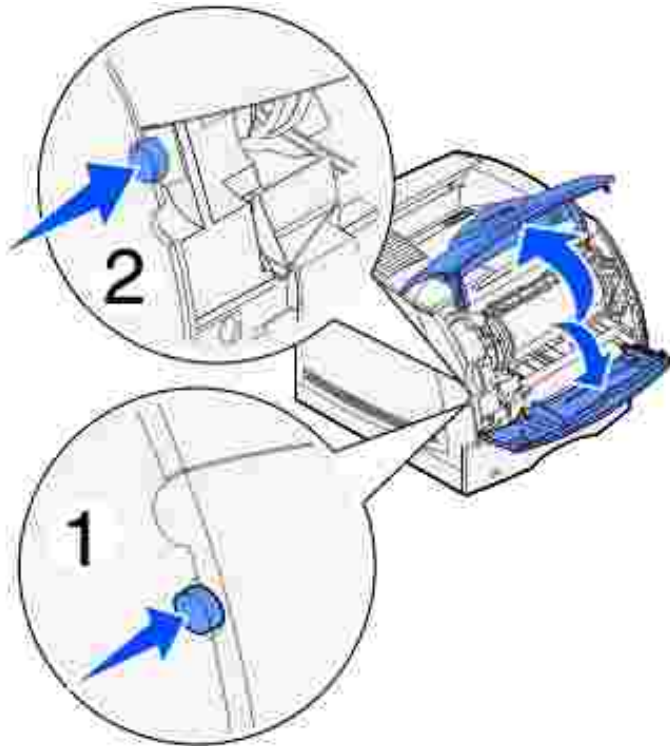

 **PRECAUCIÓN:** la parte posterior del interior de la impresora está caliente.

3. Mientras sujeta el cartucho de tóner por el mango, levántelo hacia la puerta frontal superior y, a continuación, tire hacia fuera.

 **AVISO:** no toque el tambor del fotoconductor de la parte inferior del cartucho. Utilice la agarradera del cartucho para evitar tocar esa zona.

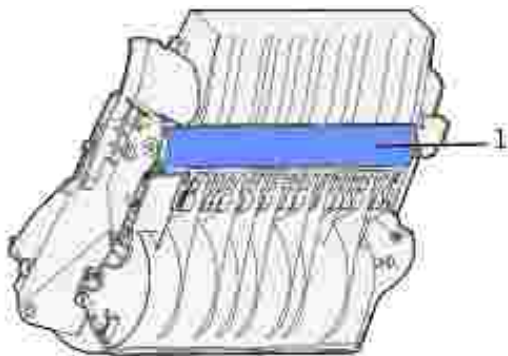

1 Tambor del fotoconductor

4. Déjelo a un lado.

Limpieza de la impresora

Con un trapo limpio y sin pelusa, limpie con cuidado las áreas sombreadas en dirección hacia la parte frontal de la impresora.

➔ **AVISO:** no toque el rodillo de transferencia.

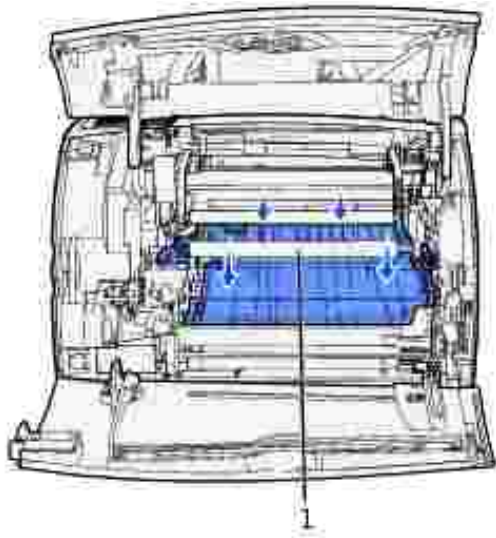

1 Rodillo de transferencia

⚠ **PRECAUCIÓN:** la parte posterior del interior de la impresora está caliente debido al calor que desprende el fusor. Deje que la impresora se enfríe antes de intentar extraer piezas de esta zona.

Instalación del nuevo cartucho de tóner

1. Tire de las lengüetas que hay a cada lado de la tira de plástico para extraer el embalaje del cartucho de tóner. Guarde el embalaje y la espuma para devolver el cartucho de tóner usado.

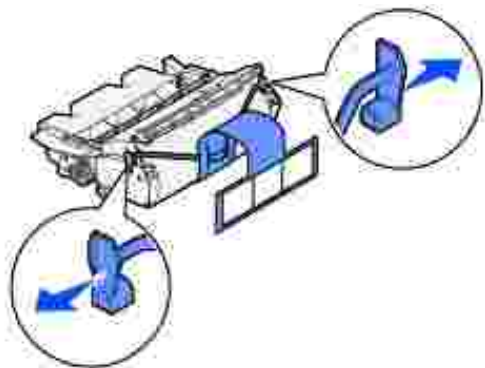

➔ **AVISO:** no toque el tambor del fotoconductor de la parte inferior del cartucho de tóner.

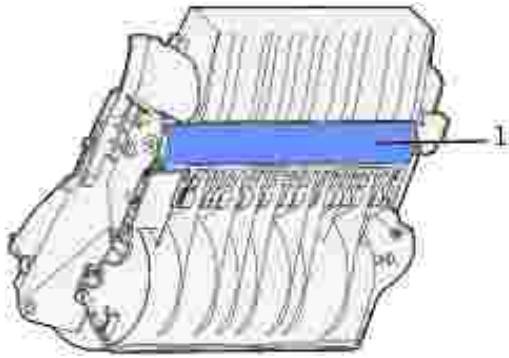

1	Tambor del fotoconductor
---	--------------------------

2. Sujete el cartucho de t ner por la palanca y ag telo suavemente para distribuir el t ner.

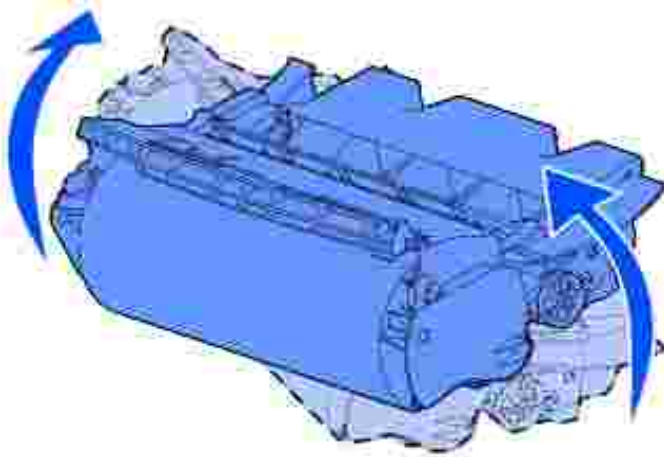

3. Alinee las leng etas de cada lateral del cartucho de t ner con las ranuras de los laterales del soporte del cartucho. Utilice las flechas del interior de la impresora como referencia.

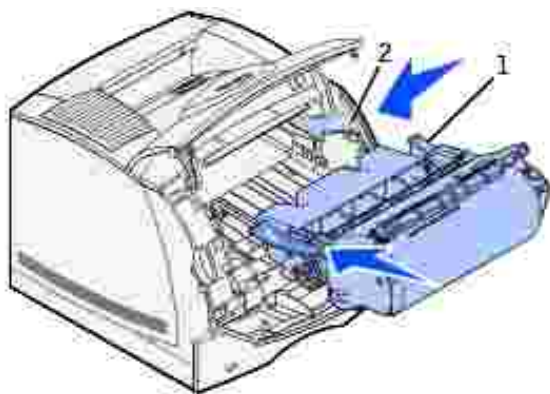

1	Leng�eta
2	Ranura

4. Introduzca el cartucho de tóner hasta que *encaje*.
 5. Cierre la puerta superior y, a continuación, la puerta inferior.
 6. Encienda la impresora.
-

Sustitución del rodillo de carga

Solicite un kit de rodillo de carga nuevo si el tóner aparece borroso o con manchas de fondo en las páginas impresas. Consulte [Solicitud de suministros](#) para obtener información sobre cómo solicitar un rodillo de carga.

1. Apague la impresora y desenchufe el cable de alimentación de la misma.
2. Abra las puertas frontales y extraiga el cartucho de tóner.
3. Baje la puerta frontal superior hasta la mitad.
4. Busque el rodillo de carga usado encima de la zona destinada al cartucho de tóner.
5. Busque la etiqueta con una flecha en el lado derecho del alojamiento. Está pegada a una lengüeta recta.
6. Empuje la lengüeta recta hacia la derecha para liberar el rodillo de carga.

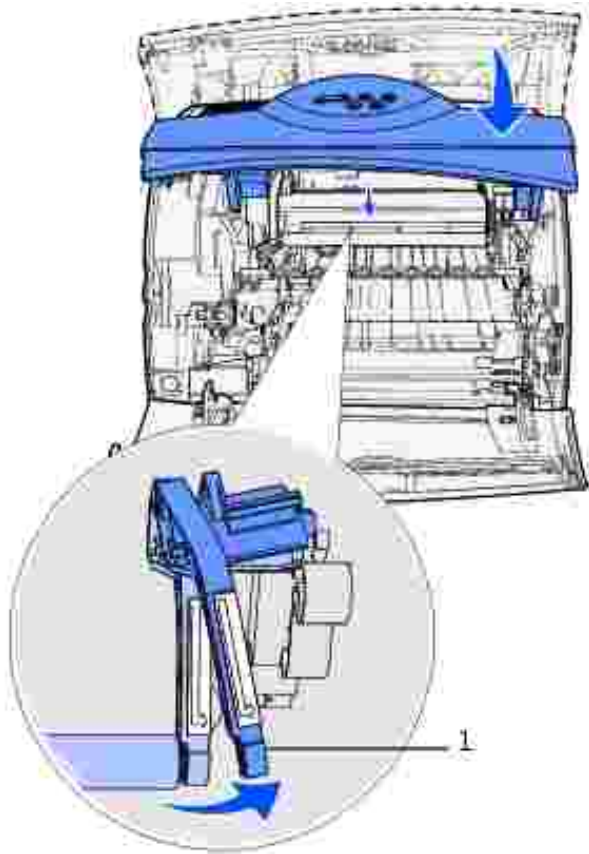

1	Lengüeta
---	----------

7. Baje el rodillo de carga hasta que se afloje.
8. Empuje el rodillo de carga hacia la derecha para aflojar el lado izquierdo.

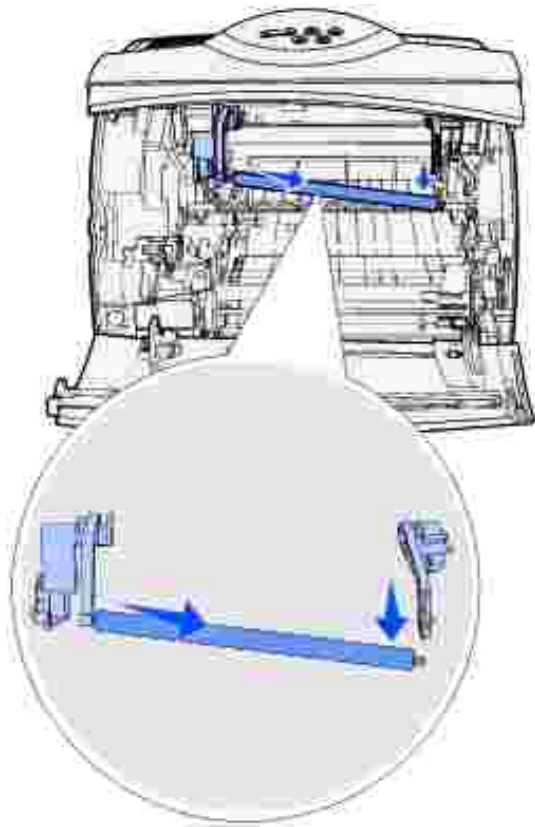

9. Extraiga el rodillo de carga de la impresora y déjelo a un lado.

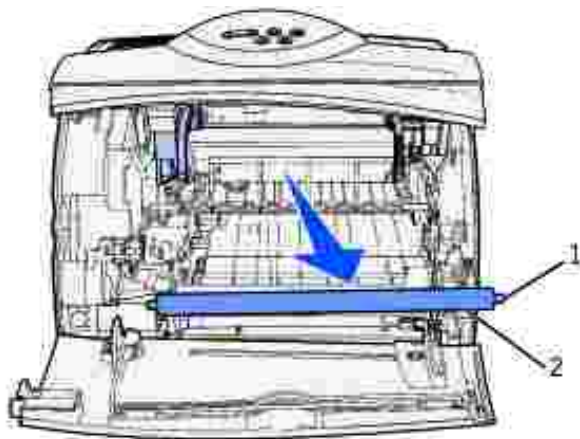

1	Lengüeta metálica
2	Parte del cilindro

10. Extraiga del embalaje el rodillo de carga nuevo.



AVISO: no toque la parte del cilindro del rodillo de carga al instalar la unidad. Puede tocar las lengüetas metálicas de cada extremo para facilitar la instalación. Si toca la parte del cilindro, se ensuciará el rodillo de carga y la calidad de la impresión se verá afectada.

11. Alinee la lengüeta metálica del lado izquierdo del nuevo rodillo de carga con su orificio e insértela.

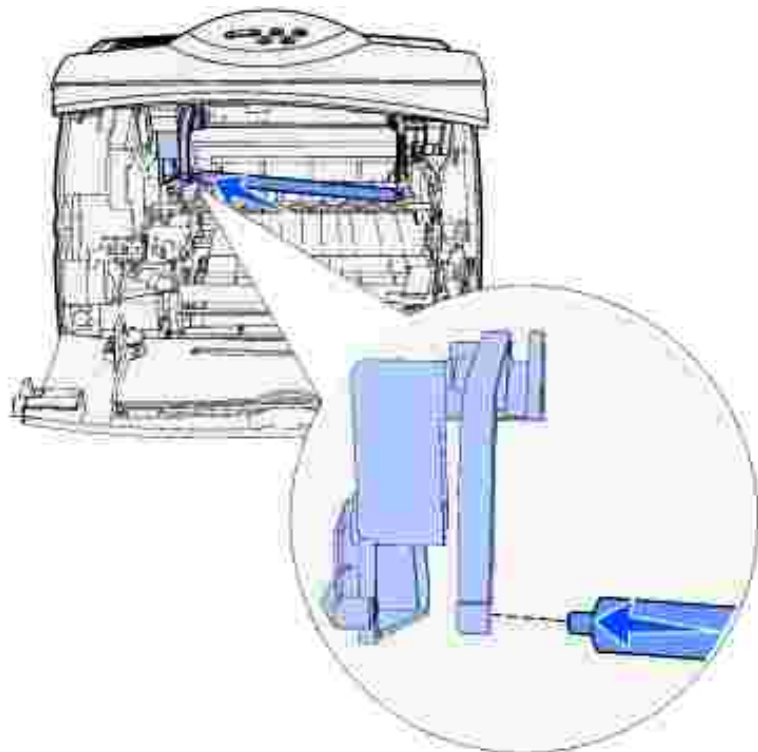

12. Levante el lado derecho del rodillo de carga.

13. Presione la lengüeta recta con la etiqueta de flecha derecha hacia la derecha.

14. Levante el lado derecho del rodillo de carga para insertarlo en el orificio.

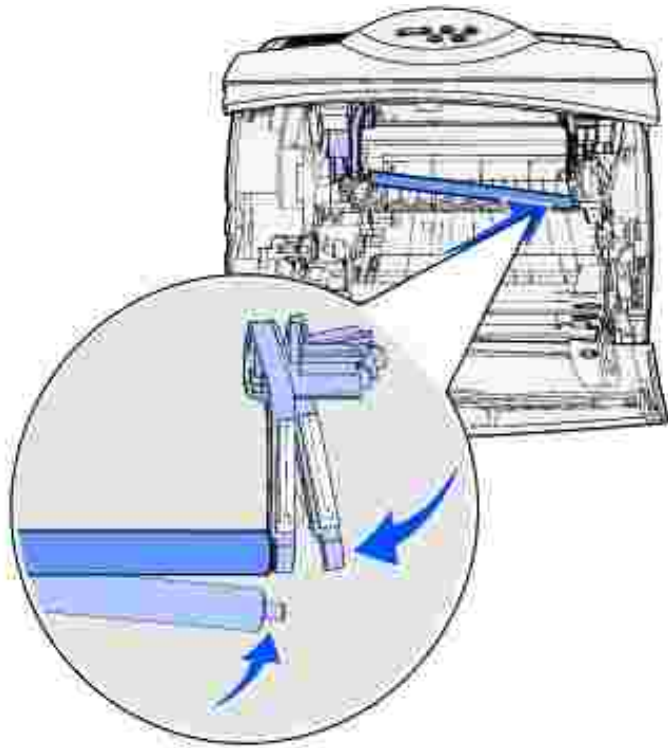

15. Libere la lengüeta recta metálica.
 16. Vuelva a instalar el cartucho de tóner y cierre las puertas frontales.
 17. Enchufe el cable de alimentación de la impresora a una toma de tierra.
 18. Restablezca el contador de mantenimiento. Consulte [Restablecimiento del contador de mantenimiento](#).
-

Sustitución del rodillo de transferencia

Solicite un rodillo de transferencia nuevo si la impresión es clara, el tóner aparece borroso o con manchas de fondo en las páginas impresas. Consulte [Solicitud de suministros](#) para obtener información sobre cómo solicitar un rodillo de transferencia.

Para sustituir el rodillo de transferencia realice los pasos siguientes. Consulte la documentación que se incluye con el rodillo de transferencia para obtener información detallada.

1. Apague la impresora y desenchufe el cable de alimentación de la misma.
2. Abra las puertas frontales y extraiga el cartucho de tóner.
3. Busque el rodillo de transferencia usado en la parte inferior del alojamiento del cartucho de tóner.
4. Suba el lado izquierdo del rodillo de transferencia para soltarlo de la ranura. (Utilice para ello cualquier herramienta pequeña.)

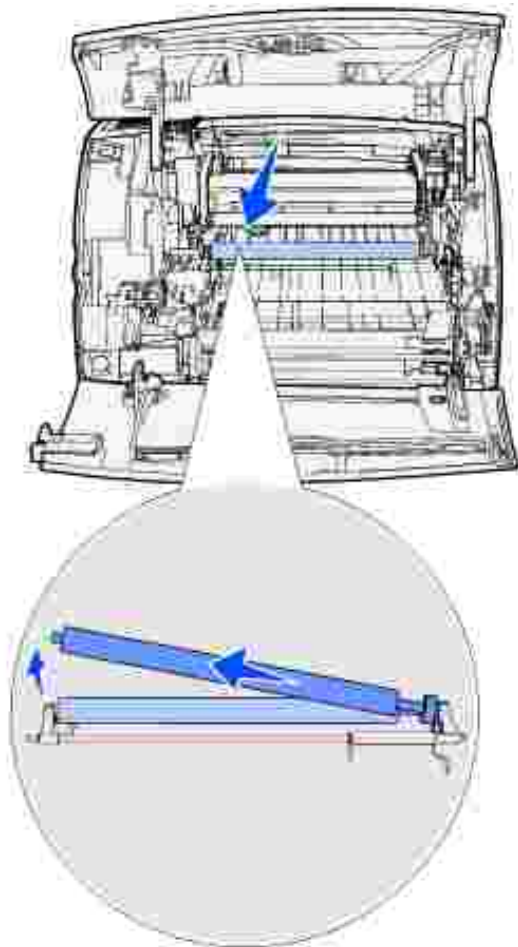

5. Empuje el rodillo de transferencia hacia la izquierda para soltar el lado derecho y, a continuación, extráigalo de la impresora. Déjelo a un lado.

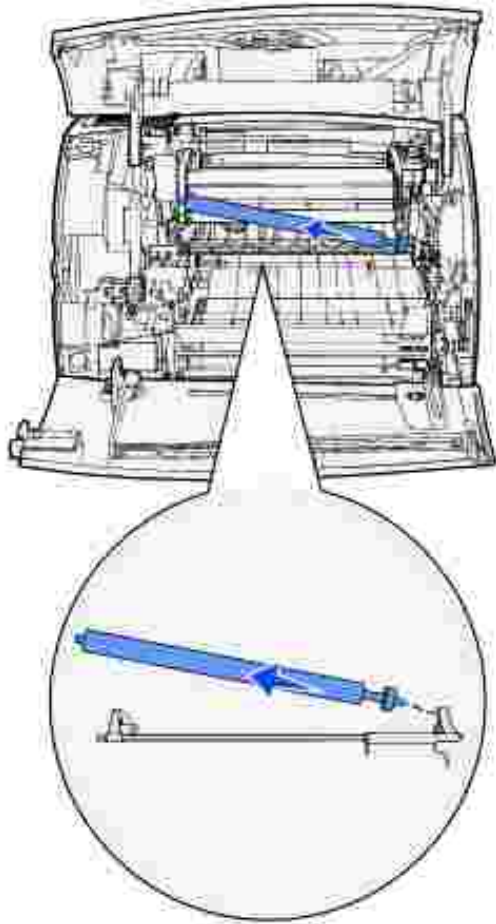

6. Extraiga del embalaje el nuevo rodillo de transferencia.
7. Sujete el rodillo de transferencia por el lado izquierdo como se muestra.
8. Busque el orificio pequeño e inserte la lengüeta metálica del lado derecho del rodillo de transferencia en el orificio.

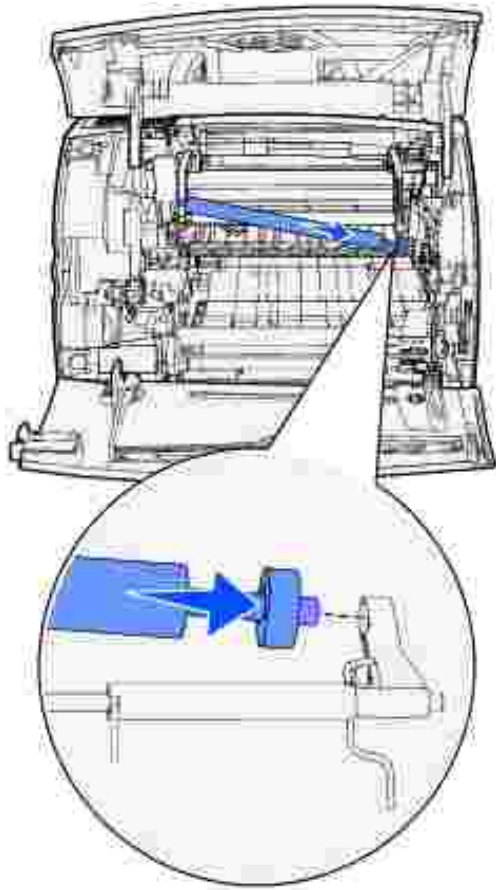

9. Baje el rodillo suavemente hasta que la lengüeta metálica izquierda encaje en la ranura. Puede que tenga que empujarlo para que quede encajado.

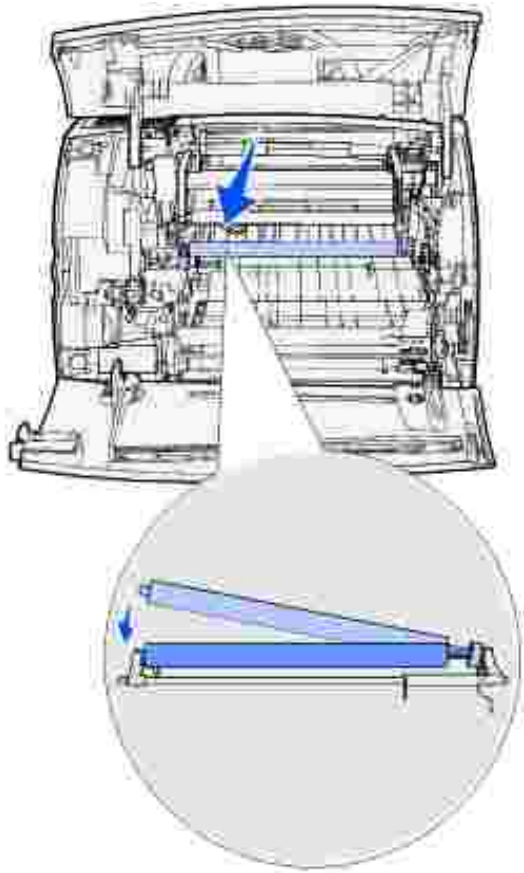

10. Vuelva a instalar el cartucho de tóner y cierre las puertas frontales.
 11. Enchufe el cable de alimentación de la impresora a un enchufe con toma de tierra.
 12. Restablezca el contador de mantenimiento. Consulte [Restablecimiento del contador de mantenimiento](#).
-

Sustitución de los rodillos de carga de papel

1. Extraiga la bandeja estándar.
2. Busque en la parte inferior de la impresora el brazo del rodillo de carga de papel y empújelo hacia abajo.

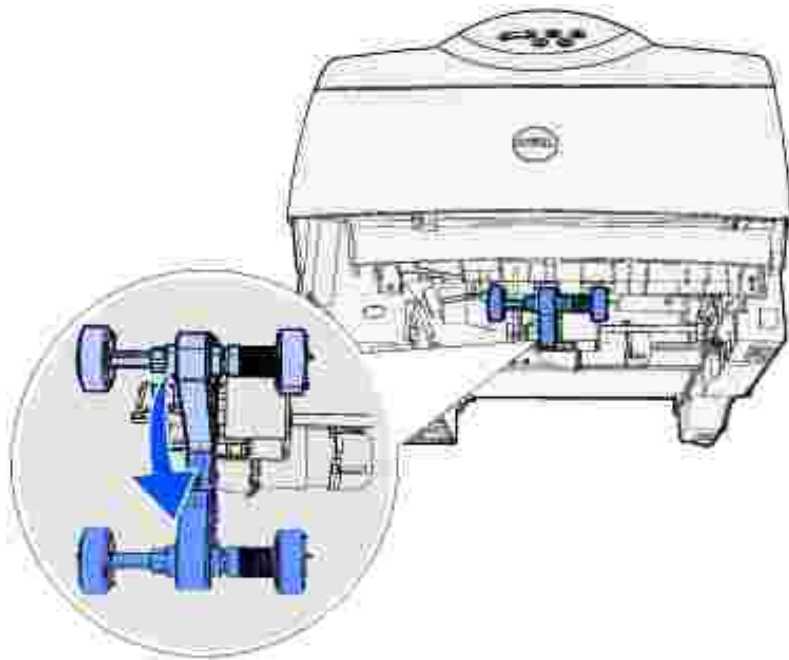

3. Presione en el extremo de la lengüeta y extraiga el rodillo del brazo.

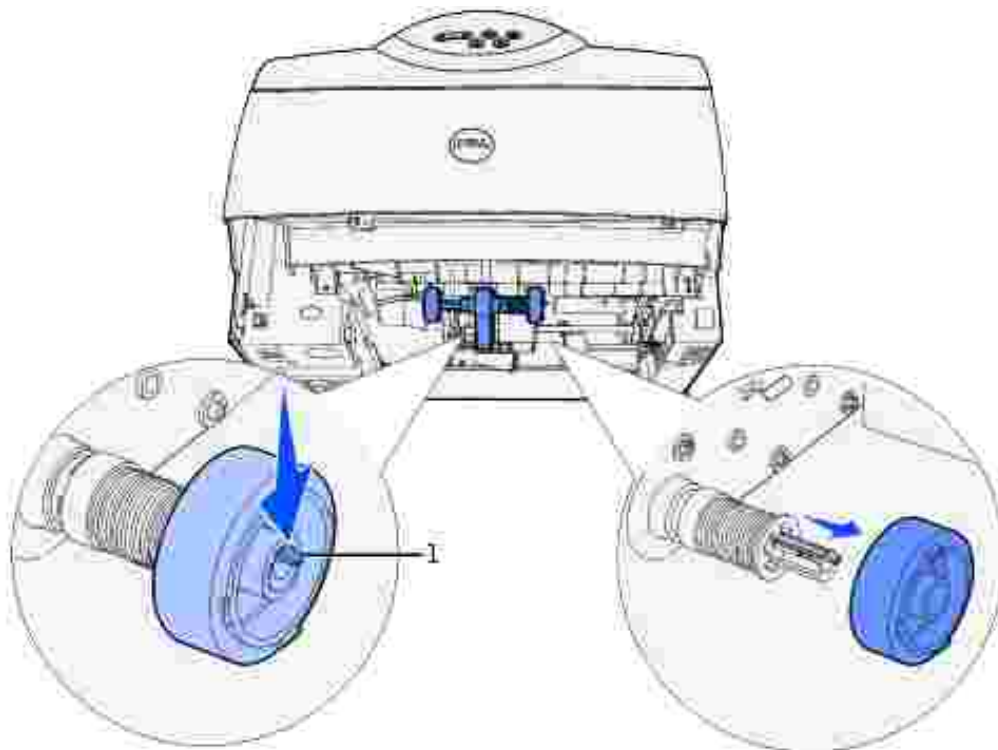

1	Lengüeta
---	----------

4. Repita el [paso 3](#) en el otro lado para extraer el otro rodillo de carga de papel.
5. Libere con cuidado el brazo del rodillo de carga de papel.

6. Descarte los rodillos de carga de papel usados.

Para instalar los rodillos de carga de papel nuevos:

1. Extraiga del embalaje los dos rodillos de carga de papel.
2. Empuje el brazo del rodillo de carga de papel hacia abajo.
3. Busque el área hundida del rodillo de carga de papel y alinéela con la lengüeta del brazo.

 **NOTA:** hay dos flechas en cada rodillo de carga de papel. Asegúrese de que la flecha inferior está orientada hacia usted mientras alinea el área hundida con la lengüeta.

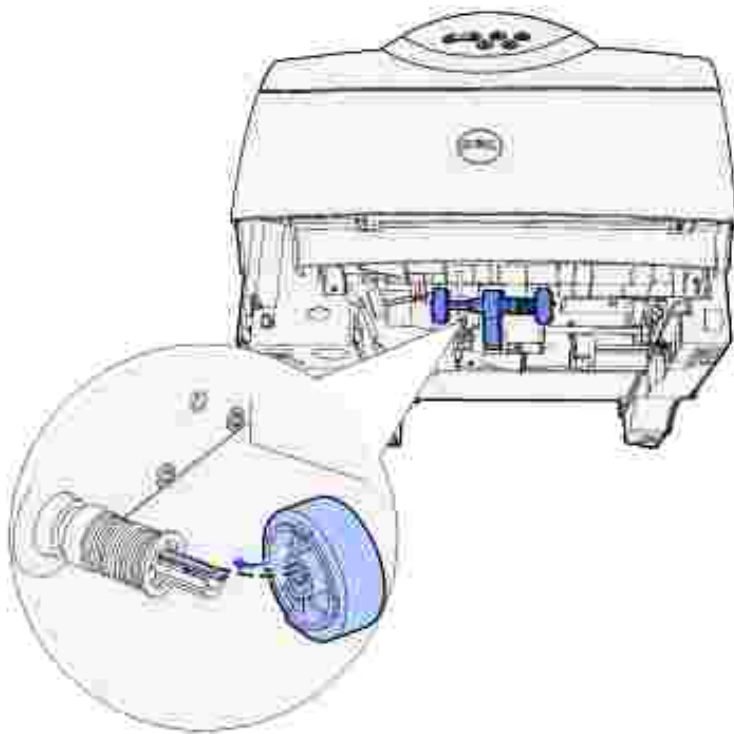

4. Introduzca el rodillo de carga de papel en el brazo con la lengüeta alineada.

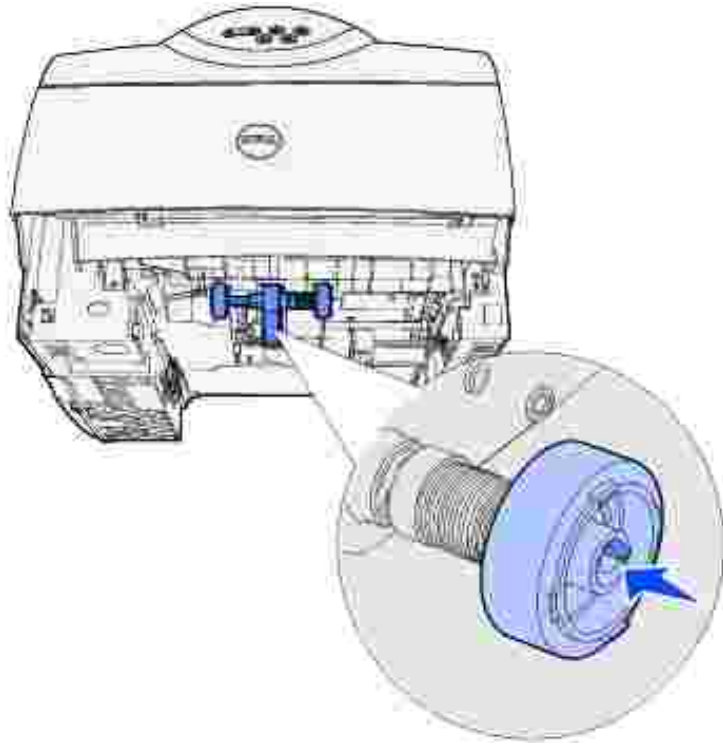

5. Repita los pasos [3](#) y [4](#) para instalar el otro rodillo de carga de papel.
6. Libere con cuidado el brazo del rodillo de carga de papel.
7. Inserte la bandeja estándar.

Restablecimiento del contador de mantenimiento

Después de sustituir todos los elementos del kit de mantenimiento, restablezca el contador de páginas de mantenimiento:

1. Mantenga pulsados los botones **Seleccionar** y **Volver** mientras enciende la impresora.
2. Suelte los botones cuando aparezca **Efectuando prueba automat.** aparece en la pantalla.

La impresora realiza la secuencia de encendido y, a continuación, aparece **Menú Configurar** en la primera línea de la pantalla.

3. Pulse **Menú** hasta que aparezca **Rest contad mant** y, a continuación, pulse **Seleccionar**.

En la segunda línea de la pantalla aparece **Restablecer**.

4. Pulse **Seleccionar**.

Restablec valor contad mantenim aparece brevemente en la pantalla y, a continuación, se sustituye por **Menú Configurar** en la línea superior y **Rest contad mant** en la segunda línea.

5. Pulse Menú hasta que aparezca salir de config y, a continuación, pulse Seleccionar.

Activando cambios de menús aparece brevemente, seguido de Efectuando prueba automát. La impresora vuelve al estado Lista.

Mantenimiento de la impresora al imprimir en cartulinas

Después de imprimir unas 10.000 páginas de cartulina (o cada vez que sustituya el cartucho de tóner), realice los pasos siguientes para mantener la fiabilidad de alimentación de la impresora:

1. Imprima cinco hojas de papel.
 2. Espere unos cinco segundos.
 3. Imprima cinco hojas más de papel.
-

Mantenimiento de la impresora al imprimir en etiquetas

Después de imprimir de forma continuada unas 10.000 páginas de etiquetas (o cada vez que sustituya el cartucho de tóner), realice los pasos siguientes para mantener la fiabilidad de alimentación de la impresora:

1. Imprima cinco hojas de papel.
2. Espere unos cinco segundos.
3. Imprima cinco hojas más de papel.



Extracción de opciones

- [Extracción de las tarjetas de memoria de impresora opcionales](#)
- [Extracción del alimentador de sobres](#)
- [Extracción de la impresora de la unidad dúplex, extracción de una unidad dúplex de un alimentador y extracción de un alimentador de otro alimentador](#)

Si necesita cambiar la ubicación de la impresora o debe enviar las opciones de manejo de la impresora o del material de impresión a otro lugar, se deben desinstalar todas estas opciones de la impresora. Para el envío, embale correctamente la impresora y las opciones de manejo del material de impresión para evitar que se dañen.

En las siguientes secciones se explica cómo extraer las opciones instaladas sobre la impresora y bajo ella.

Extracción de las tarjetas de memoria de impresora opcionales

-  **AVISO:** las tarjetas de memoria se dañan fácilmente con la electricidad estática. Toque algo metálico de la impresora antes de tocar una tarjeta.
-  **PRECAUCIÓN:** antes de realizar cualquiera de los procedimientos indicados a continuación, siga las instrucciones de seguridad del *Manual del propietario*.

1. Acceda a la placa del sistema:
 - a. Apague la impresora, desenchufe el cable de alimentación de la impresora y desconecte todos los cables de la parte posterior de ésta.
 - b. Presione el pestillo 1 para abrir la puerta inferior. Presione el pestillo 2 para abrir la puerta superior.

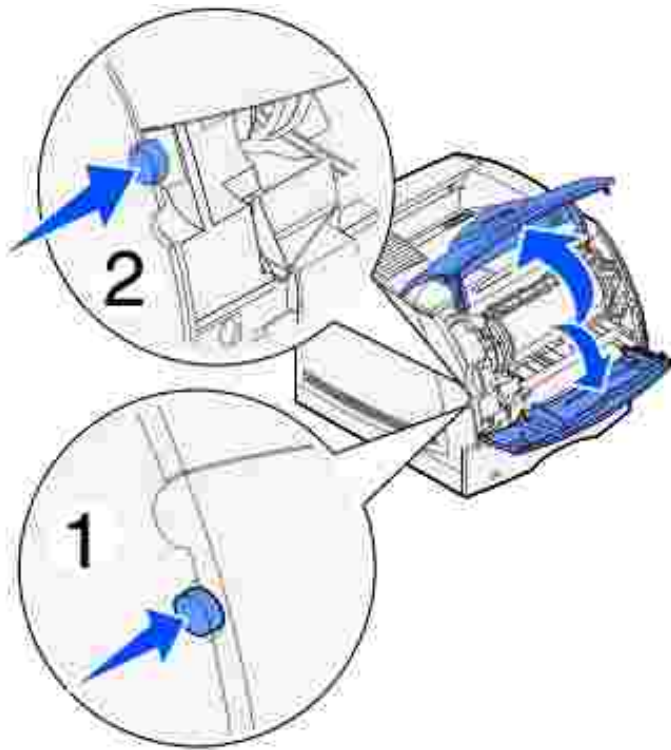

c. Presione los pestillos de la puerta lateral y ábrala.

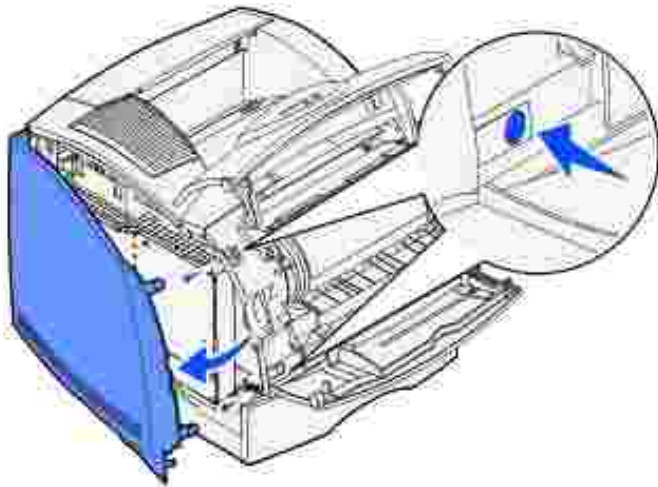

d. Afloje los seis tornillos del protector, pero no los extraiga.

 **NOTA:** necesita un destornillador Phillips pequeño para aflojar estos tornillos.

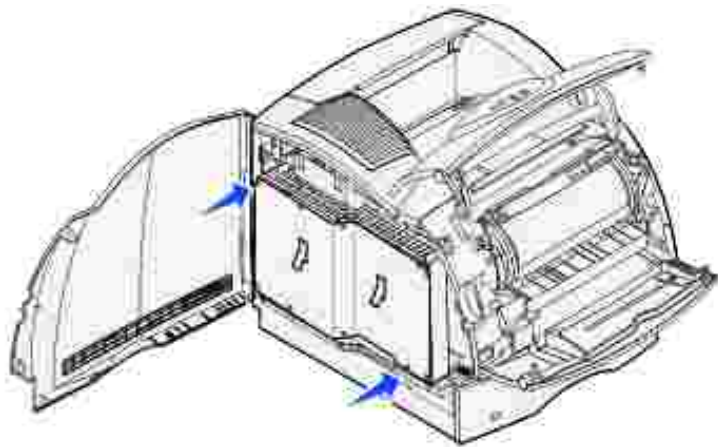

- e. Utilice las lengüetas para deslizar el protector hacia arriba hasta que los tres tornillos superiores encajen en los tres orificios del protector.
- f. Sujete el protector por las lengüetas y extráigalo.

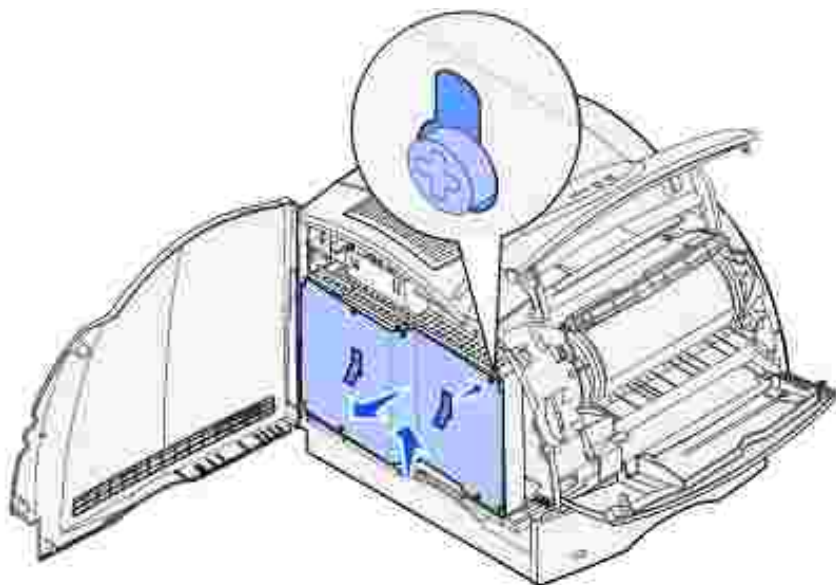

2. Busque la tarjeta opcional que desea extraer.

AVISO: los componentes electrónicos se dañan fácilmente con la electricidad estática. Toque algo metálico de la impresora antes de tocar la tarjeta de opción.

3. Extraiga los pestillos que hay a los extremos del conector.
4. Sujete la tarjeta opcional y extráigala con cuidado del conector.

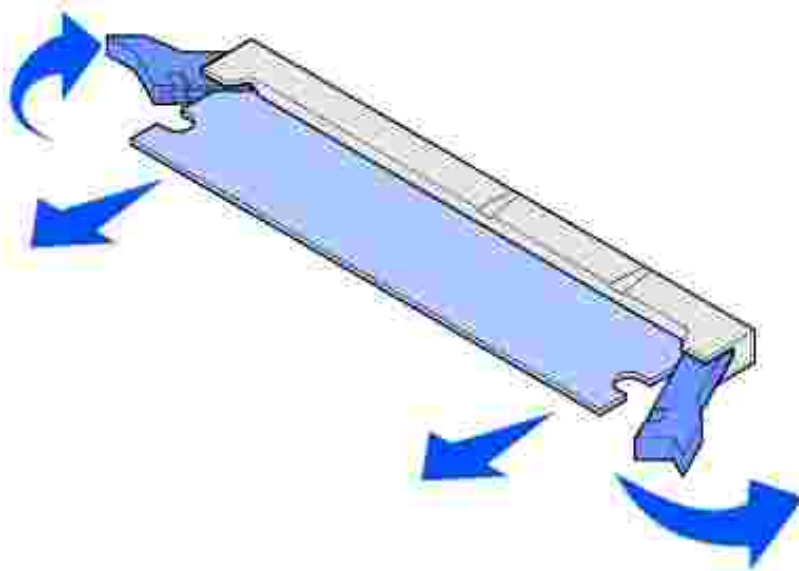

5. Coloque la tarjeta en su embalaje original. Si no lo tiene, envuélvala en papel y almacénela en una caja para protegerla.
6. Si debe instalar una tarjeta opcional de repuesto en la placa del sistema, consulte el *Manual del propietario*.

Reinstalación del protector y cierre de las puertas

Después de instalar cualquier tipo de tarjeta opcional en la placa del sistema de la impresora, siga estas instrucciones para instalar el protector y cerrar las puertas.

1. Sujete el protector por las lengüetas y alinee los tres orificios del protector con los tres tornillos superiores. Sujete el protector por las lengüetas y deslícelo sobre los tornillos. Apriete los seis tornillos.

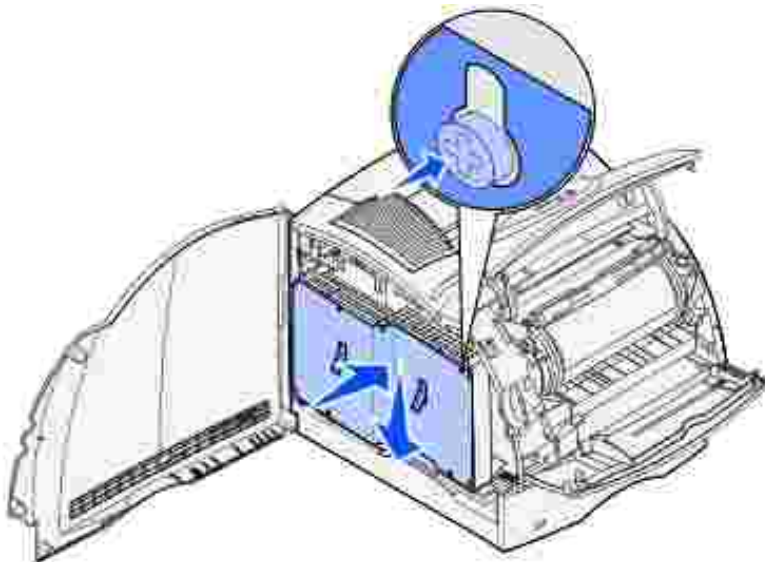

2. Cierre la puerta lateral.
3. Cierre la puerta superior y, a continuación, la puerta inferior.

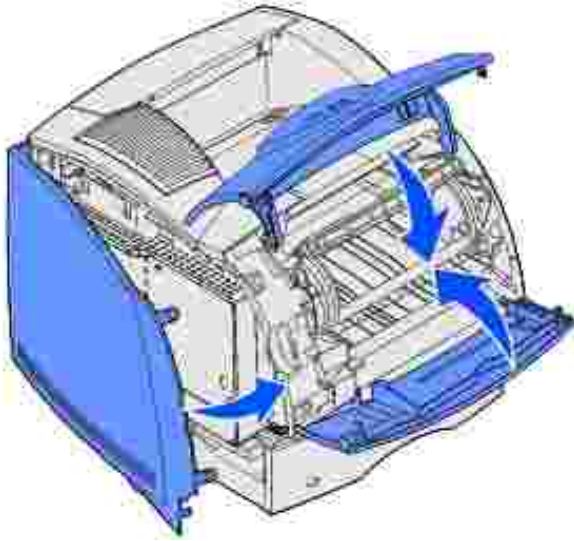

Extracción del alimentador de sobres

1. Extraiga los sobres del alimentador de sobres.

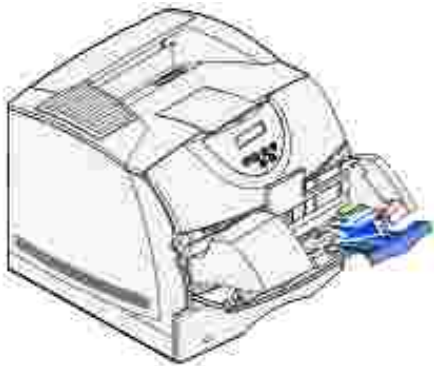

2. Empuje el soporte para sobres hasta la posición de cerrado.



3. Abra la puerta frontal superior de la impresora.
4. Levante ligeramente el alimentador de sobres y extráigalo de la impresora. Déjelo a un lado.



5. Cierre las dos puertas frontales.

Extracción de la impresora de la unidad dúplex, extracción de una unidad dúplex de un alimentador y extracción de un alimentador de otro alimentador

 **NOTA:** estas instrucciones sirven por igual para extraer la impresora del alimentador opcional de 250 o 500 hojas.

1. Pida a alguien que le ayude a levantar la impresora mediante las agarraderas y apártela a un lado.

 **PRECAUCIÓN:** no ponga los dedos bajo la impresora cuando la coloque.

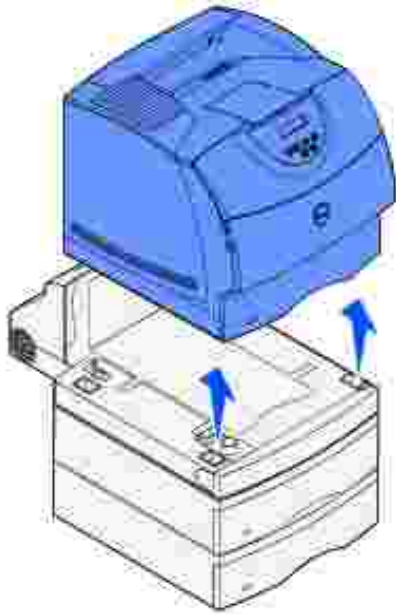

2. Levante con cuidado el alimentador opcional hasta que esté completamente desconectado de la opción que está bajo él. Déjelo a un lado.

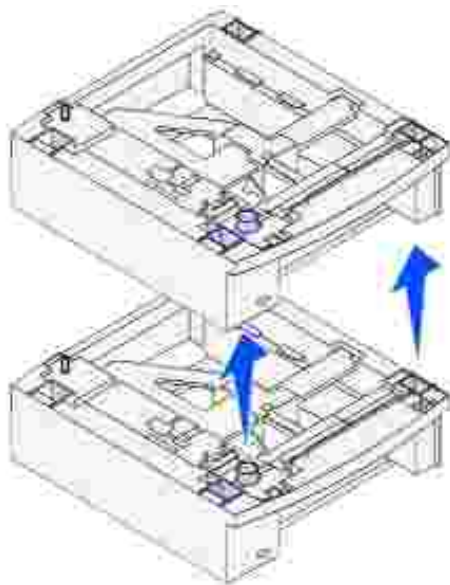

Desinstalación de controladores

[Utilidad Desinstalar software](#)

El CD *Controladores y utilidades* contiene controladores y utilidades para la impresora y los dispositivos opcionales. Dell suministra el ordenador con los controladores y utilidades necesarios ya instalados, por lo que no se tiene que realizar ninguna instalación o configuración. El CD también contiene la utilidad Desinstalar software para eliminar cualquier software u objetos de impresora instalados actualmente.

Utilidad Desinstalar software

Puede acceder a la utilidad Desinstalar software de las siguientes formas:

1. Sólo para Windows XP: Haga clic en Inicio → Panel de control → Impresoras y otro hardware → Impresoras y faxes.

Para el resto: Haga clic en Inicio → Configuración → Impresoras.

- a. Seleccione el objeto de impresora que desea desinstalar y, a continuación, haga clic en él con el botón derecho del ratón.
 - b. Seleccione Desinstalación de software de Dell.
 - c. Seleccione los componentes que desea desinstalar y, a continuación, haga clic en Siguiente.
 - d. Haga clic en Desinstalar ahora.
 - e. Haga clic en Aceptar cuando termine la desinstalación.
2. Haga clic en Inicio → Programas o Todos los programas → Impresoras Dell → Impresora láser Dell W5300 → Desinstalación del software de impresora de Dell.
 - a. Seleccione los componentes que desea desinstalar y, a continuación, haga clic en Siguiente.
 - b. Haga clic en Desinstalar ahora.
 - c. Haga clic en Aceptar cuando termine la desinstalación.

Especificaciones de la impresora

- [Dimensiones](#)
 - [Memoria](#)
 - [Emulación, compatibilidad y conectividad](#)
 - [Duración del cartucho y de la impresora](#)
 - [Condiciones medioambientales](#)
 - [Elección del material de impresión adecuado](#)
 - [Tipos y tamaños de papel](#)
 - [Cables](#)
 - [Certificaciones](#)
-

Dimensiones

Altura: 421 mm (16.5 pulg.)

Anchura: 509 mm (20 pulg.)

Profundidad: 384 mm (15.1 pulg.)

Peso (incluido el cartucho): 18.5 kg (40.8 libras)

Memoria

Memoria base	80 MB
Memoria máxima	336 MB

Emulación, compatibilidad y conectividad

Emulaciones	PostScript 3, PCL 6	
Compatibilidad	Windows 95/98/Me, Windows 2000, Windows NT 4.0, Windows XP, UNIX, Linux	
Conectividad	Local estándar:	USB
	Red estándar:	10/100BaseTx Ethernet

Compatibilidad MIB

Una base de información de administración (MIB) es una base de datos que contiene información sobre los dispositivos de red (como adaptadores, puentes, encaminadores u ordenadores). Esta información ayuda a los administradores de red a administrar la red (analizar rendimiento, tráfico, errores, etc.). La impresora láser Dell Workgroup W5300 cumple con las especificaciones MIB estándar, permitiendo que varios sistemas de software de administración de impresoras y redes, como Dell OpenManage™, IT Assistant, Hewlett-Packard OpenView, CA Unicenter, Hewlett-Packard Web JetAdmin, Lexmark MarkVision Professional, etc., reconozcan la impresora y la administren.

Duración del cartucho y de la impresora

Se suministra con un rendimiento de cartucho de tóner a un 5% de cobertura aproximadamente	18.000 páginas
Rendimiento del cartucho tóner opcional a un 5% de cobertura aproximadamente	18.000 páginas y 27.000 páginas
Ciclo de explotación (máximo)	225.000 páginas/mes
Duración de la impresora	1.000.000 páginas

Condiciones medioambientales

Humedad

Temperatura	Humedad relativa (sin condensación)
De 16° a 32°C (de 60° a 90°F)	Del 8% al 80%

Almacenamiento

Rango de temperaturas: de -40°F a 110°F (de -40°C a 43°C)

Rango de humedad sin embalar: del 5% de HR al 80% de HR (sin condensación)

Rango de humedad de almacenamiento (embalada): del 5% de HR al 95% de HR (sin condensación)

Altitud

Funcionamiento: hasta 3.048 m (10.000 pies)

Almacenamiento (embalada): presión atmosférica de 0,25 (equivalente a 10.300 m o 34.000 pies)

Elección del material de impresión adecuado

La selección del papel u otro material de impresión adecuado reduce los problemas de impresión. Para obtener la mejor calidad de impresión, pruebe una muestra del material de impresión que desee utilizar antes de comprar grandes cantidades.

 **AVISO:** durante el proceso de impresión, el material de impresión se calienta y el calor puede provocar que algunos materiales emitan gases. Para evitar emisiones peligrosas, el usuario deberá comprender y seguir lo expuesto en la sección de las instrucciones de utilización donde se describen las directrices para seleccionar el material de impresión adecuado.

- Utilice papel xerográfico de 20 libras (75 g/m²).
- Utilice transparencias diseñadas para impresoras láser.
- Utilice sobres fabricados con papel de 24 libras (90 g/m²) de alta calidad. Para reducir los atascos de papel, no utilice sobres que:
 - Tengan excesiva curvatura.
 - Estén pegados.
 - Estén dañados de cualquier forma.
 - Contengan ventanas, agujeros, perforaciones, recortes o repujados.
 - Utilicen cierres metálicos, nudos con hilos o barras de doblez metálicas.
 - Tengan pegados sellos de correo.
 - Tengan algún adhesivo visible cuando la solapa está en posición de sellado.
- No utilice etiquetas que tengan el adhesivo visible en las hojas.
- No imprima una gran cantidad de etiquetas continuamente.
- Utilice cartulina con un peso máximo de 163 g/m² y un tamaño mínimo de 76,2 x 127 mm (3 x 5 pulg.).

Tipos y tamaños de papel

Origen	Materiales de impresión admitidos	Tamaños admitidos	Peso	Capacidad
Bandeja 1 (bandeja estándar de 500 hojas)	Papel, cartulina, transparencias, etiquetas de vinilo, etiquetas de papel, etiquetas de poliéster, etiquetas autoadhesivas y de doble hoja	A4, A5, JIS B5, carta, legal, ejecutivo, folio ¹ , media carta ¹ , universal ²	Papel: 60–135 g/m ² fibra larga (16–36 libras de alta calidad) Cartulina: 163 g/m ² (90 libras) 163 g/m ² (100 libras) 176 g/m ² (65 libras)	500 hojas de papel 450 transparencias 200 hojas de etiquetas
Alimentador opcional de 250 hojas	Papel, cartulina, transparencias, etiquetas de vinilo, etiquetas de papel, etiquetas de poliéster, etiquetas autoadhesivas y de doble hoja	A4, A5, JIS B5, carta, legal, ejecutivo, folio ¹ , media carta ¹ , universal ²	Papel: 60–135 g/m ² fibra larga (16–36 libras de alta calidad) Cartulina: 120 g/m ² (67 libras) 120 g/m ² (74 libras) 135 g/m ² (60 libras)	250 hojas de papel 225 transparencias 100 hojas de etiquetas
Alimentador opcional de 500 hojas	Papel, cartulina, transparencias, etiquetas de vinilo, etiquetas de papel, etiquetas de poliéster, etiquetas autoadhesivas y de doble hoja	A4, A5, JIS B5, carta, legal, ejecutivo, folio ¹ , media carta ¹ , universal ²	Papel: 60–135 g/m ² fibra larga (16–36 libras de alta calidad) Cartulina: 163 g/m ² (90 libras) 163 g/m ² (100 libras) 176 g/m ² (65 libras)	500 hojas de papel 450 transparencias 200 hojas de etiquetas
Alimentador multiuso	Papel, cartulina, transparencias, sobres	A4, A5, JIS B5, carta, legal, ejecutivo, folio ¹ , media carta ¹ , universal ² ,	Papel: 60–135 g/m ² fibra larga (16–36 libras de alta calidad) Cartulina: 120 g/m ² (67 libras) 120 g/m ² (74 libras) 135 g/m ² (60	100 hojas de papel 10 sobres Otro: varía según el peso y el tipo de material de impresión

			libras	
Alimentador de sobres opcional	Sobres	7 3/4, 9, 10, DL, C5, B5, Otro sobre ¹	De 60 a 105 g/m ² (de 16 a 28 libras de alta calidad) ^{3, 4}	85 sobres
Unidad dúplex opcional	Papel, cartulina	A4, A5, JIS B5, carta, legal, ejecutivo, folio ¹		N/D

¹ Este tamaño no aparece en el menú Tamaño del papel hasta que se desactiva Sensor de tamaño de bandeja.

² Con este valor de tamaño se formatea la página para 215,9 x 355.6 mm (8,5 x 14 pulg.), a menos que sea la aplicación de software la que especifique el tamaño.

Cables

El cable de interconexión de la impresora láser Dell Workgroup W5300 debe cumplir los siguientes requisitos:

	Conexión	Certificación de cable	
1	USB	USB 2.0	
2	10/100BaseT Ethernet	CAT-5E	

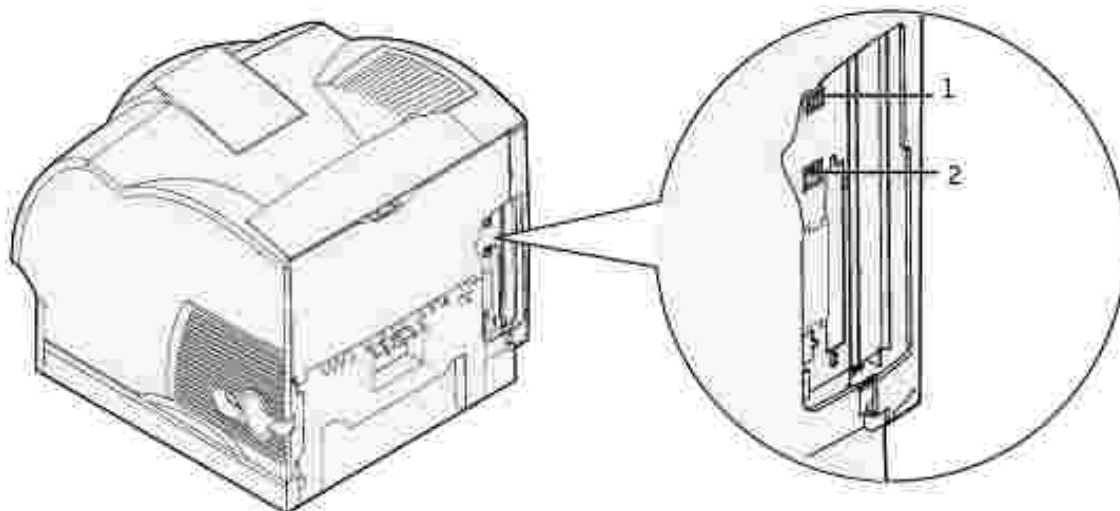

Certificaciones

- Novell
- USB-IF

Información de seguridad y regulación

- [Información de seguridad](#)
 - [Información de regulación](#)
 - [Niveles de emisión de ruidos](#)
 - [Aviso de láser](#)
 - [Energy Star](#)
-

Información de seguridad

 **PRECAUCIÓN:** siga todas las instrucciones de seguridad del Manual del propietario antes de configurar y utilizar la impresora.

Información de regulación

Declaración de información de conformidad con la FCC (Federal Communications Commission) (sólo EE.UU.)

La impresora láser Dell Workgroup W5300 se ha probado y cumple con los límites de los dispositivos digitales de Clase B, según el apartado 15 de la normativa FCC. El funcionamiento está sujeto a las dos condiciones siguientes: (1) este dispositivo no puede causar interferencias perjudiciales y (2) este dispositivo debe aceptar cualquier interferencia recibida, incluidas aquellas interferencias que puedan causar un funcionamiento no deseado.

Los límites para la clase B de la FCC establecen una protección razonable contra interferencias perjudiciales en una instalación residencial. Este equipo genera, utiliza y puede emitir energía de radio frecuencia y, si no se instala y usa según las instrucciones, puede provocar interferencias en las comunicaciones por radio. Sin embargo, no hay garantía de que las interferencias no se produzcan en una determinada instalación. Si este equipo provoca interferencias en la recepción de radio o televisión, lo cual se puede determinar encendiendo y apagando el equipo, el usuario debe intentar corregir las interferencias llevando a cabo una de estas medidas:

- Modificar la orientación o la situación de la antena receptora.
- Aumentar la separación entre el equipo y el receptor.
- Conectar el equipo a una toma de corriente de un circuito distinto al que se encuentre conectado el receptor.
- Consultar con el punto de venta o con el representante del servicio técnico al efecto de hallar las posibles soluciones.

El fabricante declina toda responsabilidad sobre cualquier interferencia de radio o televisión que pueda derivarse del uso de cables que no sean los recomendados o de cualquier cambio o modificación no autorizados que puedan realizarse en este equipo. Los cambios o modificaciones no autorizados pueden anular la autoridad del usuario para trabajar con este equipo.

 **NOTA:** para garantizar el cumplimiento de las normativas de la FCC sobre interferencias electromagnéticas para un dispositivo informático de Clase B, utilice un cable blindado y con toma de tierra. El uso de otro cable que no esté blindado ni con toma de tierra puede suponer una infracción de las normativas de la FCC.

Conformidad con las normas de la industria de Canadá

Este aparato digital de Clase B cumple todos los requisitos de la Regulación sobre material causante de interferencias de Canadá.

Avis de conformité aux normes de l'industrie du Canada

Cet appareil numérique de la classe B respecte toutes les exigences du Règlement sur le matériel brouilleur du Canada.

Conformidad con las directivas de la Comunidad Europea (CE)

Con un cable de red conectado

Este producto cumple los requisitos de protección de las directivas 89/336/EEC y 73/23/EEC del Consejo de la CE, para la aproximación y armonización de las leyes de los Estados Miembros en lo relativo a la compatibilidad y seguridad electromagnética del material eléctrico.

Este producto cumple los límites de Clase A de EN 55022 y los requisitos de seguridad de EN 60950.

Sin un cable de red conectado

Este producto cumple los requisitos de protección de las directivas 89/336/EEC y 73/23/EEC del Consejo de la CE, para la aproximación y armonización de las leyes de los Estados Miembros en lo relativo a la compatibilidad y seguridad electromagnética del material eléctrico diseñado para su uso dentro de ciertos límites de voltaje.

Este producto cumple los límites de Clase B de EN 55022 y los requisitos de seguridad de EN 60950.

 **AVISO:** cuando se instala un servidor de impresión, se trata de un producto de clase A. En un entorno doméstico, este producto puede provocar interferencias de radio, si es el caso, sería necesario que el usuario tomara las medidas adecuadas.

Acta de telecomunicaciones del Reino Unido de 1984

Este aparato se ha aprobado con el número NS/G/1234/J/100003 para conexiones indirectas al sistema público de telecomunicaciones del Reino Unido.

Niveles de emisión de ruidos

Las siguientes mediciones se realizaron según el estándar ISO 7779 y se informaron según ISO 9296.

Presión acústica media de 1 metro, dBA	
Impresión	55 dBA
Sin actividad	34 dBA

Aviso de láser

Esta impresora se ha certificado en EE.UU. cumpliendo con los requisitos de DHHS 21 CFR subcapítulo J para los productos láser de Clase I (1) y en otros países está certificada como un producto láser de Clase I de acuerdo con los requisitos de IEC 60825-1.

Los productos láser de Clase I no se consideran peligrosos. La impresora contiene un láser interno de Clase IIIb (3b) que nominalmente es un láser de arsenide galio de 5 milivatios que funciona en una región de longitud de onda de 770-795 nanómetros. El sistema láser y la impresora se han diseñado para que el ser humano no acceda nunca a las radiaciones láser por encima del nivel de Clase I durante el funcionamiento normal, mantenimiento del usuario o condición de servicio prescrita.

Los productos láser de Clase I no se consideran peligrosos. La impresora contiene un láser interno de Clase IIIb (3b) que nominalmente es un láser de arsenide galio de 5 milivatios que funciona en una región de longitud de onda de 770-795 nanómetros. El sistema láser y la impresora se han diseñado para que el ser humano no acceda nunca a las radiaciones láser por encima del nivel de Clase I durante el funcionamiento normal, mantenimiento del usuario o condición de servicio prescrita.

Energy Star



El programa de equipos de oficina EPA ENERGY STAR es un esfuerzo de colaboración con los fabricantes de equipos de oficina para promover la introducción de productos eficaces en relación al consumo energético y para reducir la contaminación atmosférica provocada por la generación de energía.

Las empresas que forman parte de este programa fabrican productos que se apagan cuando no se están utilizando. Esta característica reduce el consumo de energía hasta el 50 por ciento. Dell se enorgullece de formar parte de este programa.

Como miembro del programa ENERGY STAR, Dell Computer Corporation decidió que este producto cumple las directrices ENERGY STAR para la eficiencia energética.

Apéndice

- [Política de asistencia técnica de Dell](#)
 - [Cómo ponerse en contacto con Dell](#)
 - [Garantía y política de devolución](#)
-

Política de asistencia técnica de Dell

La asistencia técnica dirigida por un técnico requiere la cooperación y participación del cliente en el proceso de solución de problemas y proporciona ayuda para restaurar el sistema operativo, el software de aplicación y los controladores de hardware a su configuración predeterminada original tal como los distribuyó Dell, así como para verificar la funcionalidad adecuada de la impresora y todo el hardware instalado por Dell. Además de esta asistencia técnica dirigida por un técnico, en el sitio Web de asistencia de Dell hay asistencia técnica en línea disponible. Se pueden adquirir opciones adicionales de asistencia técnica.

Dell ofrece asistencia técnica limitada para la impresora y cualquier software y periférico instalado por Dell. La asistencia para software y periféricos de terceros la proporciona el fabricante original, incluidos los adquiridos y/o instalados mediante Software & Peripherals (DellWare), ReadyWare y Custom Factory Integration (CFI/DellPlus).

Cómo ponerse en contacto con Dell

Puede acceder al servicio de asistencia de Dell en support.dell.com. Seleccione su región en la página WELCOME TO DELL SUPPORT y proporcione la información solicitada para acceder a las herramientas de ayuda y a la información.

Puede ponerse en contacto con Dell electrónicamente mediante las siguientes direcciones:

- World Wide Web
www.dell.com/
www.dell.com/ap/ (sólo para países de Asia Pacífico)
www.euro.dell.com (sólo para Europa)
www.dell.com/la/ (para países de Latinoamérica)
- Protocolo de transferencia de archivos anónimo (FTP)
[ftp.dell.com/](ftp://ftp.dell.com/)
Conéctese como usuario: anónimo y utilice su dirección de e-mail como contraseña.
- Servicio electrónico de asistencia
mobile_support@us.dell.com
support@us.dell.com
apsupport@dell.com (sólo para países de Asia Pacífico)
support.euro.dell.com (sólo para Europa)

- Servicio electrónico de ofertas
sales@dell.com
apmarketing@dell.com (sólo para países de Asia Pacífico)
 - Servicio electrónico de información
info@dell.com
-

Garantía y política de devolución

Dell Computer Corporation ("Dell") fabrica sus productos de hardware a partir de piezas y componentes que son nuevos o equivalentes a nuevos según las prácticas estándar de la industria. Para obtener información sobre la garantía de Dell para su impresora, consulte el *Manual del propietario*.

Aviso de licencia

El software residente de la impresora contiene:

- Software desarrollado y con copyright de Dell y/o terceros.
- Software modificado por Dell con licencia según las disposiciones GNU General Public License versión 2 y GNU Lesser General Public License versión 2.1
- Software con licencia BSD y declaraciones de garantía

Haga clic en el título del documento que desee consultar:

- [Licencia BSD y declaraciones de garantía](#)
- [Licencia GNU](#)

El software con licencia GNU modificado por Dell es gratuito; puede redistribuirlo y/o modificarlo según los términos de las licencias a las que se ha hecho referencia anteriormente. Estas licencias no proporcionan ningún derecho sobre el software con copyright de Dell o de terceros en esta impresora.

Debido a que el software con licencia GNU en el que se basan las modificaciones de Dell se proporciona explícitamente sin garantía, el uso de la versión modificada por Dell se proporciona igualmente sin garantía. Consulte las renunciaciones de garantías de las licencias a las que se hace referencia para obtener más información.

Para obtener archivos de código fuente para el software con licencia GNU modificado por Dell, inicie el CD *Controladores y utilidades* incluido con la impresora y haga clic en Contactar con Dell.

+